

▶ IAE64843FB

|           |                                |           |
|-----------|--------------------------------|-----------|
| <b>BG</b> | <b>Ръководство за употреба</b> | <b>2</b>  |
|           | Плоча                          |           |
| <b>RO</b> | <b>Manual de utilizare</b>     | <b>28</b> |
|           | Plită                          |           |

# USER MANUAL



**AEG**

## СЪДЪРЖАНИЕ

|  |    |
|--|----|
| 1. ИНФОРМАЦИЯ ЗА БЕЗОПАСНОСТ.....      | 3  |
| 2. ИНСТРУКЦИИ ЗА БЕЗОПАСНОСТ.....      | 5  |
| 3. ИНСТАЛИРАНЕ.....                    | 7  |
| 4. ОПИСАНИЕ НА УРЕДА.....              | 10 |
| 5. КРАТКО РЪКОВОДСТВО.....             | 11 |
| 6. ПРЕДИ ПЪРВОНАЧАЛНА УПОТРЕБА.....    | 13 |
| 7. ВСЕКИДНЕВНА УПОТРЕБА.....           | 13 |
| 8. ПРЕПОРЪКИ И СЪВЕТИ.....             | 19 |
| 9. ГРИЖИ И ПОЧИСТВАНЕ.....             | 22 |
| 10. ОТСТРАНЯВАНЕ НА НЕИЗПРАВНОСТИ..... | 22 |
| 11. ТЕХНИЧЕСКИ ДАННИ.....              | 25 |
| 12. ЕНЕРГИЙНА ЕФЕКТИВНОСТ.....         | 26 |

## ЗА ОТЛИЧНИ РЕЗУЛТАТИ

Благодарим, че избрахте този продукт на AEG. Ние го създадохме, за да ви предоставим безупречна експлоатация в продължение на много години с иновативни технологии, които ни помагат да направим живота по-лесен - функции, които не можете да откриете при обикновените уреди. Отделете няколко минути за прочит, за да се възползвате от уреда по най-добрия начин.

Посетете нашия уебсайт, за да:



Получите полезни съвети, брошури, отстраняване на неизправности, сервизна информация:

**[www.aeg.com/webselfservice](http://www.aeg.com/webselfservice)**



Регистрирайте своя продукт за по-добро обслужване:

**[www.registreaeg.com](http://www.registreaeg.com)**



Купите аксесоари, консумативи и оригинални резервни части за вашия уред:

**[www.aeg.com/shop](http://www.aeg.com/shop)**

## ГРИЖИ ЗА КЛИЕНТА И ОБСЛУЖВАНЕ

Препоръчваме използването на оригинални резервни части.

Когато се свързвате с нашия оторизиран отдел "Обслужване", трябва да имате под ръка следната информация: Модел, PNC (номер на продукт), сериен номер.

Информацията можете да намерите на табелката с данни.

 Предупреждение / Внимание-Важна информация за безопасност

 Обща информация и съвети

 Информация за опазване на околната среда

Запазваме си правото на изменения.

## 1. ИНФОРМАЦИЯ ЗА БЕЗОПАСНОСТ

Внимателно прочетете предоставените инструкции преди инсталиране и употреба на уреда.

Производителят не е отговорен за контузии или наранявания в резултат на неправилна инсталация или употреба. Винаги дръжте инструкциите на безопасно и лесно за достъп място за справка в бъдеще.

### 1.1 Безопасност за децата и хората с ограничени способности

- Този уред може да бъде използван от деца над 8 годишна възраст, както и лица с намалени физически, сетивни и умствени възможности или лица без опит и познания, само ако те са под наблюдение или бъдат инструктирани относно безопасната употреба на уреда и възможните рискове.
- Деца между 3- и 8-годишна възраст и хора с тежки или комплексни увреждания трябва да се държат далеч от уреда, освен ако не са под постоянно наблюдение.
- Деца под 3-годишна възраст трябва да се държат далеч от уреда, освен ако не са под постоянно наблюдение.
- Не позволявайте на деца да си играят с уреда.
- Дръжте всичките опаковачни материали далеч от деца и ги изхвърлете, както е редно.
- Пазете децата и домашните любимци далеч от уреда, когато работи или когато изстива. Достъпните части са горещи.
- Ако уредът има устройство за детска безопасност, то трябва да се активира.
- Деца няма да извършват почистване или поддръжка на уреда без надзор.

## 1.2 Основна безопасност

- **ПРЕДУПРЕЖДЕНИЕ:** Уредът и неговите достъпни части се нагорещават по време на употреба. Трябва да се внимава и да се избягва докосване на нагревателите.
- Не използвайте уреда с външен таймер или отделна система за дистанционно управление.
- **ПРЕДУПРЕЖДЕНИЕ:** Пържене с мазнина или олио, без надзор, може да е опасно и да предизвика пожар.
- **НИКОГА** не се опитвайте да загасите пожар с вода, а изключете уреда и след това покрийте пламъка напр. с капак или огнеупорно одеяло.
- **ПРЕДУПРЕЖДЕНИЕ:** Процесът на готвене трябва да бъде наблюдаван. Краткият процес на готвене трябва да бъде наблюдаван постоянно.
- **ПРЕДУПРЕЖДЕНИЕ:** Опасност от пожар: Не съхранявайте предмети върху готварския плот.
- Метални предмети като ножове, вилици, лъжици и капаци, не трябва да се поставят върху готв. плот, тъй като могат да се загреят.
- Не използвайте уреда, преди да го инсталирате във вградената конструкция.
- Не почиствайте уреда с парочистачка.
- След употреба, изключете готв. плот от ключ за управление и не разчитайте на функцията за локализиране на съдове.
- Ако стъклокерамичната / стъклената повърхност е напукана, изключете уреда и го изключете от електрическата мрежа. В случай че уредът е свързан директно към електрическата мрежа с помощта на съединителна кутия, премахнете предпазителя, за да изключите уреда от електрическата мрежа. В противен случай се свържете с оторизирания сервизен център.
- Ако хранващият кабел е повреден, той трябва да се смени от производителя, оторизиран сервиз или

лица със сходна квалификация, за да се избегне опасност.

- **ПРЕДУПРЕЖДЕНИЕ:** Използвайте само предпазители за котлони разработени от производителя или упоменати от него в инструкциите за употреба, или предпазители за котлони вградени в уреда. Използването на неподходящи предпазители може да доведе до злополуки.

## 2. ИНСТРУКЦИИ ЗА БЕЗОПАСНОСТ

### 2.1 Монтаж



#### **ВНИМАНИЕ!**

Само квалифициран човек може да извърши монтажа на уреда.



#### **ВНИМАНИЕ!**

Опасност от нараняване или повреда на уреда.

- Премахнете всички опаковки.
- Не монтирайте и не използвайте повреден уред.
- Следвайте инструкциите за инсталиране, приложени към уреда.
- Трябва да спазвате минималното разстояние до други уреди и устройства.
- Винаги внимавайте, когато местите уреда, тъй като е тежък. Винаги използвайте предпазни ръкавици и затворени обувки.
- Уплътнете срязаните повърхности с уплътнител, за да предотвратите издуване поради влага.
- Предпазвайте долната част на уреда от пара и влага.
- Не поставяйте уреда близо до врата или под прозорец. Така ще предотвратите падането на горещи готварски съдове от уреда, когато се отвори вратата или прозорецът.
- Всеки уред има охлаждащи вентилатори на дъното.
- Ако уреда е монтиран над чекмеджето:

- Не складирайте малки парченца или хартийки, които могат да бъдат всмукани и да наранят охлаждащите вентилатори или да повредят охлаждащата система.
- Пазете дистанция от минимум 2 см между дъното на уреда и складираните части в чекмеджето.

- Отстранете всякакви разделящи панели, монтирани в шкафа под уреда.

### 2.2 Свързване към електрическата мрежа



#### **ВНИМАНИЕ!**

Риск от пожар или токов удар.

- Всички ел. връзки трябва да се извършат от квалифициран електричар.
- Уредът трябва да е заземен.
- Преди за извършване на действие, уверете се, че уредът е изключен от електрозахранването.
- Уверете се, че параметрите на табелката с технически данни са съвместими с електрическите данни на захранващата мрежа.
- Уверете се, че уредът е инсталиран правилно. Хлабави и неправилни електрически кабели или щепсели (ако са налични) могат да доведат до пренагряване на клемите.
- Използвайте правилен кабел за захранването.

- Не позволявайте електрическите кабели да се преплитат.
- Уверете се, че е монтирана защита от токов удар.
- Закрепете кабела с притягаща скоба против опъване.
- Уверете се, че кабелът за електрозахранването и щепсела (ако е наличен) не се докосват до нагорещения уред или горещи съдове за готвене, когато включите уреда в близките контакти.
- Не използвайте разклонители или адаптери с много входове.
- Не повреждайте захранващия щепсел (ако е наличен) и захранващия кабел. Свържете се с нашия оторизиран сервизен център или електротехник за смяната на повреден захранващ кабел.
- Защитата от токов удар на горещите и изолирани части трябва да бъде затегната по такъв начин, че да не може да се отстрани без инструменти.
- Свържете кабела за захранването към контакта единствено в края на инсталацията. Уверете се, че щепселът за захранване е достъпен след инсталирането.
- Ако контактът е разхлабен, не свързвайте захранващия щепсел.
- Не издърпвайте захранващия кабел, за да изключите уреда. Винаги издърпвайте щепсела.
- Използвайте само правилни устройства за изолация: предпазни прекъсвачи на мрежата, предпазители (предпазители от винтов тип трябва да се извадят от фасунгата), изключватели и контактори за утечка на заземяването.
- Електрическата инсталация трябва да има изолиращо устройство, което ви позволява да изключите уреда от ел. мрежата при всички полюси. Изолиращото устройство трябва да е с ширина на отваряне на контакта минимум 3 мм.

## 2.3 Употреба



### ВНИМАНИЕ!

Риск от нараняване, изгаряния и токов удар.

- Премахнете всички опаковки, етикети и защитно фолио (ако е приложимо) преди първа употреба.
- Този уред е предназначен само за домашна употреба.
- Не променяйте предназначението на уреда.
- Уверете се, че вентилационните отвори не са блокирани.
- Не оставяйте уреда без надзор, докато работи.
- Настройте зоната за готвене на "изкл." след всяка употреба.
- Не разчитайте на детектора на тигана.
- Не поставяйте прибори или капаци от тигани и тенджери върху зоните за готвене. Могат да се нагорещят.
- Не използвайте уреда с мокри ръце или ако е в контакт с вода.
- Не използвайте уреда като работна повърхност или за съхранение.
- Ако повърхността на уреда е напукана, незабавно изключете уреда от щепсела. За да се предотврати токов удар.
- Потребители с пейсмейкър трябва да спазват дистанция най-малко 30 см от индукционната зона за готвене, когато уредът работи.
- Когато поставяте храна в горещо олио, може да пръска.



### ВНИМАНИЕ!

Опасност от пожар или експлозия

- Нагорещените мазнини или масло могат да предизвикат възпламеними пари. Дръжте пламъците или нагорещените предмети далеч от мазнини или масло, когато готвите с тях.
- Парите, които се освобождават от много нагорещеното масло, могат да причинят спонтанно запалване.
- Използваното масло, което съдържа хранителни остатъци, може да причини пожар при пониски температури, отколкото маслото, използвано първия път.

- Не поставяйте запалителни материали или предмети, които са напоени със запалителни материали, в уреда, в близост до него или върху него.



### **ВНИМАНИЕ!**

Опасност от повреда в уреда.

- Не оставяйте горещи готварски съдове върху командното табло.
- Не поставяйте горещ капак на тиган върху стъклената повърхност на котлона.
- Не оставяйте готварските съдове да врят на сухо.
- Не позволявайте върху уреда да падат предмети или готварски съдове. Повърхността може да се повреди.
- Не активирайте зоните за готвене при празни готварски съдове или ако няма готварски съдове.
- Не поставяйте алуминиево фолио върху уреда.
- Съдове за готвене от чугун, алуминий или с повредено дъно, могат да надраскат стъклото/стъклокерамиката. Винаги повдигайте тези предмети нагоре, когато трябва да ги преместите по плочата за готвене.
- Този уред е предназначен само за готвене. Той не трябва да бъде използван за никакви други цели, например отопление на помещения.

## **2.4 Грижи и почистване**

- Почиствайте редовно уреда, за да предотвратите увреждане на повърхностния материал.

- Изключете уреда и го оставете да се охлади, преди да го почистите.
- Изключете уреда от електрозахранването преди начало на поддръжката.
- Не почиствайте уреда чрез водна струя или пара.
- Почиствайте уреда с навлажнена мека кърпа. Използвайте само неутрални препарати. Не използвайте никакви абразивни продукти, абразивни стъргалки, разтворители или метални предмети.

## **2.5 Обслужване**

- За поправка на уредът, свържете се с оторизиран сервизен център.
- Използвайте само оригинални резервни части.

## **2.6 Изхвърляне**



### **ВНИМАНИЕ!**

Риск от нараняване или задушаване.

- Свържете се с общинските власти за информация за това как да изхвърлите уреда правилно.
- Изключете уреда от електрозахранването.
- Извадете захранващия ел. кабел в близост до уреда и го изхвърлете.

# **3. ИНСТАЛИРАНЕ**



### **ВНИМАНИЕ!**

Вж. глава "Безопасност".

## **3.1 Преди монтажа**

Преди да инсталирате плочата, по-долу запишете информацията от табелката с данни. Табелката с

основните данни е разположена в долната част на плочата.

Сериен

номер .....

### 3.2 Вградени плочи

Вградените плочи могат да се използват само след като са монтирани в подходящи вградени единици и работни платове, които отговарят на стандартите.

### 3.3 Свързващ кабел

- Котлонът се доставя със захранващ кабел.
- Подменяйте повредения захранващ кабел само с резервния. Свържете се с местния оторизиран сервизен център.



#### ВНИМАНИЕ!

Всички електрически свързвания трябва да бъдат извършени от квалифициран електротехник.



#### ПРЕДУПРЕЖДЕНИЕ!

Не пробивайте или запоявайте крайщата на жицата. Това е строго забранено!



#### ПРЕДУПРЕЖДЕНИЕ!

Не свързвайте кабела без накрайник ръкав.

#### Двухазова връзка

1. Премахнете накрайника ръкав от черната и кафява жици.
2. Премахнете изолатора от черният и кафяв накрайник.
3. Сложете нов накрайник ръкав от 1,5 мм<sup>2</sup> на всеки накрайник. (изисква се специален инструмент).

#### Сечение на кабела

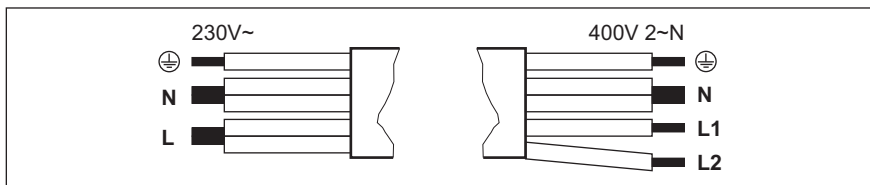

| Еднофазова връзка - 230 V~ |                | Двухазова връзка - 400 V 2 ~ N |    |
|----------------------------|----------------|--------------------------------|----|
|                            | Зелен - жълт   | Зелен - жълт                   |    |
| N                          | Синьо и синьо  | Синьо и синьо                  | N  |
| L                          | Черно и кафяво | Черен                          | L1 |
|                            |                | Кафяв                          | L2 |



### 3.4 Монтаж

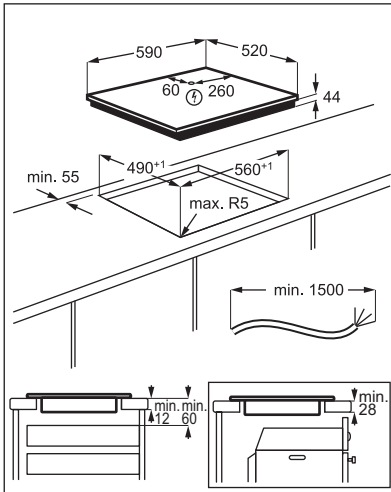
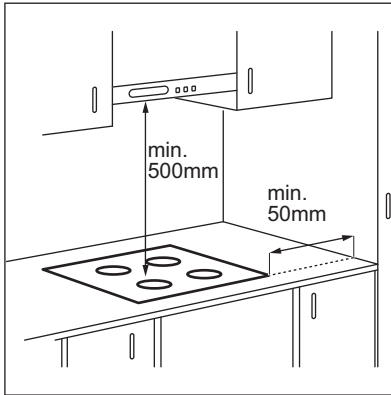

Ако уредът е инсталиран над чекмедже, вентилацията на плота може да загрее елементите, съхранявани в чекмеджето по време на процеса на готвене.

## 4. ОПИСАНИЕ НА УРЕДА

### 4.1 Разположение на повърхността за готвене

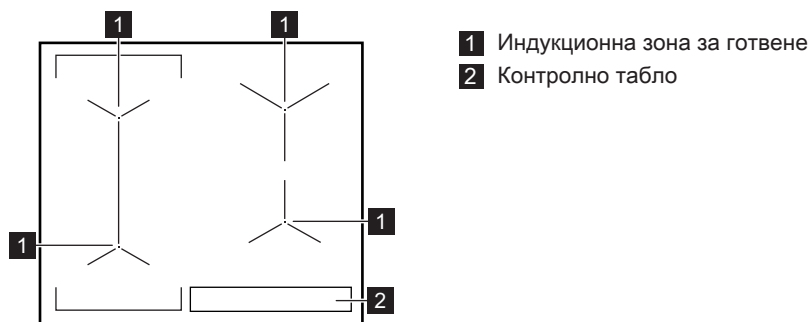



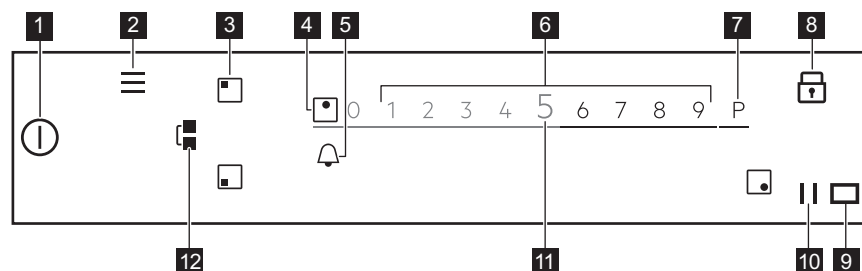

### 4.2 Разположение на командното табло



За да видите наличните настройки, докоснете съответния символ.

| Символ | Бележка |  |
|--------|---------|--|
| 1      | ⓘ       | ВКЛ./ИЗКЛ. За активиране и деактивиране на плочата.                |
| 2      | ≡       | Меню За да отворите и затворите Меню.                              |
| 3      | □       | Избор на зона За да отворите плъзгача за избраната зона.           |
| 4      | -       | Индикатор на зона За да се покаже за коя зона е активен плъзгачът. |
| 5      | 🔔       | - За задаване на функциите на таймера.                             |
| 6      | -       | Плъзгач За регулиране степента на нагряване.                       |
| 7      | P       | PowerBoost За да активирате функцията.                             |

| Сим-вол   | Бележка    |  |  |
|---|------------|--|--|
| <b>8</b>   | Заклучване |  | За активиране и деактивиране на функцията.   |
| <b>9</b>   | -          |  | Прозорецът на инфрачервен сигнален комуникатор Hob <sup>2</sup> Hood. Не слагайте капак. |
| <b>10</b>  | Пауза      |  | За активиране и деактивиране на функцията.   |
| <b>11</b> <b>0 - 9</b>  | -          |  | За показване текущата степен на нагриване.   |
| <b>12</b>  | Bridge     |  | За активиране и деактивиране на функцията.   |

### 4.3 OptiHeat Control (3-стъпков индикатор за остатъчна топлина)



#### ВНИМАНИЕ!

III / II / I Съществува риск от изгаряне, вследствие на остатъчна топлина. Индикаторът посочва нивото на остатъчната топлина.

Индукционните зони за готвене произвеждат топлина, необходима за процеса на готвене направо на дъното на готварския съд. Стъклокерамиката се загрева от топлината на готварския съд.

## 5. КРАТКО РЪКОВОДСТВО

### 5.1 Използване на сензорния екран

- За да активирате дадена опция, докоснете съответния бутон на дисплея.
- Избраната функция се активира, когато отделите пръста си от дисплея.
- За бързо преминаване през наличните опции използвайте бърз жест или плъзнете пръсти през дисплея.
- Скоростта на жеста определя колко бързо се движи екрана.
- Превъртането може да спре от самосебе си, или можете да го прекратите незабавно, с докосване на екрана.
- Можете да промените повечето параметри, които се показват на дисплея, с докосване на съответните символи.
- За избор на необходимата функция или време, превъртете списъка

и/или докоснете опцията, която желаете да изберете.

- Когато плочата е активирана и част от символите изчезнат от екрана, докоснете което и да е място от дисплея. Символите отново се показват.
- За определени функции се появява изскачащ прозорец с допълнителна информация при стартирането им.
- Могат да се използват единствено символите с подсветка.
- Първо изберете зона, за да активирате функциите на таймера.

### 5.2 Меню структура

Докоснете , за да получите достъп и да промените настройките на плочата или да активирате някои функции. Таблицата показва основната структура на Меню.

## Меню

|                        |                             |   |
|------------------------|-----------------------------|---|
| Помощ при готвене      |                             |   |
| Функции котлон         | Размразяване                |   |
| Настройки              | Защита от деца              |   |
|                        | Хронометър                  |   |
|                        | Hob <sup>2</sup> Hood       | H0 – изключено                                |
|                        |                             | H1 – само светлина                            |
|                        |                             | H2 – ниска скорост на вентилатора             |
|                        |                             | H3 – Автоматичен вентилатор на ниска скорост  |
|                        |                             | H4 – Автоматичен вентилатор на средна скорост |
|                        |                             | H5 – Автоматичен вентилатор на висока скорост |
|                        | Настройка                   | H6 – Усилвател на автоматичния вентилатор     |
|                        |                             | Помощ при готвене                             |
|                        |                             | Управл. мощност                               |
|                        |                             | Language (Език)                               |
|                        |                             | Звук на бутоните                              |
|                        |                             | Сила на звук. сигнал                          |
| Услуга                 | Яркост на екрана            |   |
|                        | Demo Режим                  |   |
|                        | Термометър                  |   |
|                        | Покажи версията на софтуера |   |
|                        | Хронология аларми           |   |
| Нулиране вс. настройки |                             |   |

За да излезете от Меню, докоснете  или дясната част на дисплея, извън изскачащия прозорец. За да навигирате в Меню, използвайте < или >.

Когато докоснете и задържите някои от опциите, налични в Меню, се

появява кратко описание. Следвайте съветите за лесна навигация в Меню. Ако сте в долната част на Меню, превъртете списъка нагоре и използвайте < или докоснете , за да излезете от Меню.

## 6. ПРЕДИ ПЪРВОНАЧАЛНА УПОТРЕБА



**ВНИМАНИЕ!**  
Вж. глава "Безопасност".

### 6.1 Първо свързване към мрежата

Когато свързвате плочата към мрежата, трябва да зададете

Language (Език), Яркост на екрана и Сила на звук, сигнал.

Може да промените настройката от Меню > Настройки > Настройка. Вижте „Всекидневна употреба“.

## 7. ВСЕКИДНЕВНА УПОТРЕБА



**ВНИМАНИЕ!**  
Вж. глава "Безопасност".

### 7.1 Активиране и деактивиране

Докоснете  за 1 секунда, за да активирате или деактивирате плочата.

### 7.2 Автоматичното изключване

Тази функция спира автоматично плочата, ако:

- всички зони за готвене са изключени,
- след включване на плочата не зададете степен на нагряване,
- разлеете течност или оставите някакъв предмет (съд, кърпа и др.) на командното табло за повече от 10 секунди. Прозвучава звуков сигнал и плочата се изключва. Махнете предмета или почистете командното табло.
- плочата става много гореща (напр., когато тенджерата е извряла напълно). Оставете зоната за готвене да се охлади преди отново да използвате плочата.
- използвате неподходящ готварски съд или не е поставен такъв върху дадена зона. Белият символ за зона за готвене премигва и индукционната зона за готвене се деактивира автоматично след 1 минута.
- не спрете зоната за готвене или не промените степента на нагряване. След известно време светва

съобщение и плочата се деактивира.

**Връзката между настройката за топлина и времето след като спрете плочата:**

| Настройка на нагряването | Котлонът се деактивира след |
|--------------------------|-----------------------------|
| 1 - 2                    | 6 часа                      |
| 3 - 5                    | 5 часа                      |
| 6                        | 4 часа                      |
| 7 - 9                    | 1,5 часа                    |

### 7.3 Използване на зоните за готвене

Поставете готварските съдове върху центъра на избраната зона за готвене. Индукционните зони за готвене автоматично се приспособяват към размера на дъното на готварския съд.

След като поставите готварски съд върху избраната зона за готвене плочата автоматично го засича и съответният плъзгач се появява на дисплея. Слайдерът се вижда за 8 секунди, а след това време дисплеят се връща в основен изглед. За да затворите плъзгача по-бързо, докоснете екрана извън зоната на плъзгача.

Когато другите зони са активни, степента на нагряване за зоната, която искате да ползвате, може да е ограничена. Разгледайте „Управл. мощност“.

- i** Уверете се, че готварският съд е подходящ за индукционни плочи. За повече информация относно видовете готварски съдове вижте „Препоръки и съвети“. Проверете размера на готварския съд в „Технически данни“.

## 7.4 Настройка на нагряването

1. Активирайте плочата.
2. Поставете готварския съд върху зоната за готвене.

Плъзгачът за активна зона за готвене се появява на дисплея и е активен 8 секунди.

3. Докоснете или плъзнете с пръст, за да зададете желаната степен на нагряване.

Символът става червен и се уголемява.

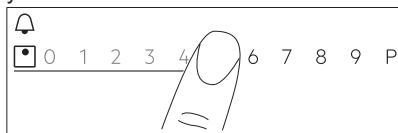

## 7.5 PowerBoost

Тази функция активира повече мощност за подходящата индукционна зона за готвене; тя зависи от размера на съдовете. Функцията може да бъде активирана само за ограничен период от време.

1. Първо докоснете символа на желаната зона.
2. Докоснете **P** или плъзнете пръст надясно, за да активирате функцията за избраната зона за готвене.

Символът става червен и се уголемява.

Функцията се деактивира автоматично. За да деактивирате функцията ръчно, изберете зоната и променете степента на нагряване.

- i** За максимални стойности на продължителността вижте "Технически данни".

## 7.6 Ограничение на мощност

Първоначално уредът работи на най-високото възможно ниво на мощност (7200 W). Можете да промените максималната мощност, ако инсталацията не поддържа пълна мощност.

- i** Уверете се, че избраната мощност съответства на бушоните в къщата.

1. Докоснете  на дисплея, за да отворите Меню.
2. Изберете Настройки > Настройка > Управл. мощност и посочете й съответното ниво на мощност между 1500 W и 7200 W.

За да излезете от Меню, докоснете дясната част на дисплея, зона извън изскачащия прозорец или докоснете  няколко пъти.

## 7.7 Управл. мощност

- Зоните за готвене са групирани според местоположението и броя на фазите в плочата. Вижте илюстрацията.
- Всяка фаза има максимален електрически товар от 3600 W.
- Функцията разпределя мощността между зоните за готвене, свързани към същата фаза.
- Функцията се активира, когато общият електрически товар на зоните за готвене, свързани към една фаза, надвиши 3600 W.
- Функцията намалява мощността на другите зони за готвене, свързани към същата фаза, което оказва влияние на наличната степен на нагряване.
- Максималната степен на нагряване се вижда на плъзгача. Само цифрите в бяло са активни.
- Ако не е налична по-висока настройка за нагряване, намалете я първо за другите зони за готвене.

**Управл. мощност с функция Ограничение на мощност**  
 Когато нагласите функцията Ограничение на мощност на **6,0 kW** или по-малко, мощността на котлона се разделя между всички зони за готвене.

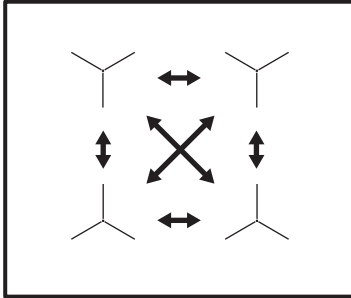

Когато нагласите функцията Ограничение на мощност на **повече от 6,0 kW**, мощността на котлона се разделя между една двойка зони за готвене.

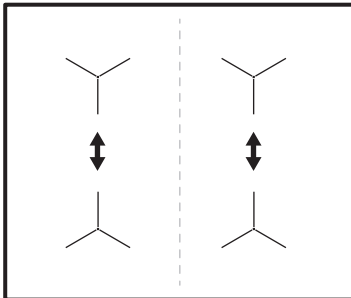

## 7.8 функция Bridge

Тази функция свързва две зони за готвене и те работят като една, със същата степен на нагряване.

Можете да използвате функцията с големи съдове за готвене.

1. Поставете готварските съдове върху две зони за готвене. Готварските съдове трябва да покриват центрите на двете зони.
2. Докоснете , за да активирате функцията. Символът на зоната се променя.

3. Настройте степента на нагряване. Готварските съдове трябва да покриват центрите на двете зони, но да не преминават маркировката на областта.

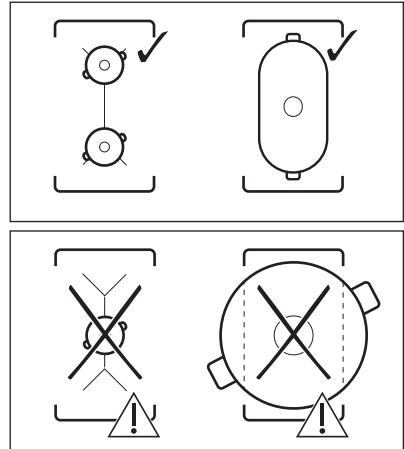



За да деактивирате функцията, натиснете . Зоните за готвене работят независимо една от друга.

## 7.9 Таймер

### Таймер за обратно брое

Използвайте тази функция, за да посочите колко дълго искате зоните за готвене да работят по време на една готварска сесия.

Може да нагласите функцията за всяка зона за готвене отделно.

1. Първо нагласете степента на нагряване на зоната за готвене, а след това и функцията.
2. Докоснете символа на зоната.
3. Докоснете . Прозорецът с менюто на таймера се появява на дисплея.
4. Проверете , за да активирате функцията.

Символите се сменят на  .

5. Плъзнете пръст наляво или надясно, за да изберете желаното време (напр. часове и/или минути).

6. Докоснете ОК, за да потвърдите избора си.

Може също така да изберете **X**, за да отмените избора си. Когато времето свърши, прозвучава звук от сигнал и  премигва.

Докоснете , за да спрете сигнала.

За да изключите функцията, настройте степента на нагряване на **0**. Или докоснете  наляво от стойността на таймера, докоснете **X** до него и потвърдете избора си, когато се появи изскачащият прозорец.

## Таймер

Можете да използвате тази функция, когато плочата е активирана, но зоните за готвене не работят.

Тази функция не влияе върху работата на зоните за готвене.

1. Изберете зона за готвене. На дисплея се показва съответният плъзгач.



2. Докоснете .

Прозорецът с менюто на таймера се появява на дисплея.

3. Плъзнете пръст наляво или надясно, за да изберете желаното време (напр. часове и минути).

4. Докоснете ОК, за да потвърдите избора си.

Може също така да изберете **X**, за да отмените избора си.

Когато времето свърши, прозвучава звук от сигнал и  светва. Докоснете , за да спрете сигнала.



За да деактивирате функцията, докоснете  наляво от стойността на таймера, докоснете **X** до него и потвърдете избора си, когато се появи изскачащият прозорец.

## Хронометър



Функцията стартира автоматично отброяване веднага след като сте активирали зона за готвене. Можете да използвате тази функция, за да

наблюдавате колко дълго работи зоната за готвене.

1. Докоснете  за достъп до Меню.
2. Скролнете в Меню, за да изберете Настройки > Хронометър.
3. Докоснете превключвателя, за да включите/изключите функцията.



За да излезете от Меню, докоснете  или дясната част на дисплея, извън изскачащия прозорец. За да навигирате в Меню, използвайте  или .

Функцията не спира, когато повдигнете готварския съд. За да нулирате функцията и да я

рестартирате ръчно, докоснете , изберете Нулиране от изскачащия прозорец. Функцията започва отброяване от **0**. За да Пауза на функцията за една готварска сесия, докоснете  и изберете Пауза от изскачащия прозорец. Изберете Старт, за да продължите отброяване.

## 7.10 Пауза

Тази функция превключва всички работещи зони за готвене на най-ниската топлинна настройка.

Когато функцията работи, можете да използвате единствено символите  и . Всички останали символи на командното табло са заключени.

Функцията не спира функциите на таймера.

Докоснете , за да активирате функцията.

 светва. Степента на нагряване е намалена на 1.

За да деактивирате функцията, натиснете .

Функцията спира PowerBoost. Най-високата степен на нагряване се активира повторно, когато отново натиснете .



## 7.11 Заклучване

Можете да заключите командното табло, докато плочата работи. Така се предотвратяват случайни промени на степента на нагриване.

Първо настройте степента на нагриване.

Докоснете , за да активирате функцията.

За да деактивирате функцията, докоснете  за 3 секунди.



Когато деактивирате плочата, деактивирате също и тази функция.

## 7.12 Защита от деца

Тази функция предотвратява неволно използване на плочата.

1. Докоснете  на дисплея, за да отворите Меню.
2. Изберете Настройки > Защита от деца от списъка.
3. Включете превключвателя и докоснете буквите А-О-Х по азбучен ред, за да активирате функцията. За да деактивирате функцията, изключете превключвателя.

За да излезете от Меню, докоснете  или дясната част на дисплея, извън изскачащия прозорец. За да навигирате в Меню, използвайте < или >.

## 7.13 Language (Език)

1. Докоснете  на дисплея, за да отворите Меню.
2. Изберете Настройки > Настройка > Language (Език) от списъка.
3. Изберете съответния език от списъка.

Ако сте избрали грешен език,

докоснете . От появилия се списък изберете третата опция и след това последната опция два пъти. Накрая изберете опцията отцясно.

За да излезете от Меню, докоснете  или дясната част на дисплея, извън изскачащия прозорец. За да навигирате в Меню, използвайте < или >.

## 7.14 Звук на бутоните / Сила на звук. сигнал

Може да изберете типа звук, който издава плочата или да изключите всички звуци. Може да изберете между кликване (по подразбиране) или „бипкащ“ звук.

1. Докоснете  на дисплея, за да отворите Меню.
2. Изберете Настройки > Настройка > Звук на бутоните / Сила на звук. сигнал от списъка.
3. Изберете съответната опция.

За да излезете от Меню, докоснете  или дясната част на дисплея, извън изскачащия прозорец. За да навигирате в Меню, използвайте < или >.

## 7.15 Яркост на екрана

Можете да променяте яркостта на дисплея.

Има 4 нива на яркост, като 1 е най-ниското, а 4 – най-високото.



1. Докоснете  на дисплея, за да отворите Меню.
2. Изберете Настройки > Настройка > Яркост на екрана от списъка.
3. Изберете съответното ниво.



За да излезете от Меню, докоснете  или дясната част на дисплея, извън изскачащия прозорец. За да навигирате в Меню, използвайте < или >.

## 7.16 Помощ при готвене

Тази функция регулира температурата за различни видове храна и я поддържа по време на цялото готвене. Тя може да се регулира само за

лявата предна зона за готвене или и за двете зони отляво при свързване.

1. Докоснете  на дисплея, за да отворите Меню.
2. Изберете Помощ при готвене и от списъкия изберете вида храна, която желаете да пригответе. За всеки вид храна има няколко налични опции. Следвайте инструкциите на екрана.
  - Можете да докоснете ОК в най-горната част на изскачащия прозорец, за да използвате настройките по подразбиране.
  - Може да настроите функцията на таймера. Когато готварският съд достигне желаната температура, може да активирате таймера.
  - Може да промените степента на нагриване по подразбиране.
3. Когато готварският съд достигне желаната температура, прозвучава звуков сигнал и се появява изскачащ прозорец. За да затворите прозореца и да стартирате функцията, докоснете ОК. За да деактивирате прозореца за постоянно, проверете , преди да активирате функцията.

За да спрете функцията, докоснете  и Стоп или докоснете  и изберете Помощ при готвене, изберете вида храна и докоснете Стоп.

За да излезете от Меню, докоснете  или дясната част на дисплея, извън изскачащия прозорец. За да навигирате в Меню, използвайте < или >.

## 7.17 Размразяване

Може да използвате тази функция за разтапяне на различни продукти, напр. шоколад или масло. Може да използвате функцията само за една зона за готвене по време на една готварска сесия.

1. Докоснете  на дисплея, за да отворите Меню.

2. Изберете Функции котлон > Размразяване от списъкия.

3. Натиснете Старт  
Трябва да изберете желаната зона.

Появява се изскачащ прозорец с въпрос дали желаете да отмените последната степен на нагриване, ако има такава.

За да излезете от Меню, докоснете  или дясната част на дисплея, извън изскачащия прозорец. За да навигирате в Меню, използвайте < или >.

За да спрете функцията, докоснете символа за избор на зона и докоснете Стоп.

## 7.18 Hob<sup>2</sup>Hood

Това е модерна автоматична функция, свързваща плочата към специален абсорбатор. Както плочата, така и абсорбаторът разполагат с комуникатор с инфрачервен сигнал. Скоростта на вентилатора се определя автоматично, въз основа на настройката на режима и температурата на най-горещите готварски съдове върху плочата.

При повечето абсорбатори дистанционната система е деактивирана по подразбиране. Активирайте я, преди да използвате функцията. За повече информация вижте ръководството за употреба на абсорбатора.

Функцията работи автоматично между H2 и H6. Първоначално плочата е зададена на H5. Абсорбаторът реагира при работа с плочата. Плочата автоматично разпознава температурата на готварските съдове и регулира скоростта на вентилатора. Можете да настроите плочата така, че да активира само лампичката при натискане на H1.



Ако смените скоростта на вентилатора на абсорбатора, връзката по подразбиране на плочата се деактивира. За да активирате повторно тази функция, ИЗКЛЮЧЕТЕ двата уреда и отново ги ВКЛЮЧЕТЕ.

| Режим            | Автоматично осветление | Варене 1)               | Пържено <sup>2)</sup>   |
|------------------|------------------------|-------------------------|-------------------------|
| H0               | Изкл.                  | Изкл.                   | Изкл.                   |
| H1               | Вкл.                   | Изкл.                   | Изкл.                   |
| H2 <sup>3)</sup> | Вкл.                   | Скорост на вентилатор 1 | Скорост на вентилатор 1 |
| H3               | Вкл.                   | Изкл.                   | Скорост на вентилатор 1 |
| H4               | Вкл.                   | Скорост на вентилатор 1 | Скорост на вентилатор 1 |
| H5               | Вкл.                   | Скорост на вентилатор 1 | Скорост на вентилатор 2 |
| H6               | Вкл.                   | Скорост на вентилатор 2 | Скорост на вентилатор 3 |

1) Плочата разпознава процеса на варене и активира скоростта на вентилатора съгласно автоматичния режим.

2) Плочата разпознава процеса на пържене и активира скоростта на вентилатора съгласно автоматичния режим.

3) Този режим активира вентилатора и осветлението, като не зависи от температурата.

## Смяна на режимите

Режимите се сменят и се регулират автоматично. Ако не сте удовлетворени с нивото на шума/ скоростта на вентилатора, можете да превключвате режимите ръчно.

1. Докоснете .

Изберете Настройки > Hob<sup>2</sup>Hood от списъка.

2. Изберете съответния режим.

За да излезете от Меню, докоснете  или дясната част на дисплея, извън изскачащия прозорец.

Когато приключите с готвенето и деактивирате плочата, е възможно вентилаторът на абсорбатора все още да работи за определен период от време. След този период от време системата автоматично деактивира вентилатора и предотвратява случайното му активиране в следващите 30 секунди.

Осветлението на абсорбатора се деактивира 2 минути след деактивиране на плочата.

## 8. ПРЕПОРЪКИ И СЪВЕТИ



**ВНИМАНИЕ!**  
Вж. глава "Безопасност".

## 8.1 Готварски съдове

**i** При индукционните зони за готвене силно електромагнитно поле генерира топлина в готварския съд много бързо.

**i** Използвайте индукционните зони с подходящи съдове

### Материал на готварския съд

- **подходящ:** чугун, стомана, емайлирана стомана, неръждаема стомана, с многослойно дъно (отбелязано като правилно от производителя).
- **неподходящ:** алуминий, мед, месинг, стъкло, керамика, порцелан.

### Съдът за готвене е подходящ за индукционна плоча, ако:

- Водата завира много бързо на зона, настроена на най-високата степен за нагряване.
- магнитът тегли към дъното на готварския съд.

**i** Дъното на готварските съдове трябва да е възможно най-дебело и равно. Уверете се, че дъната на чиниите са чисти и сухи, преди да ги поставите на повърхността на плота.

### Размери на готварските съдове

Индукционните зони за готвене се приспособяват към дъното на готварския съд автоматично.

Ефективността на зоната за готвене е свързана с диаметъра на готварския съд. Съдове за готвене с по-малък диаметър от минималния получават само част от мощността, генерирана от зоната за готвене.

**i** Вж. "Технически данни".

## 8.2 Шумовете по време на работа

### Ако чувате:

- пукащ шум: готварският съд е направен от различен материал (конструкция сандвич).
- свирене: вие използвате зона за готвене с високо ниво на мощност, а готварският съд е направен от различен материал (конструкция сандвич).
- бучене: вие използвате високо ниво на мощност.
- щракане: електрическо превключване, готварският съд ще бъде засечен, след като го поставите на плота.
- свистене, бръмчене: вентилаторът работи.

**Шумовете са нормални и не показват неизправност.**

## 8.3 Око Timer (Икономичен таймер)

За да пестите енергия, нагревателят на зоната за готвене се деактивира преди сигнала на таймера за отброяване на оставащото време. Разликата във времето за работа зависи от степента на нагряване и времетраенето на готвенето.

## 8.4 Примери за различни начини за готвене

Връзката между степента на нагряване и консумацията на енергия на зоната не е линейна. Когато увеличите степента на нагряване, тя не е пропорционална на увеличаването на консумацията на енергия. Това означава, че зоната за готвене със средна степен на нагряване използва по-малко от половината от своята енергия.

**i** Данните в следващата таблица са ориентировъчни.

| Настройка на нагряването | Използвайте за:  | Време (мин)          | Съвети   |
|--------------------------|--|----------------------|--|
| 1                        | Подгръване на сготвена храна.  | колкото е необходимо | Поставете капак върху готварския съд.  |
| 1 - 2                    | Холандски сос, разтапяне на: масло, шоколад, желатин.  | 5 - 25               | От време на време разбърквайте.  |
| 1 - 2                    | Втвърдяване: пухкави омлети, печени яйца.  | 10 - 40              | Гответе с поставен капак.  |
| 2 - 3                    | За варене на ориз и ястия с мляко, претопляне на готови ястия.   | 25 - 50              | Добавете поне два пъти повече течност, отколкото е оризът, по средата на готвенето смесете млечните блюда. |
| 3 - 4                    | Зеленчуци на пара, риба, месо.   | 20 - 45              | Добавете няколко супени лъжици течност.  |
| 4 - 5                    | Картофи на пара.   | 20 - 60              | Използвайте макс. ¼ л вода за 750 г картофи.   |
| 4 - 5                    | Приготвяне на по-големи количества храна, задушени ястия и супи.   | 60 - 150             | До 3 л течност заедно със съставките.  |
| 6 - 7                    | Леко запържване: шницел, телешко кордон бльо, котлети, кюфтета, наденица, дроб, маслено-брашна запържка, яйца, палачинки, понички. | колкото е необходимо | Обърнете по средата на готвенето.  |
| 7 - 8                    | Дълбоко пържене, картофени кюфтета, филе-миньон, пържоли.  | 5 - 15               | Обърнете по средата на готвенето.  |
| 9                        | Кипване на вода, готвене на макаронени изделия, запържване на месо (гулаш, задушено), пържене на картофи.                          |                      |  |
| <b>P</b>                 | Кипване на големи количества вода. PowerBoost е активиран.   |                      |  |

## 8.5 Препоръки и съвети за Hob<sup>2</sup>Hood

При управление на плочата с тази функция:

- Пазете панела на абсорбатора от пряка слънчева светлина.
- Не зацапвайте халогенната лампа на панела на абсорбатора.

- Не покривайте контролния панел на котлоните.
- Не прекъсвайте сигнала между котлона и аспиратора (например с ръка или готварска ръкохватка). Вж. картинката.

**Аспираторът на картинката е само примерен.**

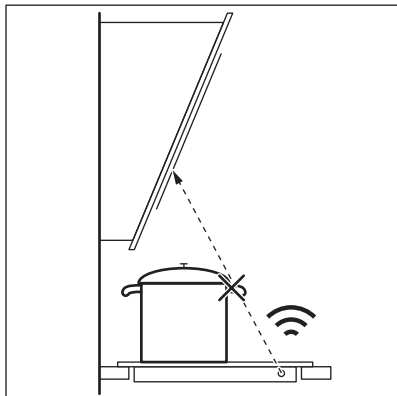

**i** Други дистанционно контролирани уреди могат да блокират сигнала. Не използвайте дистанционно контролирани уреди по същото време, когато използвате функцията на плота.

### Абсорбатори с Hob<sup>2</sup>Hood функцията

За да намерите пълната гама абсорбатори, които работят с тази функция, обърнете се към нашия потребителски уебсайт. AEG абсорбаторът, който работи с тази функция трябва да има символът .

## 9. ГРИЖИ И ПОЧИСТВАНЕ



**ВНИМАНИЕ!**  
Вж. глава "Безопасност".

### 9.1 Обща информация

- Почиствайте плочата след всяка употреба.
- Винаги използвайте готварски съдове с почистено дъно.
- Надрасвания или тъмни петна по повърхността не влияят върху функционирането на плочата.
- Използвайте специален почистващ препарат, предназначен за повърхността на плочата.
- Използвайте специална стъргалка за стъкло.

### 9.2 Почистване на плочата

- **Отстранявайте незабавно:** разтопена пластмаса, пластмасово фолио, захар и храна със захар, в противен случай замърсяването може да повреди плочата. Внимавайте да не се изгорите.

Използвайте специалната стъргалка на стъклокерамичната повърхност под остър ъгъл и плъзгайте острието по повърхността.

- **Отстранете, когато плочата е достатъчно изстинала:** следи от варовик, вода, петна от мазнина, лъскави металически обезцветявания. Почиствайте плочата с влажна кърпа и малко почистващ препарат. След почистване подсушете плочата с мека кърпа.
- **Премахнете бляскави метални драскотини:** използвайте разтвор от вода и оцет и почистете стъклената повърхност с мокър парцал.
- Повърхността на поставката за греење е с хоризонтални жлеbove. Почистете плочата с влажна кърпа и малко препарат с плавно движение отляво надясно. След почистване подсушете плочата с мека кърпа отляво надясно.

## 10. ОТСТРАНЯВАНЕ НА НЕИЗПРАВНОСТИ



**ВНИМАНИЕ!**  
Вж. глава "Безопасност".

## 10.1 Как да постъпите, ако...

| Проблем   | Възможна причина   | Отстраняване   |
|---|--|--|
| Не можете да активирате или да работите с плочата.  | Плочата не е свързана към електрозахранването или е свързана неправилно.   | Проверете дали плочата е свързана правилно към електрозахранването. Вижте схемата за свързване.  |
|   | Предпазителят е изключил.  | Проверете дали предпазителят е причина за неизправността. Ако предпазителите продължават да изключват, се обадете на квалифициран електротехник.   |
|   | Не настройвате степента на нагряване за 60 секунди.  | Включете плочата отново и задайте степента на нагряване за по-малко от 60 секунди.   |
|   | Докоснали сте 2 или повече сензорни полета едновременно.   | Докосвайте само по едно сензорно поле.   |
|   | Пауза работи.  | Вижте "Всекидневна употреба".  |
| Дисплеят не реагира на докосване.   | Част от дисплея е покрита или готварските съдове са поставени прекалено близо до него.<br>Има течност или предмет върху дисплея. | Отстранете предметите. Преместете готварските съдове далеч от дисплея. Почистете дисплея, изчаквайте докато уредът изстине. Изключете плочата от електрическото захранване. След 1 минута свържете плочата отново. |
| Прозвучава звуков сигнал и плочата се изключва. Когато плочата се деактивира, прозвучава звуков сигнал. | Поставили сте нещо върху едно или повече сензорни полета.  | Махнете предмета от сензорните полета.   |
| Плочата се деактивира.  | Поставили сте нещо върху сензорното поле ①.  | Махнете предмета от сензорното поле.   |
| Индикаторът за остатъчна топлина не се включва.   | Зоната за готвене не е гореща, защото е била включена само за кратко време или сензорът е повреден.                              | Ако зоната за готвене работи достатъчно дълго, за да се нагорещи, свържете се с упълномощен сервизен център.   |

| Проблем  | Възможна причина  | Отстраняване   |
|--|---|--|
| Не можете да активирате най-високата степен на нагряване.  | Вече има друга зона, която е зададена на най-високата степен на нагряване.                      | Първо намалете мощността на другата зона.  |
|  | Нивото Ограничение на мощност е прекалено ниско.  | Променете максималната мощност от Меню. Вижте "Всекидневна употреба".  |
| Сензорните полета се нагорещяват.  | Готварският съд е прекалено голям или сте го поставили твърде близко до полетата за управление. | Поставете големите готварски съдове върху задните зони за готвене, ако е възможно.   |
| Hob <sup>2</sup> Hood не работи  | Покрили сте командното табло.   | Махнете предмета от командното табло.  |
| Hob <sup>2</sup> Hood работи, но само лампичката свети.  | Активирали сте режим H1.  | Сменете режима на H2 – H6 или изчакайте докато стартира автоматичният режим.   |
| Hob <sup>2</sup> Hood режими H1 – H6 работят, но лампичката е изключена.                                 | Възможно е да има проблем с крушката.   | Свържете се с упълномощен сервизен център.   |
| Няма звук, когато докосвате сензорните полета на таблото.  | Звучите са деактивирани.  | Активирайте звучите. Вижте "Всекидневна употреба".   |
| Зададен е грешен език.   | Сменили сте езика погрешка.   | Връщане на всички функции към фабричните настройки. Изберете Нулиране вс. настройки от Меню. Изключете плочата от електрическото захранване. След 1 минута свържете плочата отново. Задайте Language (Език), Яркост на екрана и Сила на звук сигнал. |
| Зоната за готвене се деактивира. Излиза предупреждение, че зоната за готвене ще се изключи.              | Автоматичното изключване деактивира зоната за готвене.  | Вижте "Всекидневна употреба". Деактивирайте плочата и я активирайте отново.  |
| Излизат  и съобщение. | Заклучване работи.  | Вижте "Всекидневна употреба".  |
| Появява се O - X - A.  | Защита от деца работи.  | Вижте "Всекидневна употреба".  |



| Проблем                                  | Възможна причина   | Отстраняване  |
|--|--|---|
| <input type="checkbox"/> премигва.       | Няма готварски съд върху зоната за готвене.                                    | Поставете готварски съд върху зоната за готвене.  |
|  | Готварският съд е неподходящ.  | Използвайте подходящи готварски съдове. Вижте "Препоръки и съвети".   |
|  | Диаметърът на дъното на готварския съд е прекалено малък за зоната за готвене. | Използвайте готварски съдове с подходящи размери. Вижте "Технически данни".   |
| <input type="checkbox"/> и число светва. | В плочата има грешка.  | Деактивирайте плочата и я активирайте отново след 30 секунди. Ако <input type="checkbox"/> се появи отново, изключете плочата от електрическото захранване. След 30 секунди свържете плочата отново. Ако проблемът продължи, се обърнете към упълномощен сервизен център. |
| Може да чуете постоянен звуков сигнал.   | Електрическата връзка е изпълнена неправилно.                                  | Изключете плочата от електрическото захранване. Говорете с квалифициран електротехник да направи проверка на инсталацията.  |

## 10.2 Ако не откривате решение...

Ако не можете да намерите решение на проблема сами, обърнете се към търговеца си или към упълномощен сервизен център. Съобщете данните от табелката с данни. Уверете се, че управлявате котлонът правилно. В

противен случай, посещението на сервизния специалист или на продавача няма да бъде безплатно, също и през гаранционния срок. В гаранционната книжка ще намерите указания относно сервизния център и гаранционните условия.

# 11. ТЕХНИЧЕСКИ ДАННИ

## 11.1 Табелка с технически данни

Модел IAE64843FB  
 Тип 61 B4A 01 CD  
 Индукционен 7.2 kW  
 Сериен номер .....  
 AEG

PNC (номер на продукт) 949 597 561 00  
 220 – 240 V / 400 V 2N 50 – 60 Hz  
 Произведено в Германия  
 7.2 kW



## 11.2 Софтуерни лицензи

Софтуерът на този продукт съдържа защитен от авторски права софтуер, лицензиран според BSD, fontconfig, FTL, GPL-2.0, LGPL-2.0, LGPL-2.1, libJpeg, zLib/ libpng, MIT, OpenSSL / SSLEAY ISC, Apache 2.0 и други.

Проверете пълното копие на лиценза от: Меню > Настройки > Услуга > Термометър.

Можете да изтеглите изходния код на софтуера с отворен код, като последвате хиперлинка, който се намира на уеб страницата на продукта.

## 11.3 Спецификация на зоните за готвене

| Зона за готвене | Номинална мощност (при максимална топлинна настройка) [W] | PowerBoost [W] | PowerBoost максимална продължителност [min] | Диаметър на готварски съд [mm] |
|-----------------|---|----------------|---|--------------------------------|
| Предна лява     | 2300  | 3200           | 10  | 125 - 210                      |
| Задна лява      | 2300  | 3200           | 10  | 125 - 210                      |
| Предна дясна    | 1400  | 2500           | 4   | 125 - 145                      |
| Задна дясна     | 1800  | 2800           | 10  | 145 - 180                      |

Мощността на зоните за готвене може да се отклонява в малки граници от данните в таблицата. Тя зависи от материала и размерите на готварските съдове.

За оптимални резултати при готвене използвайте готварски съдове, не по-големи от диаметъра в таблицата.

# 12. ЕНЕРГИЙНА ЕФЕКТИВНОСТ

## 12.1 Продуктова информация съобразно EU 66/2014, валиден само за пазара на ЕС

|  |                   |         |  |
|--|-------------------|---------|--|
| Идентификация на модела                | IAE64843FB        |         |  |
| Тип готварски плот                     | Вградени котлонни |         |  |
| Брой зони за готвене                   | 4                 |         |  |
| Загриваща технология                   | Индукция          |         |  |
| Диаметър на кръгли зони за готвене (Ø) | Предна лява       | 21,0 cm |  |
|  | Задна лява        | 21,0 cm |  |
|  | Предна дясна      | 14,5 cm |  |
|  | Задна дясна       | 18,0 cm |  |

|   |              |               |
|---|--------------|---------------|
| Енергийна консумация на зона за готвене (EC electric cooking) | Предна лява  | 188,9 Wh / kg |
|   | Задна лява   | 188,9 Wh / kg |
|   | Предна дясна | 183,4 Wh / kg |
|   | Задна дясна  | 178,8 Wh / kg |
| Енергийна консумация на котлона (EC electric hob)             |              | 185,0 Wh / kg |

EN 60350-2 - Домашни ел. уреди за готвене. Част 2: Котлони – методи за измерване на ефективността

Енергийните стойности, отнасящи се до зоната за готвене, са идентифицирани от маркировките на съответните зони за готвене.

## 12.2 Енергоспестяващи

Може да спестите енергия по време на ежедневно готвене, ако следвате съветите по-долу.

- Когато загревате вода използвайте само количеството което ви трябва.

- Ако е възможно, винаги поставяйте капак на готварските съдове.
- Преди да активирате зоните за готвене, поставете съдовете за готвене върху тях.
- Сложете малките готварски съдове на малките зони за готвене.
- Сложете готварските съдове върху центъра на зоната за готвене.
- Използвайте остатъчната топлина, за да запазите храната топла или да я разтопите.

# 13. ОПАЗВАНЕ НА ОКОЛНАТА СРЕДА

Рециклирайте материалите със символа . Поставяйте опаковките в съответните контейнери за рециклирането им. Помогнете за опазването на околната среда и човешкото здраве, както и за рециклирането на отпадъци от

електрически и електронни уреди. Не изхвърляйте уредите, означени със символа , заедно с битовата смет. Върнете уреда в местния пункт за рециклиране или се обърнете към вашата общинска служба.

## CUPRINS

|                                      |    |
|--------------------------------------|----|
| 1. INFORMAȚII PRIVIND SIGURANȚA..... | 28 |
| 2. INSTRUCȚIUNI DE SIGURANȚĂ.....    | 31 |
| 3. INSTALAREA.....                   | 33 |
| 4. DESCRIEREA PRODUSULUI.....        | 35 |
| 5. GHID RAPID.....                   | 36 |
| 6. ÎNAINTE DE PRIMA UTILIZARE.....   | 37 |
| 7. UTILIZAREA ZILNICĂ.....           | 38 |
| 8. INFORMAȚII ȘI SFATURI.....        | 43 |
| 9. ÎNGRIJIREA ȘI CURĂȚAREA.....      | 46 |
| 10. DEPANARE.....                    | 46 |
| 11. DATE TEHNICE.....                | 49 |
| 12. EFICIENȚĂ ENERGETICĂ.....        | 50 |

## PENTRU REZULTATE PERFECTE

Vă mulțumim pentru că ați ales acest produs AEG. Am creat acest produs pentru a vă oferi performanțe impecabile, pentru mulți ani, cu tehnologii inovative care fac viața mai simplă - funcții pe care s-ar putea să nu le găsiți la aparatele obișnuite. Vă rugăm să alocați câteva minute cititului pentru a obține ce este mai bun din acest aparat.

Vizitați website-ul la:



Aici găsiți sfaturi privind utilizarea, broșuri, informații care vă ajută la rezolvarea unor probleme apărute și informații despre service:

**[www.aeg.com/webselfservice](http://www.aeg.com/webselfservice)**



Înregistrați-vă produsul pentru a beneficia de servicii mai bune:

**[www.registreaeg.com](http://www.registreaeg.com)**



Cumpărați accesorii, consumabile și piese de schimb originale pentru aparatul dvs.:

**[www.aeg.com/shop](http://www.aeg.com/shop)**

## SERVICIUL DE RELAȚII CU CLIEȚII ȘI SERVICE

Utilizați doar piese de schimb originale.

Atunci când contactați centrul autorizat de service, asigurați-vă că aveți disponibile următoarele informații: Model, PNC, Număr de serie.

Informațiile pot fi găsite pe plăcuța cu datele tehnice.

⚠ Avertisment / Atenție-Informații privind siguranța

📄 Informații generale și recomandări

📄 Informații privind mediul înconjurător

Ne rezervăm dreptul asupra efectuării de modificări.

### 1. ⚠ INFORMAȚII PRIVIND SIGURANȚA

Înainte de instalarea și de utilizarea aparatului, citiți cu atenție instrucțiunile furnizate. Producătorul nu este

responsabil pentru nicio vătămare sau daună rezultată din instalarea sau utilizarea incorectă. Păstrați permanent instrucțiunile într-un loc sigur și accesibil pentru o consultare ulterioară.

## **1.1 Siguranța copiilor și a persoanelor vulnerabile**

- Acest aparat poate fi utilizat de copiii cu vârsta mai mare de 8 ani, de persoanele cu capacități fizice, senzoriale sau mentale reduse sau de persoanele fără cunoștințe sau experiență doar sub supraveghere sau după o scurtă instruire care să le ofere informațiile necesare despre utilizarea sigură a aparatului și să le permită să înțeleagă pericolele la care se expun.
- Copiii cu vârsta între 3 și 8 ani și persoanele cu dizabilități profunde și complexe nu trebuie lăsate să se apropie de aparat dacă nu sunt supravegheate permanent.
- Copiii cu vârsta mai mică de 3 ani nu trebuie lăsați să se apropie de aparat dacă nu sunt supravegheați permanent.
- Nu lăsați copiii să se joace cu aparatul.
- Nu lăsați ambalajele la îndemâna copiilor și aruncați-le conform reglementărilor.
- Nu lăsați copiii și animalele să se apropie de aparat atunci când acesta este în funcțiune sau când se răcește. Componentele accesibile sunt fierbinți.
- Dacă aparatul are un dispozitiv de siguranță pentru copii, acesta trebuie activat.
- Copiii nu vor realiza curățarea sau întreținerea realizată de utilizator asupra aparatului fără a fi supravegheați.

## **1.2 Aspecte generale privind siguranța**

- **AVERTISMENT:** Aparatul și părțile accesibile ale acestuia devin fierbinți pe durata utilizării. Aveți grijă să nu atingeți elementele de încălzire.

- A nu se folosi aparatul prin intermediul unui cronometru extern sau cu un sistem telecomandat separat.
- AVERTISMENT: Gătirea neasistată la plită folosind grăsimi sau ulei poate fi periculoasă și poate provoca un incendiu.
- Nu încercați NICIODATĂ să stingeți focul cu apă. Opriți aparatul și acoperiți flacăra cu un capac sau cu o pătură anti-incendiu.
- ATENȚIE: Procesul de gătire trebuie supravegheat. Un proces de gătire pe termen scurt trebuie supravegheat permanent.
- AVERTISMENT: Pericol de incendiu: Nu depozitați nimic pe suprafețele de gătit.
- Obiectele de metal, de ex. cuțitele, furculițele, lingurile și capacele nu trebuie puse pe suprafața plitei, deoarece se pot înfierbânta.
- Nu folosiți aparatul înainte de a-l instala în structura încastrată.
- Nu folosiți un aparat de curățat cu abur pentru a curăța aparatul.
- După utilizare, stingeți elementul plitei cu ajutorul butonului și nu lăsați această operațiune în sarcina detectorului de vase.
- Dacă suprafața ceramică / de sticlă este crăpată, opriți aparatul și deconectați-l de la sursa de alimentare. În cazul în care aparatul este conectat direct la sursa de alimentare folosind cutia de conexiuni, scoateți siguranța pentru a deconecta aparatul de la sursa de curent. În ambele cazuri, contactați Centrul de service autorizat.
- În cazul în care cablul de alimentare este deteriorat, acesta trebuie înlocuit de producător, de un service autorizat sau de persoane cu o calificare calificare similară pentru a se evita pericolul.
- AVERTISMENT: Folosiți doar opritoare realizate de producătorul aparatului de gătit sau indicate de producătorul aparatului în instrucțiunile de utilizare ca

fiind adecvate sau opritoare incluse în aparat.  
Utilizarea unor opritoare neadecvate poate produce accidente.

## 2. INSTRUCȚIUNI DE SIGURANȚĂ

### 2.1 Instalarea



#### AVERTISMENT!

Doar o persoană calificată trebuie să instaleze acest aparat.



#### AVERTISMENT!

Pericol de vătămare personală sau deteriorare a aparatului.

- Îndepărtați toate ambalajele.
- Dacă aparatul este deteriorat, nu îl instalați sau utilizați.
- Urmați instrucțiunile de instalare furnizate împreună cu aparatul.
- Respectați distanțele minime față de alte aparate și corpuri de mobilier.
- Aveți întotdeauna grijă când mutați aparatul deoarece acesta este greu. Folosiți întotdeauna mănuși de protecție și încălțăminte închisă.
- Închideți etanș suprafețele tăiate cu un agent de etanșare pentru ca umezeala să nu umfle materialul.
- Protejați partea de jos a aparatului de abur și umezeală.
- Nu așezați aparatul lângă o ușă sau sub o fereastră. Astfel, vasele fierbinți de pe aparat nu vor cădea atunci când ușa sau fereastra va fi deschisă.
- Fiecare aparat are ventilatoare de răcire în partea de jos.
- Dacă aparatul este instalat deasupra unui sertar:
  - Nu depozitați niciun obiect mic sau foi de hârtie care ar putea fi aspirate, deoarece acestea pot deteriora ventilatoarele de răcire sau pot afecta sistemul de răcire.
  - Păstrați o distanță de minim 2 cm între baza aparatului și obiectele depozitate în sertar.
- Scoateți toate panourile de separare instalate în cabinet sub aparat.

### 2.2 Conexiunea electrică



#### AVERTISMENT!

Pericol de incendiu și electrocutare.

- Toate conexiunile electrice trebuie realizate de către un electrician calificat.
- Aparatul trebuie legat la o priză cu împământare.
- Înainte de a efectua orice tip de operație, asigurați-vă că ați deconectat aparatul de la sursa de curent.
- Asigurați-vă că parametrii de pe plăcuța cu date tehnice sunt compatibili cu valorile nominale ale sursei de alimentare.
- Verificați dacă aparatul a fost instalat corect. Cablurile de alimentare electrică și ștecherule (dacă există) slăbite sau incorecte pot să provoace încălzirea excesivă a terminalului.
- Folosiți un cablu adecvat pentru alimentarea electrică.
- Nu permiteți încălcirea cablurilor electrice.
- Verificați dacă este instalată protecția la electrocutare.
- Folosiți o clemă pentru reducerea tensionării cablului.
- Nu lăsați cablul de alimentare sau ștecherul (dacă există) să atingă aparatul fierbinte sau vase fierbinți atunci când conectați aparatul la prizele din vecinătate.
- Nu folosiți prize multiple și cabluri prelungitoare.
- Procedați cu atenție pentru a nu deteriora ștecherul (dacă există) sau cablul de alimentare electrică. Contactați Centrul nostru de service autorizat sau un electrician pentru a schimba un cablu de alimentare deteriorat.
- Protecția la electrocutare a pieselor aflate sub tensiune și izolate trebuie

fixată astfel încât să nu permită scoaterea ei fără folosirea unor unelte.

- Introduceți ștecherul în priză numai după încheierea procedurii de instalare. Asigurați accesul la priză după instalare.
- Dacă priza de curent prezintă jocuri, nu conectați ștecherul.
- Nu trageți de cablul de alimentare pentru a scoate din priză aparatul. Trageți întotdeauna de ștecher.
- Folosiți doar dispozitive de izolare adecvate: întrerupătoare pentru protecția liniei, siguranțe (siguranțe înfiletabile scoase din suport), contactori și declanșatori la protecția de împământare.
- Instalația electrică trebuie să fie prevăzută cu un dispozitiv de izolare, care să vă permită să deconectați aparatul de la rețea la toți poli. Dispozitivul izolator trebuie să aibă o deschidere între contacte de cel puțin 3 mm.

### 2.3 Modul de utilizare



#### AVERTISMENT!

Pericol de vătămare, arsuri și electrocutare.

- Scoateți toate ambalajele, etichetele și foliile de protecție (dacă există) înainte de prima utilizare.
- Acest aparat este destinat exclusiv pentru uz casnic.
- Nu modificați specificațiile acestui aparat.
- Nu blocați fantele de ventilație.
- Nu lăsați aparatul nesupravegheat în timpul funcționării.
- După fiecare utilizare, opriți zona de gătit.
- Nu vă bazați pe detectorul de vas.
- Nu puneți tacâmuri sau capace de oale pe zonele de gătit. Acestea pot deveni fierbinți.
- Nu acționați aparatul având mâinile umede sau când acesta este în contact cu apa.
- Nu utilizați aparatul ca suprafață de lucru sau ca loc de depozitare.
- Dacă suprafața aparatului este crăpată, deconectați imediat aparatul

de la rețeaua electrică. Procedați astfel pentru a preveni electrocutarea.

- Utilizatorii cu stimulator cardiac trebuie să păstreze o distanță de minim 30 de cm față de zonele de gătit prin inducție atunci când aparatul este în funcțiune.
- Când puneți alimente în ulei fierbinte, pot să sară stropi.



#### AVERTISMENT!

Pericol de incendiu și explozie

- Grăsimile și uleiul, atunci când sunt încălzite, pot elibera vapori inflamabili. Țineți flăcările sau obiectele încălzite departe de grăsimi și uleiuri atunci când gătiți.
- Vaporii pe care îi eliberează uleiul foarte fierbinte pot să se aprindă spontan.
- Uleiul folosit, care conține resturi de mâncare, poate lua foc la temperaturi mai mici decât uleiul care este utilizat pentru prima dată.
- Produsele inflamabile sau obiectele umezite cu produse inflamabile nu trebuie introduse în aparat, nici puse adiacent sau deasupra acestuia.



#### AVERTISMENT!

Pericol de deteriorare a aparatului.

- Nu țineți vase pe panoul de comandă.
- Nu puneți un capac fierbinte pe suprafața de sticlă a plitei.
- Nu permiteți evaporarea completă a lichidului din vase.
- Procedați cu atenție pentru a nu lăsa obiecte sau vase să cadă pe aparat. Suprafața poate fi deteriorată.
- Nu activați zonele de gătit dacă pe acestea nu se află vase sau vasele sunt goale.
- Nu puneți folie din aluminiu pe aparat.
- Vasele realizate din fontă, aluminiu sau cu bazele deteriorate pot zgâria suprafața din sticlă / vitroceramică. Ridicați întotdeauna aceste obiecte atunci când trebuie să le mutați pe plita de gătit.
- Acest aparat poate fi utilizat numai pentru gătit. Nu trebuie utilizat în alte scopuri, de exemplu pentru încălzirea camerei.



## 2.4 Îngrijirea și curățarea

- Curățați regulat aparatul pentru a preveni deteriorarea materialului de la suprafață.
- Înainte de curățare, opriți cuptorul și lăsați-l să se răcească.
- Scoateți aparatul din priză înainte de a efectua operațiile de întreținere.
- Nu folosiți apă pulverizată și abur pentru curățarea aparatului.
- Curățați aparatul cu o lavetă moale, umedă. Utilizați numai detergenți neutri. Nu folosiți niciun produs abraziv, burete abraziv, solvent sau obiect metalic.

## 2.5 Service

- Pentru a repara aparatul contactați un Centru de service autorizat.

- Utilizați numai piese de schimb originale.

## 2.6 Gestionarea deșeurilor după încheierea ciclului de viață al aparatului



### AVERTISMENT!

Pericol de vătămare sau sufocare.

- Contactați autoritatea locală pentru informații privind aruncarea adecvată a acestui aparat.
- Deconectați aparatul de la sursa de alimentare electrică.
- Tăiați cablul de alimentare electrică chiar de lângă aparat și aruncați-l.

# 3. INSTALAREA



### AVERTISMENT!

Consultați capitolele privind siguranța.

## 3.1 Înaintea instalării

Înaintea instalării plitei, notați informațiile de mai jos aflate pe plăcuța cu date tehnice. Plăcuța cu datele tehnice se află pe partea inferioară a plitei.

Numărul de serie .....

## 3.2 Plitele încorporate

Utilizați plite încorporate numai după ce asamblați plita în unități de mobilier și suprafețe de lucru ce corespund standardelor.

## 3.3 Cablu electric de legătură între unități

- Plita este furnizată cu un cablu conector.

- Înlocuiți cablul de alimentare deteriorat doar cu cablul disponibil ca piesă de schimb. Adresați-vă Centrului de service autorizat.



### AVERTISMENT!

Toate conexiunile electrice trebuie realizate de către un electrician calificat.



### ATENȚIE!

Nu găuriți sau lipiți capetele firului. Acest lucru este strict interzis!



### ATENȚIE!

Nu conectați cablul fără manșonul cablului.

### Conexiune cu două faze

1. Scoateți manșonul cablului de la firele negru și maro.
2. Îndepărtați izolația de la capetele firelor maro și negru.
3. Aplicați noul manșon al firului de 1,5 mm<sup>2</sup> pe fiecare capăt al cablului. (este necesară o unealtă specială).

### Secțiunea transversală a cablului

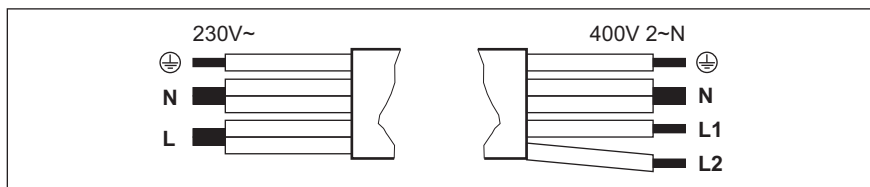

| Conexiune cu o fază - 230 V~ |                      | Conexiune cu două faze - 400 V 2 ~ N |    |
|------------------------------|----------------------|--------------------------------------|----|
| ⊕                            | Verde - galben       | Verde - galben                       | ⊕  |
| N                            | Albastru și albastru | Albastru și albastru                 | N  |
| L                            | Negru și maro        | Negru                                | L1 |
|                              |                      | Maro                                 | L2 |

### 3.4 Asamblarea

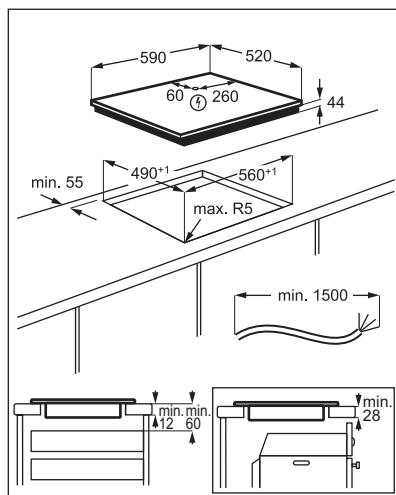
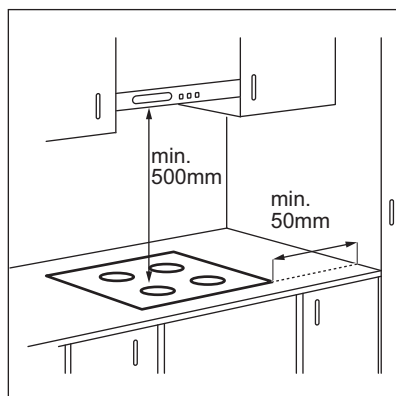

- i** Dacă aparatul este instalat deasupra unui sertar, ventilația plitei poate încălzi articolele depozitate în sertar pe durata procesului de gătit.

## 4. DESCRIEREA PRODUSULUI

### 4.1 Aspect suprafață de gătit

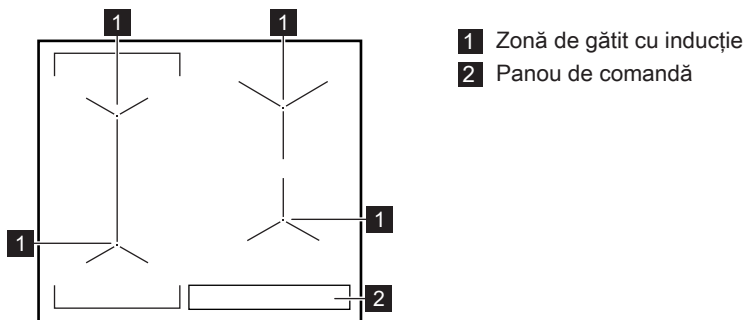

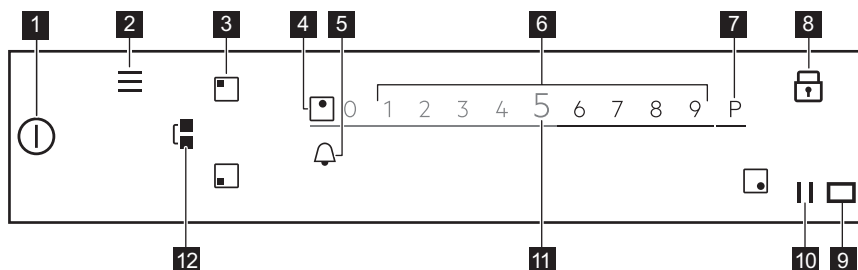

### 4.2 Configurația panoului de comandă



Pentru a vedea setările disponibile, atingeți simbolul corespunzător.

| Simbol            | Comentariu   |
|-------------------|--|
| <b>1</b>          | PORNIT/OPRIT Pentru activarea și dezactivarea plitei.                |
| <b>2</b>          | Meniu Pentru a deschide și închide Meniu.                            |
| <b>3</b>          | Selectarea zonei Pentru a deschide glisorul pentru zona selectată.   |
| <b>4</b> -        | Indicatorul zonei Pentru a arăta pentru ce zonă este glisorul activ. |
| <b>5</b>          | - Pentru a seta funcțiile cronometrului.                             |
| <b>6</b> -        | Glisorul Pentru a regla nivelul de căldură.                          |
| <b>7</b> <b>P</b> | PowerBoost Pentru a activa funcția.                                  |
| <b>8</b>          | Blocarea Pentru a activa și a dezactiva funcția.                     |

| Simbol  | Comentariu |   |
|---|------------|---|
| <b>9</b>   | -          | Fereastra pentru comunicatorul cu semnal infraroșu Hob <sup>2</sup> Hood. Nu o acoperiți. |
| <b>10</b>  | Pauză      | Pentru a activa și a dezactiva funcția.   |
| <b>11</b> <b>0 - 9</b>  | -          | Pentru a afișa nivelul curent de căldură.   |
| <b>12</b>  | Bridge     | Pentru a activa și a dezactiva funcția.   |

### 4.3 OptiHeat Control (Indicator de căldură reziduală cu 3 trepte)



**AVERTISMENT!**  
III / II / I Pericol de arsuri din cauza căldurii reziduale. Indicatorul prezintă nivelul căldurii reziduale.

Zonele de gătit prin inducție produc căldura necesară pentru gătit direct în baza vasului. Suprafața vitroceramică se încălzește de la căldura a vaselor.

## 5. GHID RAPID

### 5.1 Utilizarea ecranului tactil

- Pentru a activa o anumită opțiune, atingeți simbolul corespunzător de pe afișaj.
- Funcția selectată este activată atunci când luați degetul de pe afișaj.
- Pentru a derula prin opțiunile disponibile utilizați un gest rapid sau trageți cu degetele pe suprafața afișajului.
- Viteza gestului stabilește viteza de mișcare a ecranului.
- Derularea se poate opri singură sau o puteți opri imediat dacă atingeți afișajul.
- Puteți modifica majoritatea parametrilor care apar pe afișaj atunci când atingeți simbolurile corespunzătoare.
- Pentru a selecta funcția sau ora necesară puteți derula prin listă și/sau puteți atinge opțiunea dorită.

- Atunci când plita este activată și unele simboluri dispar de pe afișaj, atingeți afișajul în orice loc. Toate simbolurile sunt afișate din nou.
- Pentru anumite funcții, apare o fereastră pop-up cu informații suplimentare atunci când le porniți.
- Pot fi folosite doar simbolurile cu lumină de fundal.
- Selectați mai întâi o zonă pentru a activa funcțiile cronometru.

### 5.2 Meniu structura

Atingeți  pentru a accesa și modifica setările plitei sau pentru activarea unor funcții. Tabelul prezintă structura de bază a Meniu.

#### Meniu

|                 |        |
|-----------------|--------|
| Gatire asistata |        |
| Funcții plită   | Topire |

|                       |                                   |
|-----------------------|-----------------------------------|
| Setări                | Blocare acces copii               |
|                       | Temporizator                      |
| Hob <sup>2</sup> Hood | H0 - Oprit                        |
|                       | H1 - Doar lumină                  |
|                       | H2 - Viteză ventilator redusă     |
|                       | H3 - Ventilator automat redus     |
|                       | H4 - Ventilator automat mediu     |
|                       | H5 - Ventilator automat ridicat   |
|                       | H6 - Ventilator automat accelerat |
| Configurare           | Gatire asistata                   |
|                       | Management putere                 |
|                       | Limbă                             |
|                       | Tonul de la taste                 |
|                       | Volum la apasare pe taste         |
|                       | Luminozitate afișaj               |
| Service               | Modul Demo                        |
|                       | Licență                           |
|                       | Afișare versiune software         |
|                       | Istoric alarme                    |
|                       | Resetează setările                |

Pentru a părăsi Meniu atingeți  sau partea dreaptă a afișajului, în afara ferestrei pop-up. Pentru a naviga prin Meniu folosiți < sau >.

Atunci când atingeți lung unele dintre opțiunile disponibile în Meniu, apare o

scurtă descriere. Urmăriți sfaturile pentru a naviga ușor prin Meniu.

Dacă vă aflați la capătul Meniu derulați lista în sus și folosiți < sau atingeți  pentru a ieși din Meniu.

## 6. ÎNAINTE DE PRIMA UTILIZARE



**AVERTISMENT!**  
Consultați capitolele privind siguranța.

### 6.1 Prima conectare la sursa de energie electrică

Atunci când conectați plita la sursa de curent aveți de setat Limbă, Luminozitate afișaj și Volum la apasare pe taste.

Puteți modifica setarea în Meniu > Setări > Configurare. Consultați „Utilizarea zilnică”.

## 7. UTILIZAREA ZILNICĂ



### AVERTISMENT!

Consultați capitolele privind siguranța.

### 7.1 Activarea și dezactivarea

Atingeți  timp de 1 secundă pentru a activa sau dezactiva plita.

### 7.2 Oprirea automată

**Funcția dezactivează automat plita dacă:**

- toate zonele de gătit sunt dezactivate,
- nu setați nivelul de căldură după activarea plitei,
- ați vărsat sau ați pus ceva pe panoul de comandă pentru mai mult de 10 secunde (o tigaie, o lavetă etc.). Este emis un semnal acustic și plita se dezactivează. Îndepărtați obiectul sau curățați panoul de comandă.
- plita se înfierbântă prea tare (de ex. când s-a evaporat tot lichidul dintr-o tigaie). Lăsați zona de gătit să se răcească înainte de a utiliza plita din nou.
- folosiți vase neadecvate sau nu există niciun vas pe o anumită zonă. Simbolul zonei de gătit albe clipește și zona de gătit cu inducție se dezactivează automat după 1 minut.
- nu dezactivați o zonă de gătit sau nu modificați nivelul de căldură. După un timp apare un mesaj, iar plita se dezactivează.

**Relația între nivelul de căldură și durata după care plita se dezactivează:**

| Nivelul de căldură | Plita se dezactivează după |
|--------------------|----------------------------|
| 1 - 2              | 6 ore                      |
| 3 - 5              | 5 ore                      |
| 6                  | 4 ore                      |
| 7 - 9              | 1,5 ore                    |

### 7.3 Utilizarea zonelor de gătit

Puneți vasul în centrul zonei de gătit selectate. Zonele de gătit prin inducție se adaptează automat la dimensiunea bazei vasului.

După ce ați pus un vas pe zona de gătit selectată, plita îl detectează automat și glisorul corespunzător apare pe afișaj. Glisorul este vizibil timp de 8 secunde, după care afișajul revine la vizualizarea principală. Pentru a închide mai rapid glisorul, atingeți ecranul în afara zonei de glisare.

Când alte zone sunt active, nivelul de căldură pentru zona pe care doriți să o folosiți poate fi limitat. Consultați „Management putere”.



Asigurați-vă că vasul este adecvat pentru plitele cu inducție. Pentru mai multe informații privind tipurile de vase, consultați „Informații și sfaturi”. Verificați dimensiunea vasului în „Date tehnice”.

### 7.4 Nivelul de căldură

1. Activați plita.
2. Puneți vasul pe zona de gătit selectată.

Glisorul pentru zona de gătit activă apare pe afișaj și este activ timp de 8 secunde.

3. Atingeți sau glisați cu degetul pentru a seta nivelul de căldură dorit.

Simbolul se face roșu și devine mai mare.

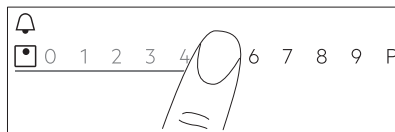

### 7.5 PowerBoost

Această funcție activează mai multă putere pentru zona respectivă de gătit cu inducție; aceasta depinde de dimensiunea vasului. Funcția poate fi

activată doar pentru o perioadă limitată de timp.

1. Atingeți mai întâi simbolul zonei dorite.
2. Atingeți **P** sau glišați cu degetul spre dreapta pentru a activa funcția pentru zona de gătit aleasă.

Simbolul se face roșu și devine mai mare.

Funcția se dezactivează automat. Pentru a dezactiva funcția manual, selectați zona și schimbați nivelul de căldură al acesteia.

**i** Pentru valorile maxime ale duratei, consultați „Date tehnice”.

## 7.6 Limitare putere

Inițial, aparatul funcționează la cel mai ridicat nivel de putere posibil (7200 W). Puteți modifica puterea maximă dacă instalația nu susține toată puterea disponibilă.

**i** Asigurați-vă că puterea selectată este potrivită cu siguranțele de la circuitul locuinței.

1. Atingeți **≡** pe afișaj pentru a deschide Meniu.
2. Selectați Setări > Configurare > Management putere și alegeți nivelul de putere adecvat între 1500 W și 7200 W.

Pentru a părăsi Meniu atingeți partea dreaptă a afișajului, în afara ferestrei pop-up, sau atingeți **<** în mod repetat.

## 7.7 Management putere

- Zonele de gătit sunt grupate în funcție de amplasare și numărul de faze de la plită. Consultați imaginea.
- Fiecare fază are o capacitate electrică maximă de 3600 W.
- Funcția împarte puterea între zonele de gătit conectate la aceeași fază.
- Funcția se activează când capacitatea electrică totală a zonelor de gătit conectate la o singură fază depășește 3600 W.
- Funcția scade puterea celorlalte zone de gătit conectate la aceeași fază,

care influențează nivelul de căldură disponibil.

- Nivelul maxim de căldură este vizibil pe glisor. Sunt active doar cifrele albe.
- Dacă nu este disponibil un nivel de căldură mai ridicat, reduceți mai întâi nivelul de căldură de la celelalte zone de gătit.

### Management putere cu funcția Limitare putere

Atunci când setați funcția Limitare putere la **6,0 kW sau mai puțin**, puterea plitei este împărțită între toate zonele de gătit.

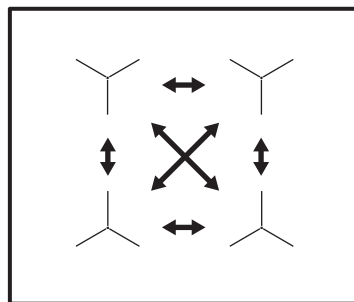

Atunci când setați funcția Limitare putere la **peste 6,0 kW**, puterea plitei este împărțită între două zone de gătit dintr-o pereche.

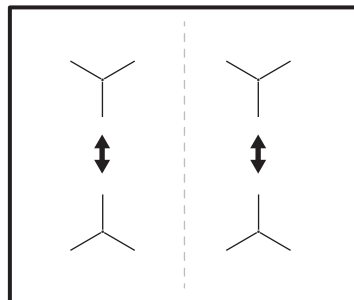

## 7.8 Funcția Bridge

Această funcție conectează două zone de gătit care vor funcționa ca o singură zonă cu același nivel de căldură.

Puteți folosi funcția cu vase mari.

1. Puneți vasul pe două zone de gătit. Vasul trebuie să acopere centrele ambelor zone.

2. Pentru activarea funcției atingeți . Simbolul zonei se schimbă.
3. Setează nivelul de căldură. Vasul trebuie să acopere centrele ambelor zone, însă să nu depășească marcajul zonei.

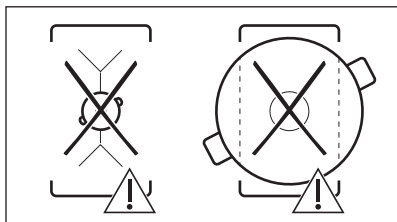
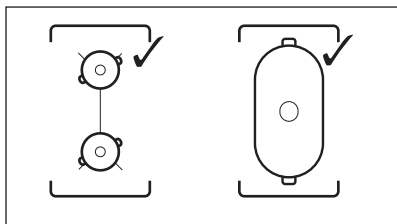

Pentru a dezactiva funcția, atingeți . Zonele de gătit funcționează independent.

## 7.9 Temporizator

### **Cronometru cu numărătoare inversă**

Folosii această funcție pentru a specifica durata de funcționare a unei zone de gătit în timpul unei singure sesiuni de gătit.

Puteți seta funcția separat pentru fiecare zonă de gătit.

1. Setează mai întâi nivelul de căldură pentru zona de gătit respectivă și după aceea setați funcția.
2. Atingeți simbolul zonă.
3. Atingeți . Fereastra cu meniul cronometrului apare pe afișaj.

4. Pentru activarea funcției bifați .

Simbolurile se schimbă în  .



5. Glisați cu degetul spre stânga sau dreapta pentru a selecta durata dorită (de ex. ore și/sau minute).

6. Atingeți OK pentru a confirma selecția dvs.

De asemenea, puteți alege  pentru a vă revoca selecția.

Atunci când timpul ajunge la final, este emis un semnal sonor și clipește .

Atingeți  pentru a opri semnalul.

Pentru a opri funcția, setați nivelul de căldură la 0. Alternativ, atingeți  din stânga valorii cronometrului, atingeți  de lângă acesta pentru a vă confirma alegerea atunci când apare o fereastră pop-up.

### **Cronometru**

Puteți utiliza această funcție atunci când plita este activată, însă zonele de gătit nu funcționează.



Funcția nu are nici o influență asupra funcționării zonelor de gătit.

1. Selectați orice zonă de gătit. Glisorul relevant apare pe afișaj.
2. Atingeți .
3. Fereastra cu meniul cronometrului apare pe afișaj.
4. Glisați cu degetul spre stânga sau dreapta pentru a selecta durata dorită (de ex. ore și minute).
5. Atingeți OK pentru a confirma selecția dvs.

De asemenea, puteți alege  pentru a vă revoca selecția.

Atunci când timpul ajunge la final, este emis un semnal sonor și clipește .

Atingeți  pentru a opri semnalul.

Pentru a dezactiva funcția, atingeți  din stânga valorii cronometrului, atingeți  de lângă acesta pentru a vă confirma alegerea atunci când apare o fereastră pop-up.

### **Temporizator**



Funcția pornește automat numărătoarea imediat după ce activați o zonă de gătit. Puteți utiliza această funcție pentru a monitoriza durata funcționării.

1. Atingeți  pentru a accesa Meniu.





2. Derulați Meniu pentru a selecta Setări > Temporizator.
3. Atingeți comutatorul pentru a porni / opri funcția.

Pentru a părăsi Meniu atingeți  sau partea dreaptă a afișajului, în afara ferestrei pop-up. Pentru a naviga prin Meniu folosiți < sau >.

Funcția nu se oprește atunci când ridicați vasul. Pentru a reseta funcția și a o porni din nou manual, atingeți , selectați Resetare din fereastra pop-up. Funcția începe număratoarea de la 0. Pentru a Pauză funcția pentru o singură sesiune de gătit, atingeți  și selectați Pauză din fereastra pop-up. Selectați Start pentru a continua număratoarea.

## 7.10 Pauză

Această funcție setează toate zonele de gătit care funcționează la setarea minimă.

Atunci când funcția este activă, doar simbolurile  și  pot fi folosite. Toate celelalte simboluri de pe panoul de comandă sunt blocate.

Funcția nu oprește funcțiile cu cronometru.

Pentru activarea funcției atingeți .

 se aprinde. Nivelul de căldură este coborât la 1.

Pentru a dezactiva funcția atingeți .

Funcția oprește PowerBoost. Cel mai ridicat nivel de căldură se reactivează atunci când atingeți  din nou.

## 7.11 Blocarea

Puteți bloca panoul de comandă în timpul utilizării plitei. Previne modificarea accidentală a nivelului de căldură.

Reglați mai întâi nivelul de căldură.

Pentru activarea funcției atingeți .

Pentru dezactivarea funcției, atingeți  timp de 3 secunde.



Când dezactivați plita se dezactivează și această funcție.

## 7.12 Blocare acces copii

Această funcție împiedică utilizarea accidentală a plitei.

1. Atingeți  pe afișaj pentru a deschide Meniu.
2. Selectați Setări > Blocare acces copii din listă.
3. Porniți comutatorul și atingeți literele A-O-X în ordine alfabetică pentru a activa funcția. Pentru a dezactiva funcția, opriți comutatorul.

Pentru a părăsi Meniu atingeți  sau partea dreaptă a afișajului, în afara ferestrei pop-up. Pentru a naviga prin Meniu folosiți < sau >.

## 7.13 Limbă

1. Atingeți  pe afișaj pentru a deschide Meniu.
2. Selectați Setări > Configurare > Limbă din listă.
3. Alegeți limba adecvată din listă.



Dacă alegeți o limbă greșită, atingeți . Din lista care apare selectați a treia opțiune, după care de două ori ultima opțiune. În cele din urmă, alegeți opțiunea din dreapta.

Pentru a părăsi Meniu atingeți  sau partea dreaptă a afișajului, în afara ferestrei pop-up. Pentru a naviga prin Meniu folosiți < sau >.

## 7.14 Tonul de la taste / Volum la apasare pe taste

Puteți alege tipul de sunet emis de plită sau să opriți sunetele. Puteți alege între clic (implicit) sau bip.

1. Atingeți  pe afișaj pentru a deschide Meniu.
2. Selectați Setări > Configurare > Tonul de la taste / Volum la apasare pe taste din listă.
3. Alegeți opțiunea adecvată.



Pentru a părăsi Meniu atingeți  sau partea dreaptă a afișajului, în afara ferestrei pop-up. Pentru a naviga prin Meniu folosiți  sau .

## 7.15 Luminozitate afișaj

Puteți modifica luminozitatea afișajului.

Există 4 niveluri de luminozitate, 1 este cel mai scăzut și 4 cel mai ridicat.



1. Atingeți  pe afișaj pentru a deschide Meniu.
2. Selectați Setări >Configurare > Luminozitate afișaj din listă.
3. Alegeți nivelul adecvat.



Pentru a părăsi Meniu atingeți  sau partea dreaptă a afișajului, în afara ferestrei pop-up. Pentru a naviga prin Meniu folosiți  sau .

## 7.16 Gatire asistată

Această funcție reglează temperatura la diferite tipuri de alimente și o păstrează pe durata gătirii. Acesta poate fi activat doar pentru zona de gătit stânga față sau pentru ambele zone din stânga când sunt făcute punte.

1. Atingeți  pe afișaj pentru a deschide Meniu.
2. Selectați Gatire asistată și alegeți tipul de aliment pe care doriți să-l preparați din listă.  
Pentru fiecare tip de aliment există câteva opțiuni disponibile. Urmați instrucțiunile care apar pe afișaj.
  - Puteți atinge OK deasupra ferestrei pop-up pentru a folosi setările implicite.
  - Puteți seta funcția cronometru. Atunci când vasul atinge temperatura dorită, puteți activa cronometrul.
  - Puteți modifica nivelul implicit de căldură.
3. După ce vasul ajunge la temperatura dorită, este emis un semnal acustic și apare o fereastră pop-up. Pentru a închide fereastra și a începe funcția, atingeți OK. Pentru a dezactiva fereastra permanent, bifați  înainte de a activa funcția.



Pentru a opri funcția, atingeți  și Oprește sau atingeți  și selectați Gatire asistată, alegeți orice tip de aliment și atingeți Oprește.

Pentru a părăsi Meniu atingeți  sau partea dreaptă a afișajului, în afara ferestrei pop-up. Pentru a naviga prin Meniu folosiți  sau .

## 7.17 Topire

Puteți folosi această funcție pentru a topi diferite produse, de ex. ciocolata sau untul. Puteți folosi funcția doar pentru o singură zonă de gătit în timpul unei singure sesiuni de gătit.

1. Atingeți  pe afișaj pentru a deschide Meniu.
2. Selectați Funcții plită > Topire din listă.
3. Atingeți Start  
Trebuie să selectați zona dorită. Apare o fereastră pop-up care vă întreabă dacă doriți să revocați nivelul de căldură anterior dacă acesta a existat.

Pentru a părăsi Meniu atingeți  sau partea dreaptă a afișajului, în afara ferestrei pop-up. Pentru a naviga prin Meniu folosiți  sau .

Pentru a opri funcția, atingeți simbolul de selectare a zonei, după care atingeți Oprește.

## 7.18 Hob<sup>2</sup>Hood

Este o funcție automată avansată care conectează plita la o hotă specială. Atât plita cât și hota au un sistem de comunicare cu semnale în infraroșu. Viteza ventilatorului este stabilită automat în funcție de setarea modului și a temperaturii celui mai fierbinte vas de pe plită.

Pentru majoritatea hotelor, sistemul de comandă la distanță este inițial dezactivat. Activați sistemul înainte de a utiliza funcția. Pentru mai multe informații, consultați manualul de utilizare al hoteli.

Funcția operează automat între H2 și H6. Plita este setată inițial la H5. Hota reacționează de fiecare dată când utilizați plita. Plita recunoaște automat temperatura vasului și reglează viteza ventilatorului. Puteți seta plita să activeze doar lumina prin selectarea H1.



Dacă schimbați viteza ventilatorului de la hotă, conexiunea implicită cu plita este dezactivată. Pentru a reactiva funcția, OPRIȚI și PORNIȚI din nou aparatele.

| Mod              | Lu-mină auto-mată | Fierbere 1)             | Prăjire <sup>2)</sup>   |
|------------------|-------------------|-------------------------|-------------------------|
| H0               | Oprit             | Oprit                   | Oprit                   |
| H1               | Pornit            | Oprit                   | Oprit                   |
| H2 <sup>3)</sup> | Pornit            | Viteza ventilatorului 1 | Viteza ventilatorului 1 |
| H3               | Pornit            | Oprit                   | Viteza ventilatorului 1 |
| H4               | Pornit            | Viteza ventilatorului 1 | Viteza ventilatorului 1 |
| H5               | Pornit            | Viteza ventilatorului 1 | Viteza ventilatorului 2 |
| H6               | Pornit            | Viteza ventilatorului 2 | Viteza ventilatorului 3 |

<sup>1)</sup> Plita detectează procesul de fierbere și activează viteza ventilatorului în funcție de modul automat.

<sup>2)</sup> Plita detectează procesul de prăjire și activează viteza ventilatorului în funcție de modul automat.

<sup>3)</sup> Acest mod activează ventilatorul și lumina și nu se bazează pe temperatură.

## Schimbarea modurilor

Modurile se schimbă și se reglează automat. Dacă nu sunteți mulțumiți de nivelul de zgomot / viteza ventilatorului, puteți comuta manual între moduri.

1. Atingeți .

Selecționați Setări > Hob<sup>2</sup>Hood din listă.

2. Alegeți modul adecvat.

Pentru a părăsi Meniu atingeți  sau partea dreaptă a afișajului, în afara ferestrei pop-up.

Când ați terminat de gătit și ați dezactivat plita, ventilatorul hotei poate funcționa în continuare pentru o anumită perioadă de timp. După trecerea timpului respectiv, sistemul dezactivează automat ventilatorul și împiedică activarea accidentală în următoarele 30 de secunde.

Lumina hotei se dezactivează la 2 minute după dezactivarea plitei.

## 8. INFORMAȚII ȘI SFATURI



### AVERTISMENT!

Consultați capitolele privind siguranța.

## 8.1 Vasul de gătit

**i** Pentru zonele de gătit prin inducție, un câmp electromagnetic puternic creează foarte rapid căldură în vasul pentru gătit.

**i** Folosiți zonele de gătit prin inducție cu vase adecvate.

### Materialul vaselor de gătit

- **adecvat:** fontă, oțel, oțel emailat, oțel inoxidabil, bază cu mai multe straturi (cu un marcaj corect de la producător).
- **neadecvat:** aluminiu, aramă, alamă, sticlă, ceramică, porțelan.

### Vase sunt adecvate pentru o plită cu inducție dacă:

- apa fierbe foarte repede pe o zonă setată la nivelul de căldură maxim.
- un magnet este atras de baza vasului.

**i** Baza vasului trebuie să fie cât mai groasă și cât mai plată. Asigurați-vă că bazele vaselor sunt curate și uscate înainte de a le pune pe suprafața plitei.

### Dimensiunile vaselor

Zonele de gătit prin inducție se adaptează automat la dimensiunea bazei vasului.

Eficiența zonei de gătit este corelată cu diametrul vasului de gătit. Vasele cu diametre mai mici decât cea minimă primesc numai parțial puterea generată de zona de gătit.

**i** Consultați „Date tehnice”.

## 8.2 Zgomotul pe durata funcționării

### Dacă auziți:

- zgomot de crăpături: vasul este făcut din materiale diferite (o construcție „sandviș”).
- sunet ca un fluierat: folosiți o zonă de gătit cu nivel ridicat de putere, iar vasul este făcut din materiale diferite (o construcție „sandviș”).
- zumzet: folosiți un nivel ridicat de putere.
- pocnituri: apare procese de comutare electrică, vasul este detectat după ce îl puneți pe plită.
- șuierat, bâzâit: funcționează ventilatorul.

### Zgomotele sunt normale și nu indică nicio defecțiune a plitei.

## 8.3 Öko Timer (Cronometru ECO)

Pentru a economisi energia, încălzirea zonei de gătit se dezactivează înainte de avertizarea sonoră a cronometrului. Diferența în timpul de funcționare depinde de nivelul de căldură și de durata gătitului.

## 8.4 Exemple de gătit

Corelația dintre nivelul de căldură al unei zone și consumul său de curent nu este liniară. Creșterea nivelului de căldură nu este direct proporțională cu creșterea consumului de curent. Aceasta înseamnă că o zonă de gătit cu nivelul mediu de căldură consumă sub jumătate din puterea sa maximă.

**i** Datele din tabel sunt doar orientative.

| Nivelul de căldură | Utilizare pentru:                        | Durață (min)          | Recomandări             |
|--------------------|--|-----------------------|-------------------------|
| 1                  | Menținerea la cald a alimentelor gătite. | conform necesităților | Puneți un capac pe vas. |

| Nivelul de căldură | Utilizare pentru:   | Durată (min)          | Recomandări   |
|--------------------|---|-----------------------|---|
| 1 - 2              | Sos olandez, topit: unt, ciocolată, gelatină.   | 5 - 25                | Amestecați din când în când.  |
| 1 - 2              | Solidificare: omlete pufoase, ouă ochiuri.  | 10 - 40               | Gătiți cu capacul pus.  |
| 2 - 3              | Fierberea înăbușită a orezului și a mâncărilor care conțin lapte, încălzirea alimentelor preparate.                 | 25 - 50               | Adăugați minim de două ori mai mult lichid decât orez, amestecați la jumătatea procedurii mâncărilor care conțin lapte. |
| 3 - 4              | Pentru a găti la aburi legume, pește, carne.  | 20 - 45               | Adăugați câteva linguri de lichid.  |
| 4 - 5              | Cartofi gătiți la abur.   | 20 - 60               | Utilizați maxim ¼ l de apă pentru 750 g de cartofi.   |
| 4 - 5              | Gătirea unor cantități mai mari de alimente, tocane și supe.  | 60 - 150              | Până la 3 l lichid plus ingrediente.  |
| 6 - 7              | Prăjire ușoară: escalop, cordon bleu de vițel, șnițele, chiftele, cârnați, ficat, roux, ouă, clătite, gogoși.       | conform necesităților | Întoarceți la jumătatea duratei de gătit.   |
| 7 - 8              | Chifteluțe, mușchuleț, fripturi bine prăjite.   | 5 - 15                | Întoarceți la jumătatea duratei de gătit.   |
| 9                  | Pentru a fierbe apă, paste, pentru a prăji carnea la suprafață (gulaș, friptură înăbușită), pentru a prăji cartofi. |                       |   |
| <b>P</b>           | Pentru a fierbe cantități mari de apă. PowerBoost este activată.  |                       |   |

## 8.5 Sfaturi utile pentru Hob<sup>2</sup>Hood

Când utilizați plita cu funcția:

- Protejați panoul hotei de lumina directă a soarelui.
- Nu puneți becuri halogene pe panoul hotei.
- Nu acoperiți panoul de comandă al plitei.
- Nu întrerupeți semnalul dintre plită și hotă (de exemplu cu mâna sau cu mânerul unui vas). Consultați imaginea.

**Hota din imagine este doar un exemplu.**

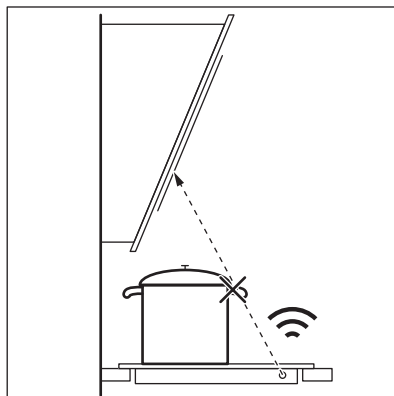



Alte aparate controlate prin telecomandă pot bloca semnalul. Nu folosiți niciun aparat controlat prin telecomandă atunci când folosiți funcția plitei.

### Plitele aragazelor cu funcția Hob<sup>2</sup>Hood

Pentru a găsi gama completă de plite de aragaz care lucrează cu această funcție consultați site-ul web pentru consumatori. Plitele de aragaz de la AEG care lucrează cu această funcție trebuie să conțină simbolul

## 9. ÎNGRIJIREA ȘI CURĂȚAREA



**AVERTISMENT!**  
Consultați capitolele privind siguranța.

### 9.1 Informații cu caracter general

- Curățați plita după fiecare întrebuințare.
- Utilizați întotdeauna vase cu baza curată.
- Zgârieturile sau petele închise la culoare de pe suprafața plitei nu au niciun efect asupra modului de funcționare al plitei.
- Folosiți un agent de curățare special, adecvat pentru suprafața plitei.
- Folosiți o racletă specială pentru sticlă.

### 9.2 Curățarea plitei

- **Înlăturați imediat:** plastic topic, folie de plastic, zahăr sau alimente care

conțin zahăr, în caz contrar mizeria poate deteriora plita. Aveți grijă să nu vă ardeți. Folosiți o racleta specială pe suprafața vitrată, la un unghi mare și îndepărtați resturile de pe suprafață.

- **Eliminați după ce plita s-a răcit suficient:** depuneri de calcar, pete de apă și de grăsime, decolorări metalice strălucitoare. Curățați plita cu o lavetă umedă și un detergent ne-abraziv. După curățare, ștergeți plita cu o lavetă moale.
- **Îndepărtați decolorarea metalică lucioasă:** folosiți o soluție cu apă și oțet și curățați suprafața de sticlă cu o lavetă.
- Suprafața plitei prezintă canale orizontale. Curățați plita cu o lavetă moale și puțin detergent cu o mișcare ușoară de la stânga la dreapta. După curățare, ștergeți plita cu o lavetă moale de la stânga spre dreapta.

## 10. DEPANARE





**AVERTISMENT!**  
Consultați capitolele privind siguranța.



### 10.1 Ce trebuie făcut dacă...

| Problemă                                 | Cauză posibilă  | Soluție   |
|--|---|---|
| Plita nu poate fi pornită sau utilizată. | Plita nu este conectată la o sursă electrică sau este conectată incorect. | Verificați dacă plita este conectată corect la sursa de curent. Consultați diagrama de conectare. |

| Problemă   | Cauză posibilă   | Soluție  |
|--|--|--|
|  | Siguranța este arsă.   | Verificați dacă siguranța este cauza defectiunii. Dacă siguranțele se ard în mod repetat, adresați-vă unui electrician calificat.  |
|  | Nu ați setat nivelul de căldură timp de 60 secunde.  | Activați plita din nou și setați nivelul de căldură în mai puțin de 60 secunde.  |
|  | Ați atins simultan 2 sau mai multe câmpuri cu senzor.  | Atingeți doar un câmp cu senzor.   |
|  | Pauză funcționează.  | Consultați „Utilizarea zilnică”.   |
| Afișajul nu reacționează la atingere.  | Afișajul este acoperit parțial sau vase sunt puse prea aproape de afișaj. Există puțin lichid sau un obiect pe afișaj. | Îndepărtați obiectele. Mutați vasele departe de afișaj. Curățați afișajul, așteptați până când aparatul este rece. Deconectați plita de la rețeaua electrică. După 1 min, conectați din nou plita. |
| Este emis un semnal acustic și plita se dezactivează. Atunci când plita se dezactivează este emis un semnal acustic. | Ați pus un obiect pe unul sau mai multe câmpuri cu senzor.   | Îndepărtați obiectul de pe câmpurile cu senzor.  |
| Plita se dezactivează.   | Ați pus un obiect pe câmpul cu senzor ①.   | Îndepărtați obiectul de pe câmpul cu senzor.   |
| Indicatorul căldurii reziduale nu se aprinde.  | Zona nu este fierbinte pentru că a fost utilizată numai o scurtă perioadă de timp.                                     | Dacă zona a funcționat suficient de mult pentru a fi fierbinte, contactați un Centru de service autorizat.   |
| Nu puteți activa cel mai ridicat nivel de căldură.   | O altă zonă este deja setată la cel mai ridicat nivel de căldură.  | Reduceți mai întâi puterea celeilalte zone.  |
|  | Nivelul Limitare putere este prea scăzut.  | Modificați puterea maximă de la Meniu. Consultați „Utilizarea zilnică”.  |
| Câmpurile cu senzor se înfierbântă.  | Vasul este prea mare sau l-ați pus prea aproape de butoane.  | Puneți vasele mari pe zonele din spate, dacă este posibil.   |
| Hob <sup>®</sup> Hood nu funcționează.   | Ați acoperit panoul de comandă.  | Îndepărtați obiectul de pe panoul de comandă.  |

| Problemă   | Cauză posibilă                                     | Soluție  |
|--|--|--|
| Hob <sup>2</sup> Hood funcționează, însă doar lumina este aprinsă.   | Ați activat modul H1.                              | Schimbați la unul din modulele H2 - H6 sau așteptați începerea modului automat.  |
| Modulele Hob <sup>2</sup> Hood H1 - H6 funcționează, însă lumina este stinsă.                              | Poate fi o problemă cu becul.                      | Contactați un Centru de servicii autorizat.  |
| Nu este emis niciun sunet atunci când atingeți câmpurile cu senzor ale panoului.                           | Sunetele sunt dezactivate.                         | Activați sunetele. Consultați „Utilizarea zilnică”.  |
| Este setată o limbă greșită.   | Ați schimbat limba din greșeală.                   | Resetați toate funcțiile la setările din fabrică. Selectați Resetează setările din Meniu.<br>Deconectați plita de la rețeaua electrică. După 1 min, conectați din nou plita. Setati Limbă, Luminozitate afișaj și Volum la apăsare pe taste. |
| O zonă de gătit este dezactivată.<br>Apare un mesaj de avertizare care spune că zona de gătit se va opri.  | Oprire automată dezactivează zona de gătit.        | Consultați „Utilizarea zilnică”.<br>Dezactivați plita și activați-o din nou.   |
| Este afișat  și un mesaj. | Blocarea funcționează.                             | Consultați „Utilizarea zilnică”.   |
| O - X - A apare.   | Blocare acces copii funcționează.                  | Consultați „Utilizarea zilnică”.   |
|  clipește.              | Pe zonă nu este niciun vas.                        | Puneți un vas pe zonă.   |
|  | Vasul este inadecvat.                              | Utilizați vase adecvate. Consultați „Informații și sfaturi”.   |
|  | Diametrul bazei vasului este prea mic pentru zonă. | Utilizați vase de gătit cu dimensiuni corecte. Consultați „Date tehnice”.  |



| Problemă   | Cauză posibilă                               | Soluție  |
|--|--|--|
| Este afișat  și un număr. | Plita prezintă o eroare.                     | Dezactivați plita și activați-o din nou după 30 de secunde. Dacă  se aprinde din nou, deconectați plita de la sursa de alimentare electrică. După 30 de secunde, conectați din nou plita. Dacă problema continuă să apară, apelați la Centrul de service autorizat. |
| Auziți un bip constant.  | Conexiunea electrică este necorespunzătoare. | Deconectați plita de la rețeaua electrică. Cereți unui electrician calificat să verifice instalația.   |

## 10.2 Dacă nu găsiți o soluție...

Dacă nu puteți găsi singur o soluție la problemă, adresați-vă comerciantului sau unui Centru de service autorizat. Furnizați informațiile de pe plăcuța cu date tehnice. Verificați dacă ați utilizat

plita corect. În caz contrar, trebuie să plătiți intervenția tehnicianului de la centrul de service sau a comerciantului, chiar și în perioada de garanție. Instrucțiunile cu privire la centrele de service și condițiile de garanție se găsesc în broșura de garanție.

# 11. DATE TEHNICE

## 11.1 Plăcuță cu date tehnice

Model IAE64843FB  
 Tip 61 B4A 01 CD  
 Inducție 7.2 kW  
 Nr. ser. ....  
 AEG

PNC 949 597 561 00  
 220 - 240 V / 400 V 2N 50 - 60 Hz  
 Fabricat în Germania  
 7.2 kW



## 11.2 Licențele software

Software-ul inclus în plită conține software supus legii drepturilor de autor care este licențiat în conformitate cu termenii BSD, fontconfig, FTL, GPL-2.0, LGPL-2.0, LGPL-2.1, libJpeg, zLib/libpng, MIT, OpenSSL / SSLEAY ISC, Apache 2.0 și alții.

Consultați textul complet al licenței în: Meniu > Setări > Service > Licență.

Puteți descărca codul sursă al software-ului open source prin accesarea următorului link din pagina produsului web.

## 11.3 Specificațiile zonelor de gătit

| Zonă de gătit | Putere nominală (nivel maxim de căldură) [W] | PowerBoost [W] | PowerBoost durată maximă [min] | Diametru vas [mm] |
|---------------|--|----------------|--------------------------------|-------------------|
| Stânga față   | 2300   | 3200           | 10                             | 125 - 210         |
| Stânga spate  | 2300   | 3200           | 10                             | 125 - 210         |
| Dreapta față  | 1400   | 2500           | 4                              | 125 - 145         |
| Dreapta spate | 1800   | 2800           | 10                             | 145 - 180         |

Puterea zonelor de gătit poate diferi cu valori foarte mici față de datele din tabel. Aceasta se modifică în funcție de materialul și dimensiunile vasului.

Pentru rezultate optime la gătire, folosiți vase care nu sunt mai mari decât diametrul specificat în tabel.

## 12. EFICIENȚĂ ENERGETICĂ

### 12.1 Informații despre produs în conformitate cu EU 66/2014 valabil exclusiv pentru piața UE

|   |                   |               |  |
|---|-------------------|---------------|--|
| Identificarea modelului                                     | IAE64843FB        |               |  |
| Tipul plitei  | Plită încorporată |               |  |
| Numărul de zone de gătit                                    | 4                 |               |  |
| Tehnologia de încălzire                                     | Inducție          |               |  |
| Diametrul zonelor de gătit circulare (Ø)                    | Stânga față       | 21,0 cm       |  |
|   | Stânga spate      | 21,0 cm       |  |
|   | Dreapta față      | 14,5 cm       |  |
|   | Dreapta spate     | 18,0 cm       |  |
| Consumul de energie per zonă de gătit (EC electric cooking) | Stânga față       | 188,9 Wh / kg |  |
|   | Stânga spate      | 188,9 Wh / kg |  |
|   | Dreapta față      | 183,4 Wh / kg |  |
|   | Dreapta spate     | 178,8 Wh / kg |  |
| Consumul de energie al plitei (EC electric hob)             | 185,0 Wh / kg     |               |  |

EN 60350-2 - Aparate de gătit electrocasnice - Partea 2: Plite - Metode pentru măsurarea performanței

Măsurătorile de energie referitoare la zona de gătit sunt identificate de marcasele corespunzătoare zonelor de gătit respective.

### 12.2 Economisirea energiei

Puteți economisi energia în timpul gătitului zilnic dacă respectați recomandările de mai jos.

- Atunci când încălziți apă, folosiți doar cantitatea necesară.
- Dacă este posibil, puneți întotdeauna capace pe vase.

- Înainte de a activa zona de gătit, puneți un vas pe aceasta.
- Puneți vase mici pe zone de gătit mici.
- Puneți vasul direct pe centrul zonei de gătit.
- Pentru a păstra alimentele calde sau a le topi folosiți căldura reziduală.

## 13. INFORMAȚII PRIVIND MEDIUL

Reciclați materialele marcate cu simbolul . Pentru a recicla ambalajele, acestea trebuie puse în containerele corespunzătoare. Ajutați la protejarea mediului și a sănătății umane și la reciclarea deșeurilor din aparatele electrice și electrocasnice. Nu aruncați

aparatele marcate cu acest simbol  împreună cu deșeurile menajere. Returnați produsul la centrul local de reciclare sau contactați administrația orașului dvs.

[www.aeg.com/shop](http://www.aeg.com/shop)



867 350384-A-512018



**AEG**