

Instrucțiuni de utilizare

Uscător de rufe cu pompă de căldură



Este **esențial** să citiți instrucțiunile de utilizare înainte de amplasare - instalare - punerea în funcțiune. Astfel vă protejați și evitați pagubele.

Cuprins

Contribuiți la protecția mediului înconjurător	6
Indicații de siguranță și avertizări	7
Programarea uscătorului	19
Panou de comandă	19
Utilizarea butoanelor cu senzori	20
Afișaj	21
Exemple de operare	21
Prima punere în funcțiune	23
Repaus după instalare	23
Înlăturarea foliei de protecție și a etichetelor adezive publicitare	23
Economie de energie	26
Economie de energie	26
EcoFeedback	27
1. Modul corect de uscare a rufelor	28
Aspecte legate de spălarea rufelor	28
Pregătirea rufelor înainte de uscare	28
Uscare	29
Respectarea simbolurilor de pe etichetele de îngrijire a rufelor	29
Selectarea gradului de uscare corect	29
2. Selectarea programului	30
3. Încărcarea uscătorului	32
Introducerea rufelor în cuvă	32
4. Selectarea setărilor de program	33
Setări de program	33
Selectarea gradelor de uscare la programele cu grade de uscare	33
Selectarea programelor cu durată cronometrată și a altor programe	33
Extraopțiuni	34
◆ Start întârziat/SmartStart	34
5. Pornirea programului	36
6. Terminarea programului – scoaterea rufelor	37
Terminarea programului	37
Scoaterea rufelor	37
Privire de ansamblu asupra programelor	38
Programe pe panoul de comandă	38
Alte programe	42

Extraopțiuni	44
Acțiune blândă +	44
Împrospătare	44
Anti-șifonare	44
Alarmă sonoră	44
Privire de ansamblu a extraopțiunilor programelor de uscare.....	45
Modificarea etapelor de program	46
Rezervor de apă condensată	48
Golirea rezervorului de apă condensată.....	48
Pregătirea rezervorului de apă condensată pentru programul Finisare la aburi	49
Flaconul de parfum	50
FragranceDos – 2 locuri de introducere pentru flaconul de parfum	50
Utilizarea flaconului de parfum	50
Înlăturarea sigiliului de protecție de pe flaconul de parfum.....	50
Introducerea flaconului de parfum	51
Deschiderea flaconului de parfum.....	52
Închiderea flaconului de parfum	52
Scoaterea/înlocuirea flaconului de parfum	53
Curățare și întreținere	54
Filtrele de scame	54
Scoaterea flaconului de parfum	54
Înlăturarea scamelor vizibile	54
Curățarea temeinică a filtrelor de scame și a căilor de ventilare	55
Curățarea umedă a filtrelor de scame	56
Curățarea filtrului plintei.....	57
Scoaterea filtrului.....	57
Curățarea filtrului plintei.....	58
Curățarea clapetei filtrului.....	58
Verificarea schimbătorului de căldură	59
Introducerea filtrului plintei	59
Curățarea uscătorului de rufe	60
Ghid pentru soluționarea problemelor	61
Pe afișaj sunt semnalate indicații sau erori	61
Un rezultat de spălare nesatisfăcător.....	63
Procesul de uscare durează foarte mult.....	64
Probleme generale cu uscătorul.....	65
Curățarea filtrului de scame colmatat din rezervorul de apă condensată.....	67
Înlocuirea duzei înfundate pentru programul Finisare la aburi.....	68

Cuprins

Serviciul de asistență tehnică	69
Contact în caz de defecțiuni.....	69
Accesorii opționale.....	69
Garanție.....	69
Amplasare și racordare	70
Vedere frontală	70
Vedere din spate.....	71
Transportarea uscătorului	71
Transportarea uscătorului la locul de amplasare	72
Instalare.....	72
Aducerea la nivel a uscătorului.....	72
Repaus după instalare.....	72
Ventilare.....	73
Înainte să deplasați din nou uscătorul.....	73
Cerințe suplimentare de instalare.....	73
Evacuarea apei condensate	74
Condiții de instalare speciale cu supapă unisens	74
Amplasarea furtunului de evacuare.....	75
Exemple: apa condensată este evacuată	76
Schimbarea balamalelor ușii	78
Schimbarea balamalelor.....	78
Montare	83
Conectare la rețeaua electrică.....	84
Date tehnice	85
Fișa produsului pentru uscătoare de rufe de uz casnic cu tambur	86
Declarație de conformitate	88
Date de consum	89

Setări	90
Accesarea setărilor.....	90
Limbă 	91
Grade de uscare.....	91
Temperatură răcire.....	91
Semnal întâmpinare.....	91
Tonul butoanelor.....	92
Volum alarmă sonoră.....	92
Indicator căi aerisire	92
Conductivitate	93
Consum	93
Cod PIN.....	94
Luminozitate	94
Afișaj.....	94
Butoane activ	94
Butoane inactiv.....	94
Indicatori Standby	95
Memorie	95
Anti-șifonare	95
Info program	96
Miele@home	96
Comandă la distanță	97
SmartGrid	97
RemoteUpdate	98
Efectuarea RemoteUpdates	98

Contribuiți la protecția mediului înconjurător

Aruncarea ambalajului de transport

Ambalajul protejează aparatul împotriva pagubelor din timpul transportului. Ambalajul a fost fabricat din materiale care nu dăunează mediului înconjurător la aruncare și care în mod normal pot fi reciclate.

Prin readucerea ambalajelor în circuitul materialelor se economisesc materii prime și se reduc deșeurile. Reprezentanța dumneavoastră va lua în primire ambalajul pe care îl returnați.

Aruncarea aparatului vechi

Echipamentele electrice și electronice vechi conțin adesea materiale valoroase. Acestea conțin însă și substanțe, amestecuri și componente necesare pentru funcționarea și siguranța aparatelor. Aceste substanțe, prin manevrare sau aruncare incorectă, pot reprezenta un risc pentru sănătatea oamenilor și mediul înconjurător. De aceea, nu aruncați niciodată vechiul aparat împreună cu gunoiul menajer.



Pentru predarea și valorificarea aparatelor electrice și electronice apălați la unitățile de colectare oficiale ale autorităților locale, reprezentanței sau companiei Miele. Aveți responsabilitatea legală de a șterge datele personale de pe aparatul pe care îl duceți la casat. Asigurați-vă că aparatul vechi nu prezintă niciun pericol pentru copii cât timp este depozitat pentru aruncare.

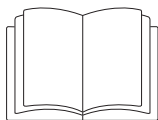

- ▶ Este esențial să citiți aceste instrucțiuni.

Acest uscător de rufe a fost fabricat conform prevederilor de siguranță relevante. Utilizarea sa incorectă poate cauza, însă, accidentarea utilizatorilor și daune materiale.

Citiți cu atenție instrucțiunile înainte de a utiliza uscătorul pentru prima dată. Ele conțin informații importante pentru siguranța, utilizarea și întreținerea uscătorului. Astfel vă protejați și evitați pagubele.

Păstrați instrucțiunile de utilizare și transmiteți-le mai departe eventualilor viitori proprietari.

Întrebuițare adecvată

- ▶ Acest uscător de rufe se utilizează în mediul casnic și în spații rezidențiale și de lucru asemănătoare.
 - ▶ Acest uscător de rufe nu este adecvat pentru uz în aer liber.
 - ▶ Utilizați uscătorul doar pentru uz casnic, la uscarea articolelor spălate în apă, pe ale căror etichete de îngrijire se specifică faptul că pot fi uscate într-un uscător de rufe.
- Orice alt tip de utilizare este inadmisibil. Compania Miele nu își asumă nici o răspundere pentru pagubele rezultate în urma utilizării necorespunzătoare sau incorecte a aparatului.

Indicații de siguranță și avertizări

▶ Acest uscător de rufe nu este destinat utilizării de către persoane cu dizabilități fizice, senzoriale sau mintale, ori fără experiență și cunoștințe de utilizare a uscătorului, cu excepția cazului în care sunt supravegheate sau instruite în privința utilizării sale de către o persoană responsabilă.

Siguranța copiilor

▶ Nu le permiteți copiilor sub opt ani să se apropie de uscător, decât dacă îi supravegheați în permanență.

▶ Le puteți permite copiilor având cel puțin opt ani să folosească uscătorul de rufe doar după ce le-ați explicat foarte clar modul de utilizare și după ce au învățat să îl folosească în siguranță. Ei trebuie să cunoască și să înțeleagă potențialele pericole ale unei utilizări incorecte.

▶ Copiii nu trebuie lăsați să curețe ori să întrețină uscătorul fără a fi supravegheați.

▶ Supravegheați copiii care se află în apropierea uscătorului de rufe. Nu le permiteți să se joace cu acesta.

Aspecte tehnice

- ▶ Respectați instrucțiunile din capitolul „Amplasare și racordare” precum și din capitolul „Date tehnice”.
- ▶ Înainte de a amplasa uscătorul de rufe, verificați ca acesta să nu prezinte semne vizibile de avariere.
Nu amplasați și nu puneți în funcțiune un uscător avariât.
- ▶ Înainte de a conecta uscătorul de rufe la rețeaua electrică, verificați ca datele de conectare (tensiune, putere și frecvență), trecute pe eticheta cu date tehnice, să corespundă instalației electrice din locuință. Dacă aveți nelămuriri, consultați un electrician calificat.
- ▶ Funcționarea sigură este garantată numai dacă uscătorul este conectat la rețeaua electrică publică.
- ▶ Siguranța electrică a uscătorului de rufe poate fi garantată doar dacă acesta este legat la un conductor de protecție instalat conform prevederilor relevante. Este foarte important ca această cerință fundamentală de protecție să fie verificată și, în cazul în care aveți nelămuriri, apălați la un electrician calificat să verifice instalația clădirii. Compania Miele nu își asumă nici o răspundere pentru consecințele unei legări la pământare inexistente sau neadecvate.
- ▶ Din motive de siguranță, nu utilizați prelungitoare, prize mobile multiple sau alte echipamente similare (pericol de incendiu prin supraîncălzire).

Indicații de siguranță și avertizări

- ▶ Componentele defecte trebuie înlocuite doar cu piese de schimb originale marca Miele. Doar în acest condiții poate garanta compania Miele standardele integrale de siguranță ale aparatului.
- ▶ Efectuarea reparațiilor neautorizate poate atrage după sine pericole neprevăzute pentru utilizator, pentru care producătorul nu își asumă nici o răspundere. Lucrările de reparare pot fi efectuate doar de către personal autorizat de compania Miele; în caz contrar încetează orice drepturi de garanție pentru pagubele ulterioare.
- ▶ Accesibilitatea ștecărului trebuie asigurată în permanență, pentru ca uscătorul să poată fi deconectat de la alimentarea cu energie electrică de la rețea.
- ▶ În cazul deteriorării cablului de alimentare, acesta trebuie înlocuit de către un electrician autorizat de compania Miele, pentru a proteja utilizatorii de pericole.
- ▶ În timpul lucrărilor de curățare și întreținere, uscătorul trebuie deconectat de la rețeaua electrică, el fiind complet deconectat doar atunci când:
 - ștecărul uscătorului este scos din priză sau
 - siguranța principală este decuplată sau
 - siguranța fuzibilă este complet deșurubată.

Indicații de siguranță și avertizări

► Explicații privind pompa de căldură și agentul de răcire:
Acest uscător funcționează pe baza unui agent de răcire gazos, care este condensat prin intermediul unui condensator. Agentul de răcire încălzit și lichefiat prin procesul de condensare este recirculat în cadrul unui sistem cu circuit închis prin unitatea schimbătorului de căldură, unde are loc schimbul de căldură cu aerul folosit la uscare.

 Daune la uscător provocate de punerea în funcțiune prematură.

Se poate deteriora pompa de căldură.

După instalare, așteptați o oră înainte de a pune uscătorul în funcțiune.

- Este firesc să auziți sunete ca de zburânit produse de pompa de căldură în timpul procesului de uscare. Acestea nu influențează buna funcționare a uscătorului.
- Agentul de răcire nu este inflamabil și nici exploziv.
- Acest uscător conține gaze fluorurate cu efect de seră. Închidere ermetică.

Denumire agent frigorific	R134a	R134a	R450A
Cantitate agent frigorific	0,48 kg	0,30 kg	0,31 kg
Potențialul de încălzire globală a agentului frigorific	1430 kg CO ₂ e	1430 kg CO ₂ e	605 kg CO ₂ e
Potențialul de încălzire globală a aparatului	686 kg CO ₂ e	429 kg CO ₂ e	188 kg CO ₂ e
Denumirea și cantitatea relevantă a agentului frigorific pentru acest uscător, precum și potențialul de încălzire globală pot fi găsite pe eticheta cu date tehnice (spatele uscătorului).			

Indicații de siguranță și avertizări

- ▶ Spațiul de ventilare dintre baza uscătorului și podea nu trebuie acoperit cu plinte ornamentale, covoare cu fir lung, etc. În caz contrar nu se va asigura pătrunderea unei cantități suficiente de aer sub uscător.
- ▶ Verificați ca după instalare ușa uscătorului să se poată deschide ușor și să nu vină în contact cu alte uși blocabile, uși glisante sau uși care se închid în direcția opusă.
- ▶ Acest uscător de rufe nu poate fi utilizat în instalații mobile (de ex. ambarcațiuni).
- ▶ Orice modificare adusă uscătorului trebuie efectuată cu autorizația expresă din partea companiei Miele.
- ▶ Datorită cerințelor speciale (de ex. cu privire la temperatură, umiditate, rezistență chimică, rezistență la abraziune și vibrații), acest uscător este dotat cu o lampă specială. Această lampă specială trebuie folosită numai în scopurile prevăzute. Nu este adecvată pentru iluminatul încăperii. Înlocuirea poate fi efectuată numai de către un specialist autorizat Miele sau Serviciul de asistență tehnică Miele.

Utilizare corectă

▶ Nu amplasați uscătorul în încăperi cu temperaturi sub limita de îngheț. La temperaturi apropiate de punctul de îngheț, este posibil ca uscătorul să nu poată funcționa corespunzător. Există riscul avarierii aparatului dacă apa condensată îngheață în pompă sau în furtunul de evacuare.

▶ Capacitatea maximă de încărcare este de 9,0 kg (rufe uscate). Capacitățile de încărcare parțial reduse pentru fiecare dintre programe sunt specificate în capitolul „Tabelul programelor”.

▶ Pericol de incendiu!

Acest uscător nu se conectează la prize controlabile (de ex. printr-un temporizator) sau la instalații electrice cu deconectare la atingerea unor sarcini de vârf.

În cazul în care programul de uscare a fost întrerupt înainte de terminarea fazei de răcire, există pericolul de autoaprindere a rufelor.

▶ **Avertizare:** Nu opriți uscătorul înainte de încheierea programului de uscare. Dacă faceți acest lucru și scoateți imediat rufe, aparatul poate emite o cantitate mare de căldură.

▶ La multe programe, faza de încălzire este urmată de o fază de răcire, astfel încât articolele să nu fie prea fierbinți și să poată fi scoase cu ușurință (de asemenea, astfel se reduce riscul ca articolele să se autoaprindă). Programul se încheie abia după finalizarea fazei de răcire.

Așteptați întotdeauna ca programul să se încheie, înainte de a scoate rufe.

Indicații de siguranță și avertizări

- Pentru a preveni riscul de incendiu, este interzisă uscarea următoarelor materiale în uscător:
- articole care nu au fost spălate;
 - articole (de ex. echipament de lucru) care nu au fost curățate temeinic și care au rămas murdare de ulei, grăsimi sau alte resturi (de ex. cosmetice, loțiuni, etc.). Dacă articolele nu au fost curățate temeinic, există pericolul ca acestea să se aprindă atunci când sunt încălzite, chiar și după ce au fost scoase din uscător, la finalul programului;
 - articole tratate cu agenți de curățare inflamabili, sau care conțin resturi de acetonă, alcool, benzină, gazolină, kerosen, agenți de îndepărtare a petelor, terebentină, ceară, agenți de îndepărtare a cerii sau alte substanțe chimice (de ex. mopuri, cârpe de șters pe jos);
 - articole pătate cu spumă de păr, fixativ de păr, soluții de îndepărtare a lacului de unghii sau alte substanțe asemănătoare.

Atunci când spălați astfel de articole foarte puternic pătate: asigurați-vă că folosiți suficient detergent și selectați o temperatură ridicată. Pentru a vă asigura că le-ați curățat temeinic, le puteți spăla de mai multe ori.

- Scoateți din buzunare toate obiectele (de ex. brichete, chibrituri).

Indicații de siguranță și avertizări

- ▶ Pentru a preveni riscul de incendiu, este interzisă uscarea următoarelor materiale și articole în uscător:
 - articole care au fost curățate în prealabil cu substanțe chimice industriale (precum cele folosite în curățătorii chimice);
 - țesături care conțin mult cauciuc, cauciuc buretos sau materiale de consistență asemănătoare cauciucului. De exemplu, produse realizate din cauciuc spongios latex, căști de duș, materiale impermeabile, articole cauciucate și articole de îmbrăcăminte sau perne umplute cu cauciuc spongios;
 - articole umplute sau căptușite (de ex. perne, jachete). În cazul în care cusăturile acestora sunt desfăcute, căptușeala poate ieși în afară, cu riscul de a se aprinde în uscător.
- ▶ Închideți întotdeauna ușa după utilizare. Astfel:
 - copiii nu se vor urca pe sau în uscător și nu vor ascunde diverse obiecte în el;
 - animalele de companie și alte animale mici nu se vor urca în uscător.
- ▶ Nu permiteți nimănui să se așeze pe ușa uscătorului ori să se sprijine de aceasta. Aparatul se poate răsturna.
- ▶ Curățați filtrele de scame după fiecare ciclu de uscare!
- ▶ Filtrele de scame și filtrul plintei trebuie uscate complet după curățarea cu apă. Dacă acestea sunt încă umede sau ude când le reputeți, buna funcționare a uscătorului poate fi afectată.

Indicații de siguranță și avertizări

► Uscătorul de rufe nu trebuie utilizat:

- cu filtrele de scame deteriorate;
- cu filtrul plintei deteriorat.

Cele de mai sus pot cauza o acumulare excesivă de scame, care poate duce, la rândul ei, la defecțiuni.

► Dacă apa este evacuată la exterior prin furtunul de evacuare, în loc să fie colectată în rezervorul de apă condensată, verificați ca furtunul să fie fixat bine de chiuvetă sau cadă.

Astfel veți evita alunecarea acestuia și daunele provocate de vărsarea apei.

► Apa condensată nu este potabilă.

Dacă este băută, aceasta poate cauza probleme de sănătate atât oamenilor, cât și animalelor.

► Păstrați întotdeauna zona din jurul uscătorului curată de praf și scame.

Praful atras în aparat poate cauza, în timp, blocarea unității schimbătorului de căldură.

► Nu spălați uscătorul cu furtunul.

► Folosiți balsam de rufe și produse similare conform instrucțiunilor de pe ambalajele produselor.

Utilizarea flaconului de parfum (accesoriu opțional)

- ▶ Folosiți doar flacoane de parfum originale Miele.
- ▶ Flaconul de parfum trebuie păstrat în ambalajul său original, așa-dar păstrați-i ambalajul.
- ▶ Atenție! Parfumul se poate scurge din flacon. Asigurați-vă că mențineți tot timpul flaconul, respectiv filtrul de scame cu flaconul înserat, în poziție orizontală în timp ce îl transportați, și nu îl înclinați ori așezați pe nici o suprafață.
- ▶ Folosiți o lavetă absorbantă pentru a șterge imediat eventualii stropi de parfum scurși pe pardoseală, pe uscător sau pe componentele acestuia (de exemplu, filtrul de scame).
- ▶ Dacă parfumul care s-a scurs din flacon: a intrat în contact cu **pielea** spălați pielea temeinic cu apă și săpun. a intrat în contact cu **ochii** clătiți ochii cu apă proaspătă timp de cel puțin 15 minute. a fost **ingerat** clătiți gura temeinic cu apă curată. Contactați medicul în cazul contactului cu ochii și al ingerării!
- ▶ Dacă parfumul care s-a scurs din flacon a intrat în contact cu articole de îmbrăcăminte, schimbați-le imediat. Spălați hainele și eventualele lavete folosite pentru ștergerea parfumului, cu apă din abundență și detergent.
- ▶ Există riscul de incendiu sau avariere a uscătorului dacă următoarele instrucțiuni nu sunt respectate:
 - Nu reîncărcați niciodată flaconul cu parfum.
 - Nu utilizați niciodată un flacon de parfum deteriorat.
- ▶ Aruncați flaconul vechi de parfum la gunoiul menajer și nu îl utilizați niciodată în alt scop.
- ▶ Vă rugăm să consultați și informațiile furnizate împreună cu flaconul de parfum.

Indicații de siguranță și avertizări

Accesorii

▶ Accesoriile pot fi montate sau instalate doar cu aprobarea expresă din partea companiei Miele.

Dacă folosiți alte piese, revendicările de garanție, performanță și/sau siguranță ale produsului vor fi invalidate.

▶ Uscătoarele și mașinile de spălat Miele pot fi amplasate supraetajat. Pentru aceasta este necesar un kit de supraetajare pentru mașina de spălat și uscătorul Miele, acesta fiind un accesoriu ce se poate comanda separat. Trebuie să aveți grijă ca kitul de supraetajare pentru mașina de spălat și uscătorul Miele să se potrivească cu acestea.

▶ Aveți grijă ca soclul Miele disponibil ca accesoriu ce se poate comanda separat să se potrivească la acest uscător.

 Compania Miele nu își asumă nici o răspundere pentru pagubele cauzate de nerespectarea indicațiilor de siguranță și avertizărilor.

Panou de comandă

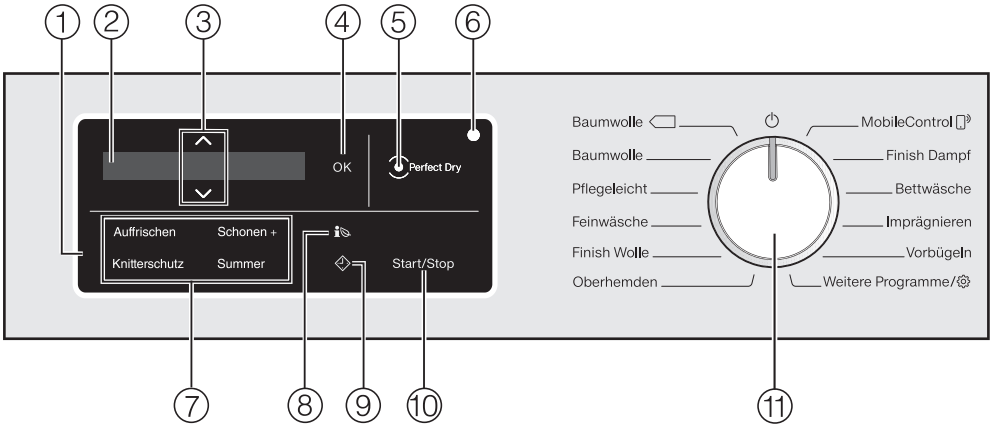

① Panou de comandă

Panoul de comandă constă într-un afișaj și diferite butoane cu senzori. Butoanele de senzori individuale sunt explicate mai jos.

② Afișaj

Pe afișaj sunt afișate și/sau selectate următoarele valori:

1. Programele, gradul de uscare și durata programului selectat.
2. Valorile individuale din lista de opțiuni pentru setări.

③ Butoane cu senzori $\wedge \vee$

Valorile de pe afișaj pot fi modificate cu ajutorul butoanelor cu senzori $\wedge \vee$. Butonul cu senzori \wedge crește valoarea sau derulează lista de opțiuni în sus, butonul cu senzori \vee scade valoarea sau derulează lista de opțiuni în jos.

④ Buton cu sensor OK

Cu ajutorul butonului cu sensor OK confirmați valorile selectate.

⑤ Indicatorul \odot Perfect Dry

Sistemul Perfect Dry măsoară umiditatea reziduală a rufelor uscate cu programe cu grade de uscare programabile, asigurând o uscare optimă.

Indicatorul *Perfect Dry*. . .

. . . clipește după începerea programului și se stinge atunci când este afișată durata programului.

. . . luminează în momentul atingerii gradului de uscare dorit, spre finalul programului.

. . . rămâne stins la următoarele programe: *Finisare lână*, *Finisare mătase*, *Aer rece*, *Aer cald*, *Program pentru coș*.

Programarea uscătorului

⑥ Interfață optică

Servește Serviciului Clienți, ca punct de contact și transfer.

⑦ Butoane cu senzori pentru Extraopțiuni

Puteți completa programele de uscare cu extraopțiuni.

Dacă a fost selectat un program de uscare, butoanele cu senzori ale posibilităților extraopțiuni au luminozitate redusă.

⑧ Buton cu senzor

Cu ajutorul butonului cu senzor  obțineți o prognoză privind consumul energetic al programului de uscare selectat.

Pentru mai multe informații consultați capitolul „Economie de energie“, secțiunea „EcoFeedback“.

⑨ Butoane cu senzori

Butonul cu senzor  pornește funcția Start întârziat. Cu ajutorul funcției Start întârziat puteți amâna începerea programului. Pornirea programului poate fi întârziată cu o durată cuprinsă între 15 minute și 24 de ore. Astfel, puteți beneficia de exemplu de tarifele avantajoase ale energiei electrice de pe timpul nopții.

Pentru mai multe informații consultați capitolul „4. Selectarea setărilor programului“.

⑩ Buton cu senzor Start/Stop

Atingerea butonului cu senzor *Start/Stop* pornește programul selectat sau anulează un program pornit. Butonul cu senzor se aprinde intermitent de îndată ce un program poate fi pornit și luminează continuu după ce programul a fost pornit.

⑪ Selector de programe

Pentru selectarea programului și pentru oprire. Prin selectarea programului uscătorul este pornit și prin poziția  a selectorului de programe, uscătorul este oprit.

Utilizarea butoanelor cu senzori

Butoanele cu senzori reacționează la atingerea cu vârful degetelor. Selecția este posibilă cât timp butonul cu senzor respectiv este aprins.

Un buton cu senzor cu lumină intensă înseamnă: actualmente selectat

Un buton cu senzor cu lumină slabă înseamnă: selecția este posibilă

Programarea uscătorului

Afișaj

La un program cu grade de uscare, afișajul de bază arată următoarele valori:



- Gradul de uscare selectat și durata preconizată a programului.
- După începerea programului, gradul de uscare atins și durata rămasă a programului.

În cazul unui program cu timp controlat, afișajul de bază arată doar durata programului:



Exemple de operare

Parcurea listei de selecție

După bara de derulare  de pe afișaj puteți vedea dacă este disponibilă o listă de selecție.



Prin atingerea butonului cu senzor ∇ lista de selecție se derulează în jos, iar prin atingerea butonului cu senzor \wedge lista de selecție se derulează în sus. Butonul cu senzor *OK* activează elementul afișat.

Marcarea elementului selectat



Un element activat într-o listă de selecție este marcat cu o bifă \checkmark .

Setarea valorilor numerice



Valoarea numerică este evidențiată cu alb. Atingerea butonului cu senzor ∇ reduce valoarea numerică. Atingerea butonului cu senzor \wedge crește valoarea numerică. Butonul cu senzor *OK* activează valoarea numerică afișată pe ecran.

Părăsirea unui submeniu

Puteți părăsi submeniul selectând *Înapoi* .

Programarea uscătorului

de	ro
Auffrischen	Împrospătare
Knitterschutz	Alarmă sonoră
Schonen+	Acțiuni blândă +
Summer	Anti-șifonare
OK	OK
PerfectDry	PerfectDry
Start/Stop	Start/Stop
Baumwolle	Bumbac
Pflegeleicht	Întreținere ușoară
Feinwäsche	Delicate
Finish Wolle	Finisare lână
Oberhemden	Cămăși
MobileControl	MobileControl
Finish Dampf	Cămăși
Bettwäsche	Așternuturi de pat
Imprägnieren	Impermeabilizare
Vorbügeln	Pre-călcare
Weitere Programme	Alte programe

Repaus după instalare

⚠ Daune la uscător provocate de punerea în funcțiune prematură.
Se poate deteriora pompa de căldură.
După instalare, așteptați o oră înainte de a pune uscătorul în funcțiune.

Înlăturarea foliei de protecție și a etichetelor adezive publicitare

- **Înlăturați:**
 - folia de protecție de pe ușă
 - toate etichetele adezive publicitare (dacă există) de pe partea frontală și capac

Nu înlăturați etichetele pe care le observați după deschiderea ușii (de ex. eticheta cu date tehnice).

Pornirea uscătorului

- Rotiți selectorul de programe pe programul *Bumbac*.

Semnalul de bun venit va suna și ecranul de întâmpinare se va aprinde.

Setarea limbii de pe afișaj

Vi se va solicita să setați limba de afișare dorită. O schimbare a limbii este posibilă în orice moment prin poziția selectorului de programe *Alte programe/* ⚙, sub-elementul *Setări* ⚙.



- Atingeți butonul cu sensor \vee/\wedge , până când limba dorită apare pe afișaj.
- Confirmați limba prin atingerea butonului *OK*.

Prima punere în funcțiune

Configurarea Miele@home

Uscătorul dumneavoastră este dotat cu un modul WiFi integrat. Uscătorul poate fi conectat la rețeaua WiFi de la domiciliu.

Apoi este posibilă operarea uscătorului prin intermediul aplicației Miele@mobile.

Pe afișaj apare următorul mesaj:

 Miele@home

- Atingeți butonul cu senzor OK.



- Dacă doriți să configurați Miele@home în mod direct: atingeți butonul cu senzor OK.
- Dacă doriți să amânați configurarea pentru mai târziu: Atingeți butonul cu senzor ∨, până când pe afișaj apare Configurați mai târziu și confirmați cu butonul cu senzor OK.
- Selectați pe afișaj tipul de conexiune dorit.

1. Conectare via WPS
2. Conectare via App

Asigurați-vă că în locul de instalare al uscătorului există o rețea WiFi cu un semnal suficient de puternic.

Aplicația Miele@mobile

Aplicația Miele@mobile poate fi descărcată gratuit de la Apple App Store® sau Google Play Store™.



Conectarea prin WPS

Routerul WiFi trebuie să fie compatibil WPS (WiFi Protected Setup).

- Urmăriți indicațiile de pe afișaj.

Dacă nu s-a realizat conexiunea, este posibil să nu fi activat WPS la router suficient de repede. Efectuați din nou pașii de mai sus.

Sfat: Dacă routerul dvs. WiFi nu dispune de WPS ca metodă de conectare, folosiți aplicația Miele@mobile pentru conectare.

Prima punere în funcțiune

Conectarea prin app

Puteți să realizați conexiunea la rețeaua prin aplicația Miele@mobile.

- Instalați aplicația Miele@mobile pe dispozitivul dvs. mobil.
- Urmați instrucțiunile aplicației.

Pentru conectare aveți nevoie de:

1. Parola rețelei WiFi
2. Parola uscătorului

Parola uscătorului este formată din ultimele 9 cifre ale seriei înscrise pe eticheta cu date tehnice.

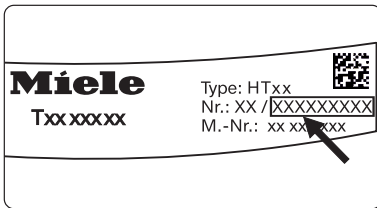

După o conexiune corectă, pe afișaj apare:

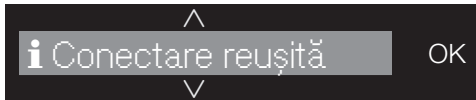

- Confirmați cu ajutorul butonului cu sensor OK.

Continuarea punerii în funcțiune

- Confirmați cu ajutorul butonului cu sensor OK.
- Citiți capitolul „1. Modul corect de uscare a rufelor“.
- După aceasta puteți selecta un program și încărca uscătorul conform descrierii din capitolele „2. Selectarea programului“ și „3. Încărcarea uscătorului“.

Prima punere în funcțiune este finalizată dacă a fost efectuat un program complet mai lung de 1 oră.

Economie de energie

Economie de energie

Acest uscător cu tehnologie cu pompă de căldură este conceput pentru o uscare economică din punct de vedere al energiei. Prin măsurile de mai jos, puteți economisi și mai multă energie, deoarece durata de uscare nu se prelungește inutil.

- Centrifugați rufele la viteză maximă în mașina de spălat.

Dacă, de exemplu, centrifugați rufele la 1.600 rpm în loc de 1.000 rpm, puteți reduce consumul energetic la uscare cu cca. 20 %, economisind și timp.

- Încărcați în uscător cantitatea maximă de rufe permisă pentru programul respectiv. Astfel, consumul de energie electrică raportat la cantitatea de rufe va fi minim.

- Asigurați-vă că încăperea în care este instalat uscătorul este aerisită bine.

Dacă în aceeași încăpere se află și alte aparate producătoare de căldură, asigurați o aerisire corespunzătoare sau opriți aceste aparate.

- După fiecare ciclu de uscare curățați filtrele de scame din deschiderea ușii.

Informații cu privire la curățarea filtrului de scame și a filtrului plintei sunt disponibile în capitolul „Curățare și întreținere“.

- Folosiți pe cât posibil tarifele mai ieftine la energie, disponibile în anumite intervale orare. Pentru informații, contactați compania furnizoare de energie electrică. Funcția Start întârziat vă ajută să beneficiați de aceste tarife: Puteți să alegeți ora la care să pornească automat procesul de uscare în următoarele 24 de ore.

EcoFeedback

Cu ajutorul butonului cu senzor ⓘ primiți informații privind consumul de energie electrică al uscătorului dumneavoastră.

Pe afișaj vor apărea următoarele informații:

- Înainte de desfășurarea programului, o prognoză privind consumul energetic.
- În timpul programului și la finalul programului: cantitatea de energie electrică consumată efectiv de mașină.

1. Accesarea prognozei

- După selectarea unui program de uscare, atingeți butonul cu senzor ⓘ.

Consumul probabil de energie va fi afișat sub forma unor bare.

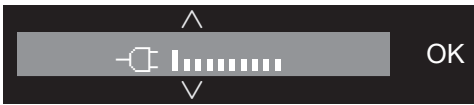

Cu cât se afișează mai multe bare (|), cu atât aparatul consumă mai multă energie electrică.

Prognoza variază în funcție de programul de uscare selectat și de extraopțiunile selectate.

- Atingeți butonul cu senzori OK sau așteptați până când afișajul comută automat înapoi la ecranul de bază.

2. Accesarea consumului efectiv

Cantitatea de energie electrică consumată efectiv de mașină poate fi vizualizată pe afișaj în timpul programului și la finalul programului.

- Atingeți butonul cu senzor ⓘ.



Consumul se modifică odată cu derularea programului.

La finalul programului, înainte de a deschide ușa, puteți să vizualizați gradul de murdărire al filtrelor în %.

- Atingeți butonul cu senzor ∨ pentru a comuta pe afișajul Filtru.

0 % = ușor murdare, 50 % = murdărire medie, 100 % = foarte murdare.

Odată cu creșterea gradului de murdărire se prelungește durata programului, ceea ce majorează și consumul de energie.

Dacă deschideți ușa ori dacă mașina se oprește automat la finalul programului, datele vor reveni la valorile estimate.

Sfat: În Setări ⚙ la secțiunea Consum puteți să vizualizați datele privind consumul ultimului program de uscare.

1. Modul corect de uscare a rufelor

Aspecte legate de spălarea rufelor

- Spălați foarte bine rufele foarte murdare: Asigurați-vă că folosiți suficient detergent și că selectați o temperatură suficient de ridicată. Dacă aveți nedumeriri, spălați-le de mai multe ori.
- Nu introduceți în uscător rufe foarte ude. Centrifugați rufele la viteză maximă în mașina de spălat. Cu cât viteza de centrifugare este mai ridicată, cu atât veți economisi mai multă energie și mai mult timp la uscarea în uscător.
- Articolele noi, de culoare închisă trebuie spălate și uscate separat de cele de culoare deschisă. Astfel se evită vopsirea altor articole sau chiar a componentelor din plastic ale uscătorului. Fibrele de culoare închisă se pot depune pe articolele de culoare deschisă și invers.
- Rufele apretate pot fi uscate în uscător. Pentru a obține textura caracteristică, folosiți de două ori mai mult apret.

Pregătirea rufelor înainte de uscare

 Pagube ca urmare a obiectelor străine rămase în rufe.

Obiectele străine se pot topi, pot arde sau exploda.

Verificați ca printre rufe să nu fi rămas cumva obiecte (de exemplu, bile de administrare a detergentului, brichete etc.).

 Pericol de supraîncălzire ca urmare a utilizării și operării greșite.

Rufele se pot supraîncălzi, distribuind uscătorul și spațiul înconjurător. Pentru mai multe informații, citiți și respectați secțiunea „Indicații de siguranță și avertizări”.

- Sortați rufele spălate în funcție de tipul fibrelor sau al țesăturilor, dimensiune, simbolul etichetei de îngrijire și gradul de uscare dorit.
- Verificați cusăturile, pentru a vă asigura că sunt intacte. Astfel se evită ieșirea materialului de căptușeală și umplutură. Pericol de incendiu la uscare.
- Separați articolele unele de altele, astfel încât să nu fie încălcite.
- Legați cordoanele din material textil și sforile șorțurilor.
- Încheiați husele de plapumă și fețele de pernă pentru a împiedica învelirea articolelor mici în ele.
- Încheiați cârligele și inelele de prindere.
- Desfaceți jachetele și fermoarele lungi pentru ca hainele să se usuce uniform.
- Coaseți sau îndepărtați întăritoarele metalice din sutiene.
- În cazuri extreme, reduceți cantitatea de rufe încărcate. Articolele care necesită întreținere minimă tind să se și-fonezeze mai puternic, cu cât sunt mai multe rufe în uscător. Valabil mai ales pentru țesăturile foarte fine (cămăși, bluze).

1. Modul corect de uscare a rufelor



Uscare





Sfat: Citiți capitolul „Tabelul programelor“.

Acesta prezintă toate programele, cu capacitățile de încărcare maxime.

- Respectați întotdeauna cantitatea maximă de rufe recomandată pentru programul pe care îl folosiți. Astfel, consumul de energie electrică raportat la cantitatea de rufe va fi minim.
- Materialul textil fin din interiorul articolelor umplute cu puf tinde, în funcție de calitate, să se strângă. Pentru aceste articole folosiți doar programul *Pre-călcare*.
- Pânza de in pur poate fi uscată în uscător doar dacă acest lucru este confirmat de producător pe etichetă. Deoarece țesătura poate deveni foarte aspră la atingere. Pentru aceste articole folosiți doar programul *Pre-călcare*.
- Articolele din lână și amestec de lână tind să se scămășeze și să se strângă. Pentru aceste articole folosiți doar programul *Finisare lână*.
- Articolele din tricot (de ex. tricouri, lenjerie de corp) au tendința să intre la apă la prima spălare, în funcție de calitatea lor. De aceea, nu uscați excesiv rufe, pentru a evita ca acestea să intre la apă și mai mult. Când achiziționați astfel de articole, optați eventual pentru mărimi cu unul sau două numere mai mari.
- La uscarea articolelor deosebit de sensibile la temperaturi ridicate și predispuse la șifonare, reduceți încărcătura și selectați extraopțiunea *Acțiune blândă +*.

Respectarea simbolurilor de pe etichetele de îngrijire a rufelor

Uscare	
	temperatură normală/ridicată
	temperatură redusă*
	*Selectare <i>Acțiune blândă +</i>
	nu uscați în uscător

Călcare manuală și mecanică	
	foarte fierbinte
	binte
	cald
	fierbinte
	nu călcați manual/mecanic

Selectarea gradului de uscare corect

- *Extra-uscat* pentru textile foarte robuste sau groase.
- *Usct normal +*, atunci când, după uscare, doriți să împăturiți rufe și să le puneți, de ex., în dulap.
- *Uscat normal* pentru articole care se pot micșora. Sau pentru articole din bumbac ușor sau jersey.
- *Uscat ușor* pentru articole foarte sensibile, care trebuie să se usuce la aer.
- *Călcare manuală* $\Delta/\Delta\Delta$ sau *Călcare mecanică*, dacă după uscare doriți să călcați rufe manual sau mecanic.

2. Selectarea programului

Pornirea uscătorului

Prin selectarea programului uscătorul este pornit și prin poziția  a selectorului de programe, uscătorul este oprit.

- Rotiți selectorul de programe la un program.

La selectarea unui program, pe afișaj luminează timp de câteva secunde denumirea programului și cantitatea maximă de rufe care pot fi încărcate (în raport cu greutatea rufelor/articolelor uscate).

Selectarea programului

Există 3 metode de selectare a programului:

1. Selectarea programelor standard prin intermediul selectorului de programe

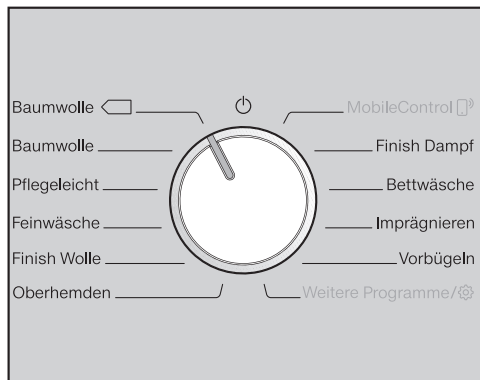

- Rotiți selectorul de programe până la programul dorit.

Pe ecran este afișat programul selectat. Apoi afișajul revine la afișajul de bază.

2. Selectarea programului

2. Selectarea programelor prin intermediul poziției „Alte programe/⚙️” de pe selectorul de programe și afișajului

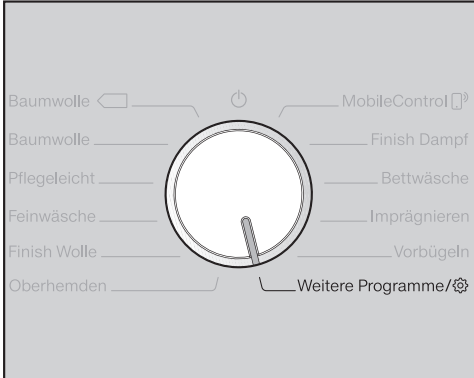

- Rotiți selectorul de programe.

Puteți selecta programul dorit cu ajutorul afișajului.

- Atingeți butoanele cu senzori ^/∨, până când programul dorit apare pe afișaj.



- Confirmați programul cu ajutorul butonului cu senzor OK.

Pe ecran este afișat programul selectat. Apoi afișajul revine la afișajul de bază.

3. Selectarea programelor prin setarea selectorului de programe MobileControl și Miele@mobile App

Sfat: Pentru utilizarea MobileControl și Miele@mobile App, uscătorul trebuie conectat la rețeaua WiFi, iar Comanda la distanță trebuie să fie activată.

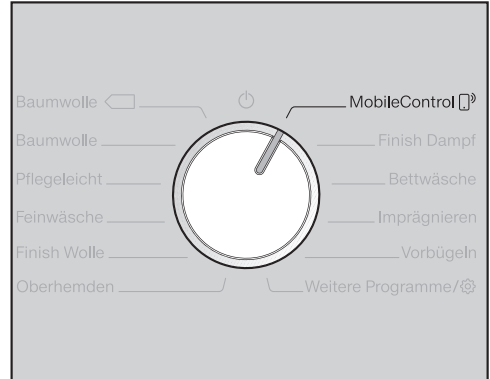

- Rotiți selectorul de programe.

- Urmați indicațiile de pe afișaj.

- Atingeți butonul cu senzor *Start/Stop*.

Acum uscătorul poate fi comandat printr-un dispozitiv mobil, împreună cu aplicația Miele@mobile.

3. Încărcarea uscătorului

Introducerea rufelor în cuvă

Articolele textile se pot deteriora. Înainte de a le încărca, citiți capitolul „1. Modul corect de uscare a rufelor“.



■ Încărcați rufele degajat în tambur.

Nu supraîncărcați tamburul. Rufele se pot deteriora, rezultatul uscării fiind afectat. De asemenea, rufele se pot șifona mai tare.

Poate surveni deteriorarea rufelor. Verificați ca rufele să fie în interiorul tamburului, astfel încât să nu fie prinse la închiderea ușii.

2 Locuri de introducere pentru flaconul de parfum

Utilizarea flaconului de parfum este descrisă în capitolul „Flaconul de parfum“.

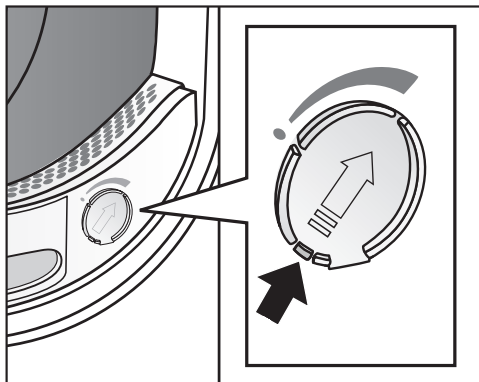

Dacă uscați fără flaconul de parfum: împingeți mânerul capacului glisant complet în jos (săgeată), pentru ca locul în care se introduce flaconul să fie închis. În caz contrar, acolo se acumulează scame.

Închiderea ușii

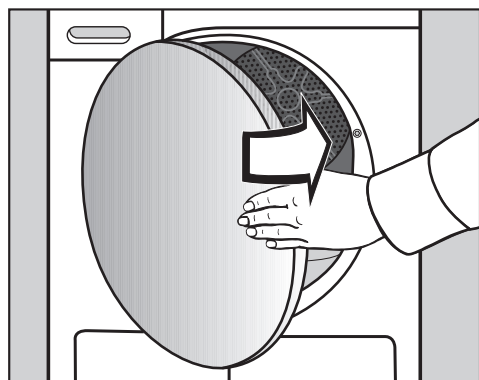

■ Închideți ușa cu un balans ușor.

4. Selectarea setărilor de program

Setări de program

Selectarea gradelor de uscare la programele cu grade de uscare

Bumbac, Întreținere ușoară, Delicate, Pre-călcare, Cămăși, Express, Denim, Outdoor, Îmbrăcăminte sport, Finisare la aburi, Așternuturi de pat, Automatic plus

Puteți să modificați gradul de uscare presetat.



- Atingeți butonul cu senzor \wedge sau \vee , pentru a selecta un grad de uscare.

În cazul programelor *Bumbac*, *Express* și *Așternuturi de pat* pot fi selectate toate gradele de uscare. La restul programelor, selecția este limitată.

La selectarea programului *Finisare la aburi* rezervorul de apă condensată trebuie umplut conform acestor instrucțiuni de utilizare (capitolul „Rezervorul de apă condensată“).

Selectarea programelor cu durată cronometrată și a altor programe

Aer cald, Aer rece, Program coș

Puteți să setați timpul în pași de câte 10 de minute.

Aer rece: 20 min.-1:00 oră
Aer cald: 20 min.-2:00 ore
Program coș: 40 min.-2:30 ore



- Atingeți butonul cu senzor \wedge sau \vee pentru a selecta timpul.

Bumbac \triangleleft \square , Finisare Lână, Perne, Impermeabilizare, Finisare Mătase

Rezultatul uscării este prestabilit de uscător și nu poate fi modificat.

4. Selectarea setărilor de program

Extraopțiuni

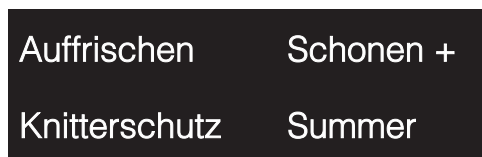

- Atingeți un buton cu senzor pentru a selecta extraopțiunea dorită.

Butonul corespunzător va lumina intens.

Împrospătare și Acțiune blândă+ nu se pot combina, pentru mai multe indicații consultați capitolul „Extraopțiuni“.

Start întârziat/SmartStart

Start întârziat

Cu ajutorul funcției Start întârziat puteți amâna începerea programului.

Această funcție este activă dacă setarea SmartGrid este dezactivată.

Setarea orelor poate fi efectuată la valori de la 00 la 24. Setarea minutelor se poate face în pași de 15 minute de la 00 până la 45.

Setarea orei de începere

- Atingeți butonul cu senzor .

Pe afișaj apare următorul mesaj:



- Cu butoanele cu senzori ∇/\wedge reglați orele. Confirmați cu ajutorul butonului cu senzor OK.

Afișajul se schimbă:



- Cu butoanele cu senzori ∇/\wedge reglați minutele. Confirmați cu ajutorul butonului cu senzor OK.

Sfat: Dacă mențineți apăsată butoanele cu senzori ∇ sau \wedge valorile vor scădea sau vor crește automat.

Modificarea funcției Start întârziat

Înainte ca programul să înceapă, puteți alege modificarea orei de începere selectate.

- Atingeți butonul cu senzor .
- Dacă este necesar, modificați ora specificată și confirmați cu ajutorul butonului senzor OK.

4. Selectarea setărilor de program

Ștergerea funcției Start întârziat

Înainte ca programul să înceapă, puteți alege ștergerea orei de începere.

- Atingeți butonul cu senzor .

Pe afișaj apare ora de începere selectată.

- Utilizați butoanele cu senzori \vee/\wedge pentru a seta o valoare de timp de 00:00 h. Confirmați cu ajutorul butonului cu senzor OK.

Ora de începere selectată a fost ștearsă.

După pornirea programului, ora de începere selectată poate fi modificată sau ștearsă numai prin oprirea programului.

SmartStart

Cu SmartStart definiți o perioadă de timp în care uscătorul să pornească automat. Pornirea are loc la un semnal, de ex. de la furnizorul dvs. de electricitate, când tariful la energie este cel mai mic.

Această funcție este activă dacă setarea SmartGrid este activată.

Perioada de timp definită este între 15 minute și 24 de ore. În această perioadă uscătorul așteaptă semnalul de la furnizorul de energie. Dacă în perioada definită nu este emis niciun semnal, uscătorul pornește programul de uscare.

Setarea perioadei

Dacă ați activat funcția SmartGrid în Setări, după atingerea butonului cu senzor  pe afișaj nu mai apare Start în, ci SmartStart în (consultați capitolul „Setări”, secțiunea „SmartGrid“).

Procedura corespunde setării timpului la funcția Start întârziat.

- Cu ajutorul butoanelor cu senzori \vee/\wedge setați orele și confirmați cu butonul cu senzor OK.

Ora este memorată și este marcat blocul de cifre al minutelor.

- Cu ajutorul butoanelor cu senzori \vee/\wedge setați minutele și confirmați cu butonul cu senzor OK.

- Apăsăți butonul cu senzor *Start/Stop* pentru a porni programul de uscare cu SmartStart.

Pe afișaj apare următorul mesaj:



5. Pornirea programului

Pornirea programului

- Atingeți butonul cu senzor *Start/Stop* care luminează intermitent.

Butonul cu senzor *Start/Stop* luminează, iar pe afișaj apare *Uscare*.

Indicații

Dacă a fost selectată o oră de începere pentru funcția *Start* întârziat, aceasta se derulează pe afișaj. La atingerea orei de începere pentru funcția *Start* întârziat sau imediat după începerea programului, pe afișaj va apărea durata programului.

În cazul unei durate mai lungi de amânare a pornirii, tamburul se rotește din când în când, pentru a afâna rufe. Aceasta nu este o defecțiune.

- Indicatorul luminos *Perfect Dry* va clipi/va rămâne aprins constant doar la programele cu grad de uscare (citiți și secțiunea „Programarea uscătorului”).
- Acest uscător măsoară umiditatea reziduală a rufelor și, pe baza acesteia, deduce durata necesară a programului.
Dacă uscătorul este încărcat cu puține rufe sau cu rufe uscate, acestea vor fi uscate/ventilate într-un interval de timp fix. În acest caz, *Perfect Dry* nu se aprinde la finalul programului.

Rufe și hainele se pot deteriora inutil.

Evitați uscarea excesivă a rufelor și hainelor.

La selectarea unui program cu grade de uscare, gradul de uscare atins luminează pe afișaj.

Puteți afișa încă o dată gradul de uscare selectat sau durată:

- Atingeți butonul cu senzor \wedge sau \vee .
- Înainte de finalizarea programului, rufe vor fi răcite.

Economie de energie

După 10 minute elementele de afișare se sting, iar butonul cu senzor *Start/Stop* luminează intermitent.

- Pentru a activa din nou elementele de afișare, atingeți butonul cu senzor *Start/Stop* (nu are niciun efect asupra unui program în curs).

Iluminatul interior al cuvei se va stinge după pornirea programului.

6. Terminarea programului – scoaterea rufelor

Terminarea programului

Dacă apare Final/Anti-șifonare sau Final, programul s-a terminat. Butonul Start/Stop nu mai este aprins.

Uscătorul se oprește automat la 15 minute după încheierea etapei Anti-șifonare (la programele fără Anti-șifonare: uscătorul se oprește la 15 minute după încheierea programului).

Scoaterea rufelor

Deschideți ușa doar după ce procesul de uscare s-a încheiat. În caz contrar, rufele nu vor fi uscate și răcite corespunzător până la final.

- Trageți ușa spre partea cu marcajul portocaliu.

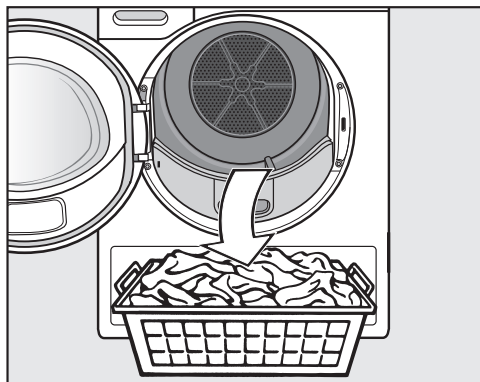

- Scoateți rufele.

Rufele rămase se pot deteriora prin uscare excesivă.
Scoateți întotdeauna toate rufele din tambur.

- Rotiți selectorul de programe în poziția .

- Înlăturați scamele de pe cele 2 filtre de scame din deschiderea ușii: consultați capitolul „Curățare și întreținere“, secțiunea „Curățarea filtrelor de scame“.

- Închideți ușa cu un balans ușor.
- Goliți rezervorul de apă condensată.

Sfat: Puteți să folosiți apa condensată pentru programul *Finisare la aburi*. Consultați capitolul „Rezervorul de apă condensată“, secțiunea „Pregătirea rezervorului de apă condensată pentru programul *Finisare la aburi*“.

La uscarea unei încărcături întregi de rufe în programele *Bumbac* și *Bumbac*  vă recomandăm să evacuați apa condensată în exterior, cu ajutorul furtunului de evacuare. Astfel nu va trebui să goliți pe parcurs rezervorul de apă condensată.





Iluminatul interior al tamburului

Tamburul este iluminat, pentru a vă permite să nu uitați haine înăuntru.
Iluminatul tamburului se oprește automat (pentru economie de energie).

Privire de ansamblu asupra programelor

Toate greutatețile marcate cu * se referă la greutatea rufelor uscate.

Programe pe panoul de comandă

Bumbac 		maximum 9 kg*
Articole	Rufe din bumbac obișnuit de umede, conform descrierii de la <i>Bumbac Uscat normal</i> .	
Indicație	<ul style="list-style-type: none">– În acest program, rufele sunt uscate exclusiv la gradul <i>Uscat normal</i>.– Programul <i>Bumbac</i>  este cel mai eficient energetic pentru uscarea rufelor din bumbac cu un grad normal de umiditate.	
Notă pentru instituțiile de testare	<ul style="list-style-type: none">– Programul <i>Bumbac</i>  este program de testare conform Regulamentului 392/2012/UE cu privire la cerințele de etichetare energetică măsurată conform EN 61121.– La programul <i>Bumbac</i> și <i>Bumbac</i>  apa condensată se va evacua în exterior prin intermediul unui furtun de evacuare.	
Bumbac		maximum 9 kg*
Extra-uscat, Uscat normal +, Uscat normal, Ușor uscat		
Articole	Articole textile din bumbac, cu unul sau mai multe straturi. Acestea sunt, de exemplu: tricouri, lenjerie de corp, hăinuțe pentru sugari, haine de lucru, jachete, pături, șorțuri, halate, prosoape din frotir, halate de baie din frotir, lenjerie de pat din flanelă/frotir.	
Sfat	<ul style="list-style-type: none">– Selectați <i>Extra-uscat</i> pentru textilele mixte, foarte groase, din mai multe straturi.– Nu folosiți <i>Extra-uscat</i> pentru articolele din tricot (de ex. tricouri, lenjerie de corp, îmbrăcăminte pentru sugari) deoarece acestea pot intra la apă.	
Călcat manual Δ, Călcat manual $\Delta\Delta$, Călcat mecanic		
Articole	Toate articolele textile din țesături din bumbac sau in, pe care urmează să le călcați. Acestea sunt, de ex.: fețe de masă, lenjerie de pat, rufe apretate.	
Sfat	Pentru a preveni uscarea completă a rufelor pe care urmează să le călcați mecanic, mențineți-le rulate până la călcare.	

Privire de ansamblu asupra programelor

Întreținere ușoară		maximum 4 kg*
Uscat normal +, Uscat normal, Ușor uscat, Călcăt manual Δ, Călcăt manual ΔΔ		
Articole	Articole ușor de întreținut, realizate din fibre sintetice, bumbac sau fibre mixte. Acestea sunt, de ex.: haine de lucru, șorțuri, pulovere, rochiile, pantaloni, fețe de masă și ciorapi.	
Delicate		maximum 2,5 kg*
Uscat normal +, Uscat normal, Ușor uscat, Călcăt manual Δ, Călcăt manual ΔΔ		
Articole	Țesături delicate având simbolul ☐ trecut pe etichetă, din fibre sintetice, fibre mixte, mătase artificială sau bumbac ușor de întreținut. Acestea sunt: cămăși, bluze, desuuri și articole vestimentare cu aplicații.	
Sfat	Pentru o uscare cu grad de șifonare deosebit de redus, reduceți și mai mult încărcătura.	
Finisare lână		maximum 2 kg*
Articole	Țesături din lână și țesături mixte ce conțin lână: pulovere, jachete împletite, ciorapi.	
Indicație	<ul style="list-style-type: none"> – Acest program doar conferă articolelor din lână o textură mai aerisită și pufoasă, însă nu le usucă în totalitate. – Scoateți rufele imediat după încheierea programului. 	
Cămăși		maximum 2 kg*
Uscat normal +, Uscat normal, Ușor uscat, Călcăt manual Δ, Călcăt manual ΔΔ		
Articole	Pentru toate cămășile pentru bărbați și femei.	
MobileControl ☐ ⁹⁾		
Selectarea programelor și operarea se realizează prin aplicația Miele@mobile.		

Privire de ansamblu asupra programelor

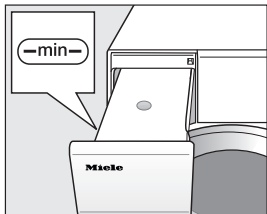
Finisare la aburi		maximum 1 kg*
Uscat normal, Călcăt manual Δ		
Articole	<ul style="list-style-type: none"> – Toate articolele din țesături din bumbac și în. – Articole ușor de întreținut din bumbac, fibre mixte sau fibre sintetice. Acestea sunt, de ex. pantaloni din bumbac, hanorace și cămăși. 	
Sfat	<ul style="list-style-type: none"> – Pentru umezirea articolelor înainte de călcare. – Pentru netezirea articolelor care au cute. – Selectați <i>Călcăt manual</i> dacă urmează să călcați rufe. 	
Indicație	<ul style="list-style-type: none"> – La începerea programului, apa condensată acumulată în rezervor este pulverizată în tambur printr-o duză de pulverizare. Din acest motiv, rezervorul de apă condensată trebuie să fie umplut cu apă cel puțin până la marcajul -min-. <div style="text-align: center;">  </div> <ul style="list-style-type: none"> – Atunci când apa este pulverizată în tambur, se aude un bâzâit. 	
Așternuturi de pat		maximum 4 kg*
Extra-uscat, Uscat normal +, Uscat normal, Ușor uscat, Călcăt normal Δ, Călcăt normal ΔΔ, Călcăt mecanic		
Articole	Așternuturi de pat, cearșafuri, fețe de perne	

Privire de ansamblu asupra programelor

Impermeabilizare		maximum 2,5 kg*
Articole	Pentru uscarea textilelor adecvate pentru uscarea în uscător, de ex. microfibre, îmbrăcăminte de schi și outdoor, bumbac fin dens (Pope-lin) și fețe de masă.	
Indicație	<ul style="list-style-type: none"> – În acest program, rufele sunt uscate exclusiv la gradul <i>Uscat nor-mal</i>. – Acest program include o fază suplimentară de fixare pentru imper-meabilizare. – Articolele impermeabilizate pot fi tratate doar cu agenți de imper-meabilizare cu mențiunea „adecvat pentru articolele cu membra-nă”. Acești agenți se bazează pe compuși chimici ai fluorului. – Nu uscați articole impermeabilizate cu agenți cu conținut de para-fină. Pericol de incendiu. 	
Pre-călcare		maximum 1 kg*
Uscat normal, Călcăt manual δ		
Articole	<ul style="list-style-type: none"> – Articole textile din țesături din bumbac sau in. – Articole ușor de întreținut din bumbac, fibre mixte sau fibre sinteti-ce. Acestea sunt, de ex. pantaloni din bumbac, hanorace și cămă-și. 	
Sfat	<ul style="list-style-type: none"> – Acest program reduce cutele articolelor după centrifugarea preala-bilă în mașina de spălat. – Acest program este adecvat și pentru textile uscate. – Scoateți rufele imediat după încheierea programului. 	

Privire de ansamblu asupra programelor

Alte programe

Denim		maximum 3 kg*
Uscat normal +, Uscat normal, Ușor umed, Călcăt manual Δ, Călcăt manual ΔΔ		
Articole	Toate articolele din material de jeans, precum: jachete, pantaloni, cămăși și fuste.	
Aer cald		maximum 8 kg*
Articole	– Pentru uscarea articolelor cu mai multe straturi, care datorită texturii și a compoziției nu se usucă în mod uniform, de ex. jachete, perne, saci de dormit și alte articole voluminoase. – Pentru uscarea articolelor individuale, de ex. prosoape de baie, costume de baie, prosoape de bucătărie.	
Sfat	La început nu folosiți timpul cel mai lung. Verificați articolele pe măsură ce le uscați, pentru a stabili durata optimă.	
Outdoor		maximum 2,5 kg*
Uscat normal, Călcăt manual Δ		
Articole	Îmbrăcăminte impermeabilă pentru exterior (outdoor) care poate fi uscată în uscător.	
Express		maximum 4 kg*
Extra-uscat, Uscat normal +, Uscat normal, Ușor uscat, Călcăt normal Δ, Călcăt normal ΔΔ, Călcăt mecanic		
Articole	Adecvat pentru articole rezistente, pentru programul <i>Bumbac</i> .	
Indicație	Durata programului se scurtează.	
Îmbrăcăminte sport		maximum 3 kg*
Uscat normal +, Uscat normal, Ușor uscat, Călcăt manual Δ, Călcăt manual ΔΔ		
Articole	Îmbrăcăminte sport și fitness din materiale adecvate pentru uscarea în uscător.	

Privire de ansamblu asupra programelor

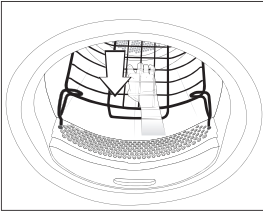
Automatic plus		maximum 5 kg*
Uscat normal +, Uscat normal, Ușor uscat, Călcăt manual Δ, Călcăt manual ΔΔ		
Articole	Încărcare mixtă cu articole pentru programele <i>Bumbac</i> și <i>Întreținere ușoară</i> .	
Perne standard		1-2 perne 40 x 80 cm sau 1 pernă 80 x 80 cm
Articole	Perne care pot fi uscate într-un uscător, cu umplutură din pene, puf sau material sintetic.	
Indicație/sfat	<ul style="list-style-type: none"> – În acest program, rufele sunt uscate exclusiv la gradul <i>Uscat normal</i>. – În special pernele pot părea umede chiar și după ce au fost uscate. Puteți utiliza de mai multe ori acest program până când simțiți că perna este uscată. 	
Aer rece		maximum 8 kg*
Articole	Orice articol care trebuie doar aerisit.	
Program coș		încărcare maximă coș 3,5 kg
Indicație	<ul style="list-style-type: none"> – Acest program poate fi selectat doar în legătură cu coșul de uscare Miele TRK 555 (accesoriu opțional). – Trebuie respectate instrucțiunile de utilizare pentru coșul de uscare. 	
		
Textile/produse	Cu ajutorul coșului de uscare puteți usca ori aerisi în uscător articole care nu pot fi supuse unei acțiuni mecanice.	
Finisare Mătase		maximum 1 kg*
Articole	Articole din mătase care pot fi uscate în uscător: bluze și cămăși.	
Indicație	<ul style="list-style-type: none"> – Reduce formarea cutelor, însă articolele nu sunt complet uscate. – Scoateți rufe imediat după încheierea programului. 	

Extraopțiuni

Programele de uscare pot fi completate cu diferite extraopțiuni. Însă *Împrospătare* și *Acțiune blândă+* nu se pot combina.

Auffrischen Schonen +
Knitterschutz Summer

Acțiune blândă +

Articolele delicate (având simbolul ☒, pe eticheta de îngrijire, de ex. din acril) vor fi uscate un timp mai îndelungat la o temperatură mai scăzută.

Împrospătare

Folosiți *Împrospătare* pentru îndepărtarea sau reducerea mirosurilor din hainele curate (uscate sau umede).

Aerul de uscare este temperat pentru o perioadă limitată de timp. Apoi textilele sunt aerisite la gradul de uscare *Uscat normal* fără adaos de căldură; aceste setări nu pot fi modificate.

Efectul de împrospătare este amplificat dacă textilele sunt umede, este folosit flaconul de parfum sau este redusă cantitatea de rufe. În cazul articolelor sintetice, reducerea mirosurilor va avea un efect mai slab.

Anti-șifonare

După încheierea programului, tamburul se va roti într-un ritm special. Acest lucru ajută la reducerea formării cutelor, atunci când articolele nu sunt scoase imediat din uscător, după uscare.

Alarmă sonoră

Acest uscător vă informează acustic cu privire la terminarea programului. Semnalul continuu de avertizare în caz de defecțiune este independent de această setare.

Privire de ansamblu a extraopțiunilor programelor de uscare

	Împrospătare ¹	Acțiune blândă ¹	Anti-șifonare	Alarmă sonoră
Bumbac 	-	-	X	X
Bumbac	X	X	X	X
Întreținere ușoară	X	X	X	X
Delicate	-	✓	X	X
Finisare Lână	-	-	X	X
Cămăși	X	X	X	X
Finisare la aburi	-	-	X	X
Așternuturi de pat	-	-	X	X
Impermeabilizare	-	-	X	X
Pre-călcare	-	✓	X	X
Denim	X	X	X	X
Aer cald	-	X	X	X
Outdoor	-	✓	X	X
Express	-	-	X	X
Îmbrăcăminte sport	-	X	X	X
Automatic plus	-	X	X	X
Perne standard	-	-	X	X
Aer rece	-	-	X	X
Program pentru coș	-	-	-	X
Finisare Mătase	-	-	X	X

¹ = aceste extraopțiuni nu se pot combina între ele

X = selectabil

- = neselectabil

✓ = se activează automat

Modificarea etapelor de program

Modificarea selecției unui program în derulare

Odată ce un program a pornit, nu îl mai puteți schimba cu alt program (astfel se previn modificările întâmplătoare).

Dacă modificați programul, se va aprinde  Nu puteți schimba și va rămâne aprins până la revenirea la programul inițial.

Excepție: În poziția  a selectorului de programe, uscătorul este oprit.

Va trebui să anulați programul curent înainte de a putea selecta un alt program.

 Pericol de supraîncălzire ca urmare a utilizării și operării greșite. Rufele se pot supraîncălzi, distrugând uscătorul și spațiul înconjurător. Pentru mai multe informații, citiți și respectați secțiunea „Indicații de siguranță și avertizări”.

Oprirea unui program

- Atingeți butonul cu sensor *Start/Stop*.

Anulare program se va aprinde.

- Confirmați cu ajutorul butonului cu sensor *OK*.

Final/Răcire luminează pe afișaj atunci când sunt atinse o anumită durată de uscare și temperatură de uscare.

Pe afișaj apare: Program anulat.

- Deschideți ușa.

Selectarea unui alt program

- Închideți ușa.
- Rotiți selectorul de programe la un alt program.
- Atingeți butonul cu sensor *Start/Stop*.

Adăugarea sau scoaterea rufelor

 Pericol de arsuri la atingerea rufelor fierbinți sau tamburului uscătorului.

Vă puteți opări.

Lăsați rufe să se răcească și scoateți-le cu grijă.

- Deschideți ușa.
- Adăugați/scoateți rufe.
- Închideți ușa.
- Atingeți butonul cu sensor *Start/Stop*.

Programul va porni.

Adăugarea rufelor în timpul derulării startului întârziat

Puteți deschide ușa pentru a adăuga sau scoate rufe din tambur.

- Toate setările programului vor rămâne nemodificate.
- Încă mai puteți modifica gradul de uscare, dacă doriți.
- Deschideți ușa.
- Scoateți rufele sau adăugați rufe.
- Închideți ușa.
- Atingeți butonul cu senzor *Start/Stop* pentru a permite continuarea funcției Start întârziat.

Durata programului

În urma modificării etapelor de program, timpul rămas indicat pe afișaj poate fi diferit de timpul real de uscare.

Rezervor de apă condensată

Golirea rezervorului de apă condensată

Apa rezultată în urma procesului de uscare este colectată în rezervorul de apă condensată.

Goliți rezervorul de apă condensată după fiecare program de uscare.

Atunci când apa condensată din rezervor a atins nivelul maxim, luminează Goliți recipientul. Vezi .

Ștergere indicație:

- Deschideți și închideți ușa uscătorului, cu uscătorul pornit.

 Pericol de deteriorare a ușii și mânerului din față la scoaterea rezervorului de apă condensată*.

Ușa și mânerul din față se pot deteriora.

Închideți întotdeauna ușa complet.

*La modelul cu „Balamale ușă pe partea dreaptă“ puteți să ignorați acest avertisment.

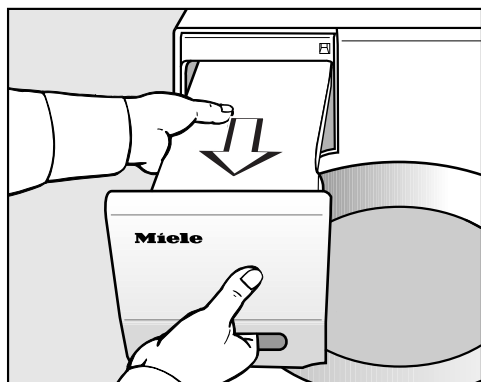

- Trageți rezervorul în afară.

- Scoateți rezervorul de apă condensată orizontal, pentru ca apa să nu se reverse. Apucați rezervorul de apă condensată de mânerul din față și de partea din spate.

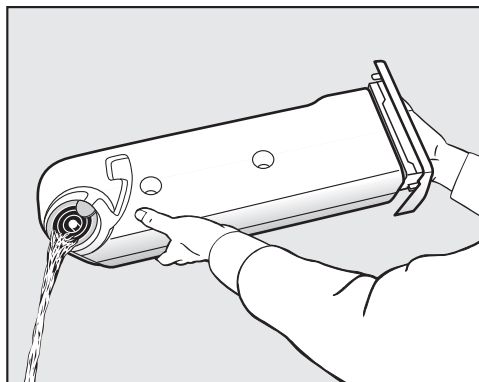

- Goliți rezervorul.
- Repuneți rezervorul în uscător.

Poate cauza probleme de sănătate atât oamenilor, cât și animalelor. Nu beți apa condensată.

Puteți să folosiți apa condensată pentru programul *Finisare la aburi*. Pentru aceasta, rezervorul de apă condensată trebuie să fie umplut, consultați instrucțiunile următoare.

Pregătirea rezervorului de apă condensată pentru programul Finisare la aburi

În programul *Finisare la aburi*, apa condensată acumulată în rezervor este pulverizată în tambur printr-o duză de pulverizare. Din acest motiv, rezervorul de apă condensată trebuie să fie umplut cu apă cel puțin până la marcajul **-min-**. În caz contrar apare o defecțiune.

Marcajul **-min-** se află în față, pe partea stângă.

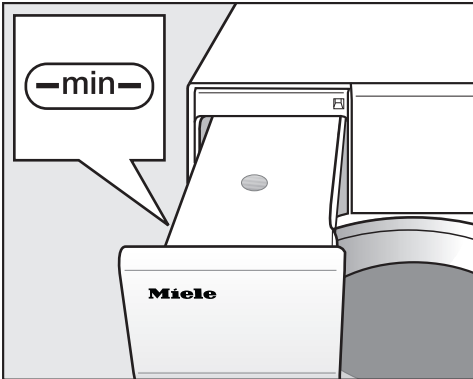

Folosiți apa condensată extrasă în timpul uscării.

Umplerea rezervorului de apă condensată

- Puteți să umpleți rezervorul cu apă condensată din comerț (pentru călcat).

Folosiți numai în cazuri excepționale apă de la robinet: dacă folosiți regulat apă de la robinet, vor apărea depuneri de calcar pe duza de pulverizare din orificiul de umplere.

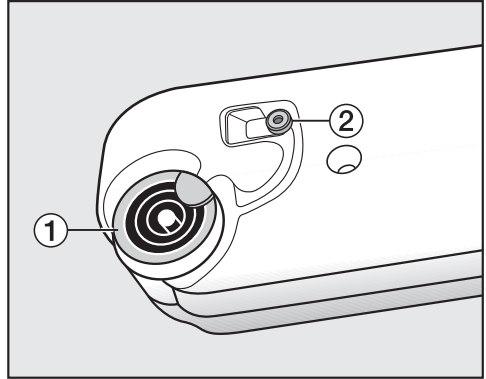

1 Ștuț de scurgere, 2 Garnitură de cauciuc

- Lăsați apa să curgă prin inelele ștuțului de scurgere 1.

Duza de pulverizare din orificiul de umplere se poate înfunda.

Umpleți doar cu apă curată. Nu amestecați alte parfumuri, detergenți și alte substanțe.

Controlați regulat garnitura de cauciuc

Dacă ați adăugat deseori apă de la robinet, pe garnitura de cauciuc 2 pot apărea depuneri de calcar, sub forma unor pete albe.

- Cu o lavetă moale, îndepărtați cu grijă depunerile de calcar de pe garnitura de cauciuc 2.

Flaconul de parfum

FragranceDos – 2 locuri de introducere pentru flaconul de parfum

Cu ajutorul flaconului de parfum (accesoriu opțional), puteți conferi rufelor dumneavoastră la uscare o notă de parfum deosebită.

Acest uscător dispune de 2 locuri de introducere pentru flaconul de parfum. Astfel aveți diferite posibilități de utilizare.

- Utilizați ambele locuri de introducere pentru a comuta între două parfumuri. Puteți închide flaconul de parfum de care nu aveți nevoie.
- Utilizați același parfum în ambele locuri de introducere a flaconului, pentru a spori intensitatea acestuia.
- Utilizați doar un loc de introducere dacă doriți să folosiți doar un parfum.

⚠ Probleme de sănătate și risc de incendiu ca urmare a manipulării greșite a flaconului de parfum.

În cazul contactului cu corpul, parfumul scurs vă poate afecta sănătatea. Parfumul scurs poate provoca un incendiu.

Citiți mai întâi capitolul „Indicații de siguranță și avertizări”, secțiunea „Utilizarea flaconului de parfum (accesoriu opțional)”.

Utilizarea flaconului de parfum

Înlăturarea sigiliului de protecție de pe flaconul de parfum

Țineți flaconul de parfum doar în modul ilustrat. Nu țineți flaconul oblic sau răsturnat, deoarece parfumul se va vărsa.

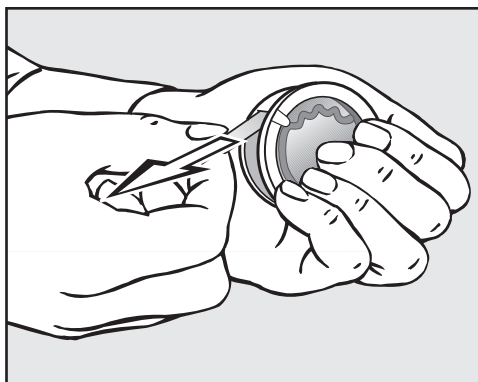

- Țineți flaconul ferm în mână pentru a preveni deschiderea sa accidentală.
- Înlăturați sigiliul de protecție.

Introducerea flaconului de parfum

- Deschideți ușa uscătorului.

Flaconul de parfum se introduce în filtrul superior de scame. Locurile de introducere sunt situate în stânga și în dreapta mânerului îngropat.

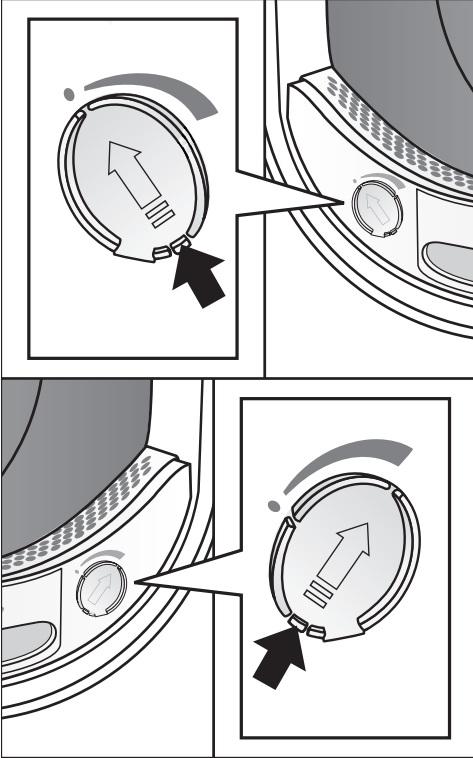

- Deschideți capacul glisant ținându-l de mâner, până când mânerul ajunge complet în partea de sus.

Pentru a nu se acumula scame, capacul glisant al locului de introducere neutilizat trebuie să rămână închis. Împingeți mânerul capacului glisant complet în jos (săgeată), până când se fixează în poziție cu un clic.

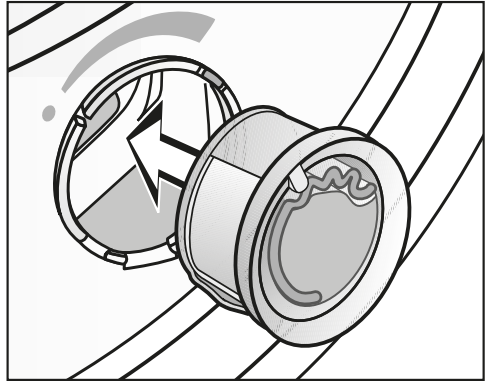

- Introduceți flaconul în locul prevăzut, până când se cuplează în poziție.

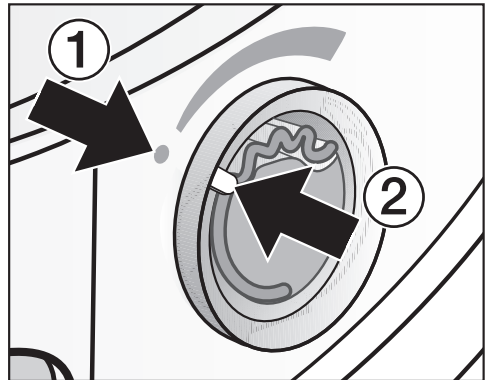

Marcajele ① și ② trebuie să fie alini-ate.

Flaconul de parfum

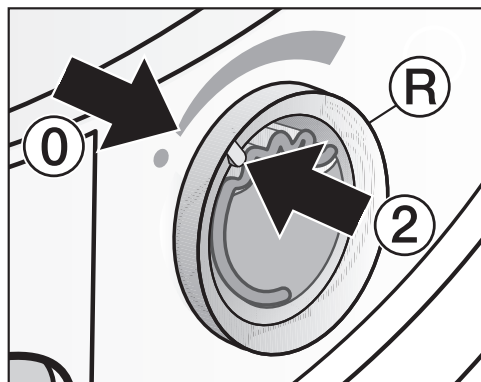

- Rotiți inelul exterior **R** puțin spre dreapta.

Flaconul de parfum poate aluneca afară.

Rotiți inelul exterior până când marcajele **2** și **0** se aliniază.

Deschiderea flaconului de parfum

Înainte de uscare, intensitatea parfumului poate fi reglată.

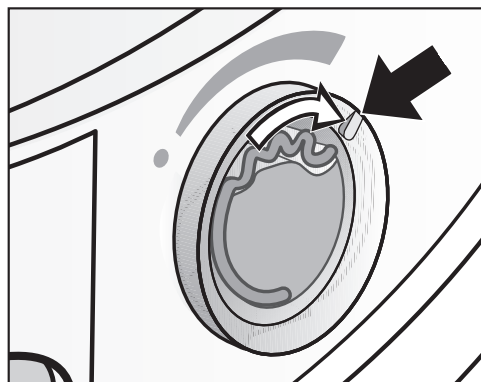

- Rotiți inelul exterior spre dreapta: cu cât deschideți mai mult flaconul, cu atât parfumul va fi mai intens.

Pentru ca parfumul să fie eliberat asupra rufelor în mod eficient, este nevoie ca acestea să fie umede, iar procesul de uscare să aibă o durată mai îndelungată, cu suficient transfer de căldură. Parfumul se va simți și în încăpere în timpul programului de uscare. Nu are loc transferul de parfum în programul *Aer rece*.

Închiderea flaconului de parfum

După uscare, flaconul de parfum trebuie închis, pentru ca parfumul să nu se piardă inutil.

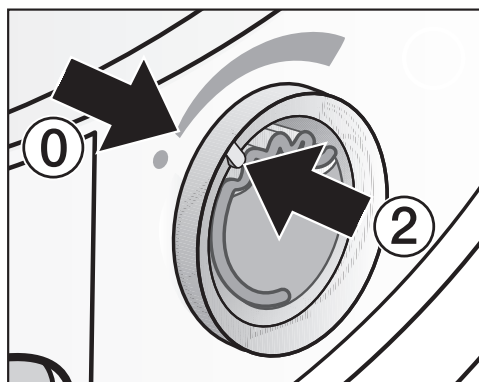

- Rotiți inelul exterior spre stânga, până când marcajul **2** ajunge în poziția **0**.

Dacă uscați din când în când fără parfum: scoateți flaconul de parfum și depozitați-l temporar în ambalajul de livrare.

Dacă intensitatea parfumului nu mai este suficientă, înlocuiți flaconul de parfum cu unul nou.

Scoaterea/înlocuirea flaconului de parfum

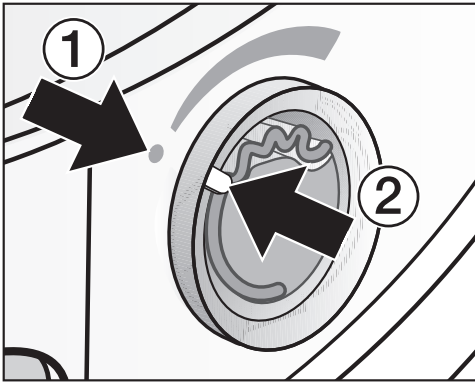

- Rotiți inelul exterior spre stânga, până când marcajele ① și ② se aliniază.

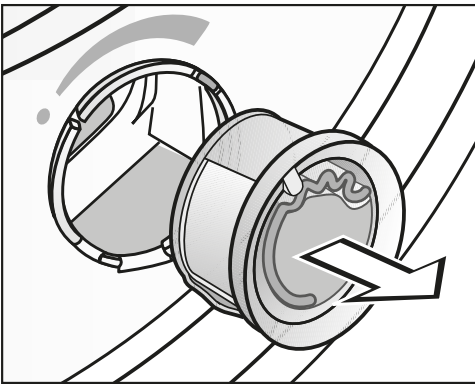

- Înlocuiți flaconul de parfum.

Puteți depozita temporar flaconul de parfum în ambalajul de livrare.

Puteți comanda flaconul de parfum de la reprezentanța sau Serviciul de asistență tehnică Miele, ori prin internet.

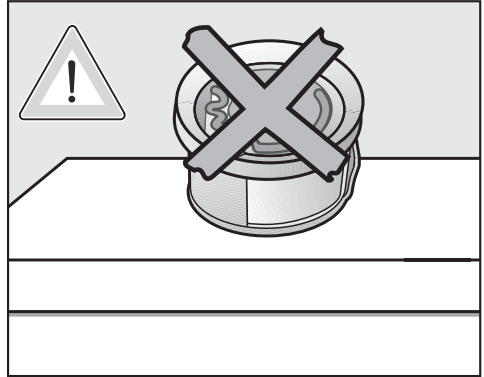

Parfumul se poate scurge.
Nu așezați flaconul culcat.

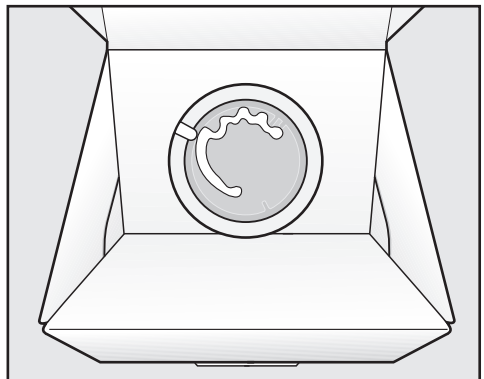

- Nu așezați ambalajul de livrare cu flaconul de parfum depozitat temporar în el în poziție orizontală sau cu susul în jos. Altfel parfumul se va scurge.
- Depozitați întotdeauna flaconul într-un loc rece și uscat și nu expus lumii directe a soarelui.
- Când cumpărați flacoane de parfum noi: înlăturați sigiliul de protecție doar imediat înainte de utilizare.

Curățare și întreținere

Filtrele de scame

Acest uscător este dotat cu 2 filtre de scame, poziționate în deschiderea ușii: Filtrul de scame superior și cel inferior captează scamele generate în timpul procesului de uscare.

Curățați filtrul de scame după fiecare proces de uscare. Astfel evitați prelungirea duratei de derulare a programeilor.

Curățați filtrul de scame și atunci când se aprinde. Curățați filtrul de scame și cel din plintă. Vezi .

Ștergerea mesajului:

- Confirmați cu OK.

Scoaterea flaconului de parfum

Dacă filtrul de scame și filtrul plintei nu sunt curățate, intensitatea parfumului se diminuează.

- Scoateți flaconul de parfum. Consultați capitolul „Flaconul de parfum”, secțiunea „Scoaterea/înlocuirea flaconului de parfum”.

Înlăturarea scamelor vizibile

Sfat: Puteți înlătura scamele cu ajutorul unui aspirator, fără a le atinge.

- Deschideți ușa.

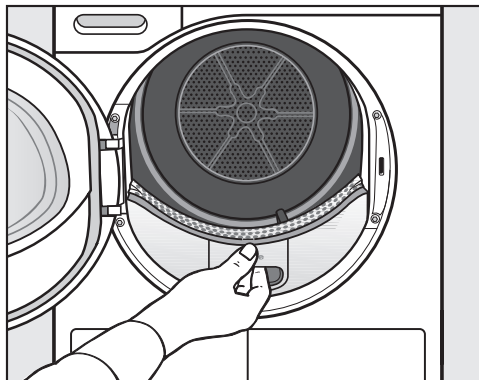

- Scoateți filtrul superior, trăgându-l în afară.

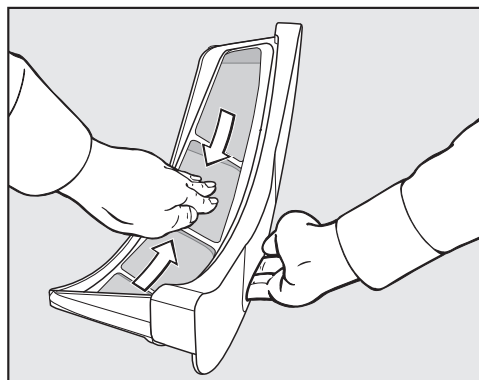

- Înlăturați scamele (vezi săgețile).

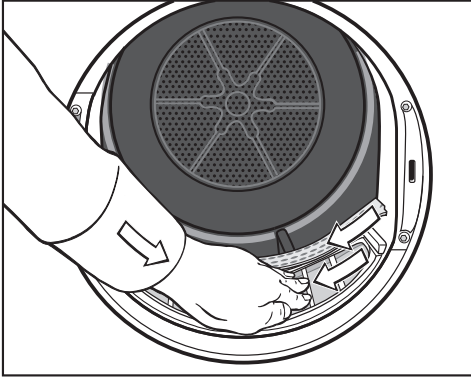

- Scoateți scamele (vezi săgețile) de pe suprafețele tuturor filtrelor de scame și din deflectorul perforat de rufe.
- Repuneți filtrul superior până când auziți că s-a cuplat corect în poziție.
- Închideți ușa.

Curățarea temeinică a filtrelor de scame și a căilor de ventilare

Efectuați o curățare temeinică dacă durata de uscare s-a prelungit ori suprafețele filtrelor de scame sunt colmatate în mod vizibil.

- Scoateți flaconul de parfum. Consultați capitolul „Flaconul de parfum“.
- Scoateți filtrul superior, trăgându-l în afară.

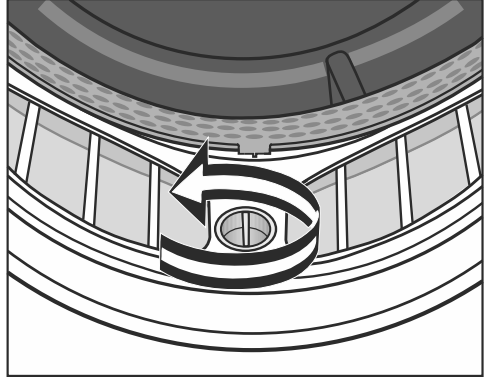

- Rotiți în sensul săgeții discul galben de pe filtrul inferior de scame (până când se decuplează).

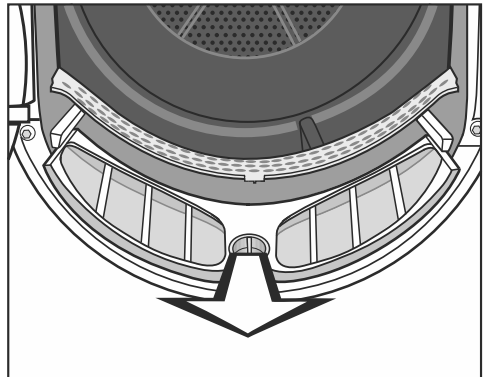

- Scoateți filtrul (ținându-l de disc).

Curățare și întreținere

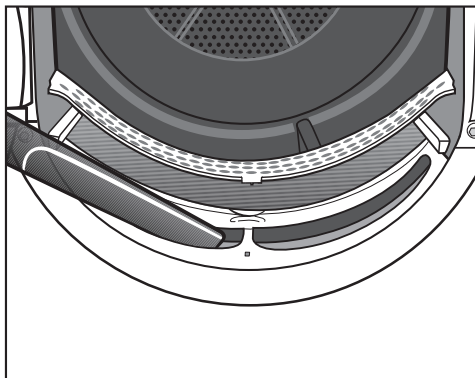

- Înlăturați din căile superioare (orificiile) de ventilare scamele vizibile, folosind un aspirator și duza alungită a acestuia.

La final, efectuați curățarea umedă a filtrelor de scame.

Curățarea umedă a filtrelor de scame

- Curățați suprafețele netede din plastic ale filtrelor de scame cu o lavetă umedă.
- Clățiți filtrele sub jet de apă caldă.
- Scuturați filtrele temeinic, apoi uscați-le cu grijă.

Dacă filtrele sunt încă umede când le repuneți, uscătorul se poate avaria.

- Glisați filtrul inferior de scame în poziție și fixați-l cuplându-i discul galben.
- Glisați filtrul superior de scame în poziție.
- Închideți ușa.

Curățarea filtrului plintei

Curățați filtrul plintei întotdeauna când Curățați filtrul de scame și cel din plintă.
Vezi  se aprinde sau când durata de derulare a programului s-a prelungit.

Ștergerea mesajului:

- Confirmați cu OK.

Scoaterea filtrului

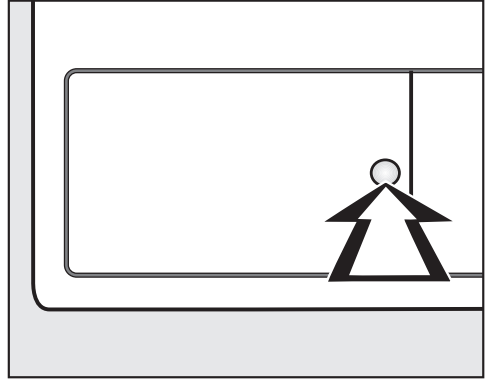

- Apăsați adâncitura rotundă de pe clapeta de accesare a schimbătorului de căldură.

Clapeta va sări din locașul său.

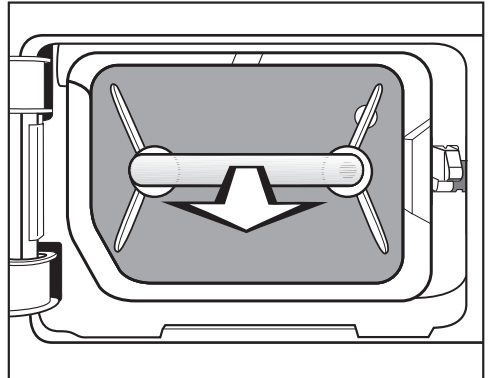

- Prindeți filtrul de mâner și scoateți-l.

La scoaterea filtrului din plintă, știftul de ghidare din partea dreaptă va ieși în afară. Acest știft asigură închiderea clapetei de accesare a schimbătorului de căldură doar atunci când filtrul este introdus corect.

Curățare și întreținere

Curățarea filtrului plintei

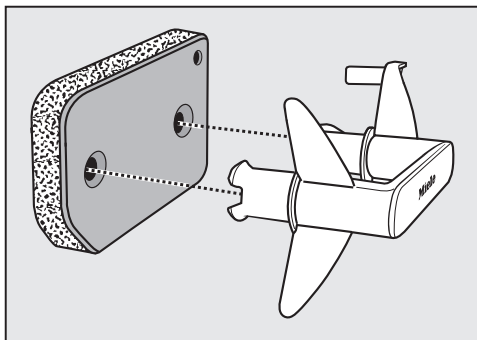

- Scoateți mânerul din filtrul plintei.
- Acumulările puternice de scame pot fi îndepărtate prin răzuire sau cu ajutorul unui aspirator.
- Curățați temeinic filtrul sub jet de apă.
- Apoi stoarceți-l temeinic.

Filtrul plintei nu trebuie repus în uscător dacă este ud. Uscătorul se poate avaria.

- Folosiți o lavetă umedă pentru a înlătura eventualele scame de pe mâner.

Curățarea clapetei filtrului

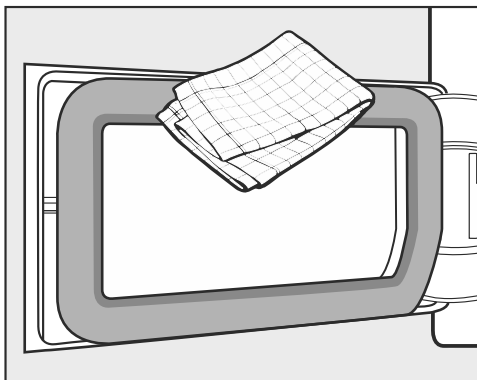

- Folosiți o lavetă umedă pentru a înlătura scamele. Procedați cu atenție, pentru a nu deteriora garnitura de cauciuc!
- Verificați dacă lamelele de răcire sunt blocate de scame (citiți mai departe).

Verificarea schimbătorului de căldură

⚠ Pericol de rănire ca urmare a lamelor de răcire ascuțite.

Vă puteți tăia.

Nu atingeți cu mâna lamelele de răcire.

- Verificați dacă s-au acumulat scame.

În cazul unei murdării vizibile:

⚠ Pagube ca urmare a unei curățări greșite a schimbătorului de căldură.

Dacă lamelele de răcire sunt deteriorate sau îndoite, uscătorul nu usucă suficient.

Curățați-le cu un aspirator și o perie de praf. Treceți cu grijă peria peste suprafața lamelor de răcire ale schimbătorului de căldură, fără a apăsa.

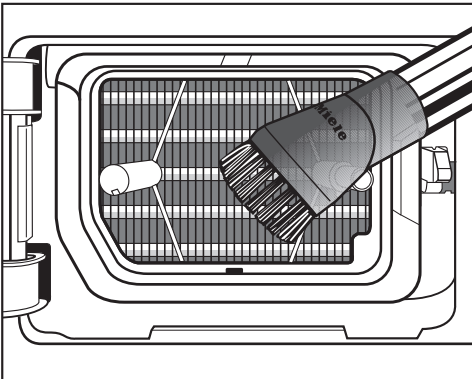

- Înlăturați cu grijă mizeria vizibilă cu un aspirator.

Introducerea filtrului plintei

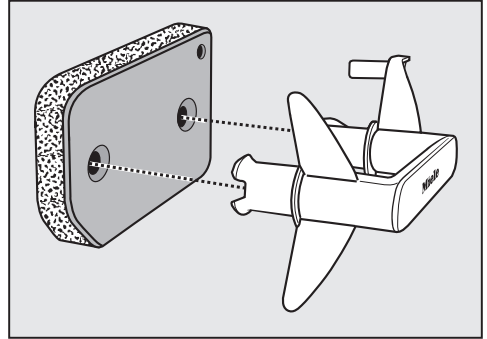

- Repuneți filtrul plintei pe mâner. Verificați să fie orientat corect.

Pentru a vă asigura că filtrul este poziționat corect în fața schimbătorului de căldură:

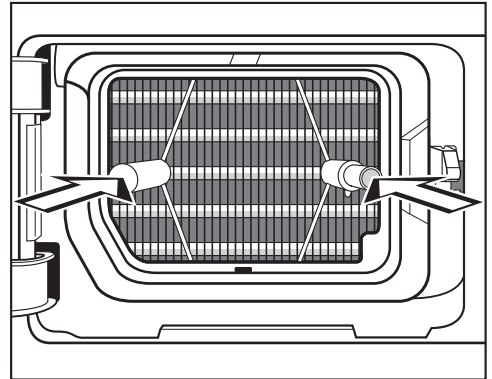

- Introduceți mai întâi mânerul cu filtrul atașat pe cele două știfturi de ghidare:

– Inscricțiunea Miele de pe mâner trebuie să fie lizibilă corect.

- Împingeți filtrul complet în interior.

În același timp, introduceți în interior știftul de ghidare din dreapta.

- Închideți clapeta schimbătorului de căldură.

Curățare și întreținere

⚠ Pagube sau uscare inefficientă, atunci când se uscă fără filtrul plinței sau cu clapeta schimbătorului de căldură deschisă.

Acumulările masive de scame pot deteriora permanent uscătorul. Un sistem neetanș duce la o uscare inefficientă.

Puteți utiliza uscătorul doar atunci când filtrul plinței este introdus, iar clapeta schimbătorului de căldură este închisă.

Curățarea uscătorului de rufe

Deconectați uscătorul de la rețeaua electrică.

⚠ Pagube ca urmare a utilizării unor produse de întreținere necorespunzătoare.

Produsele de întreținere necorespunzătoare pot deteriora suprafețele de plastic și alte componente.

Nu folosiți solvenți, agenți de curățare abrazivi, agenți de curățare pentru sticlă sau universali.

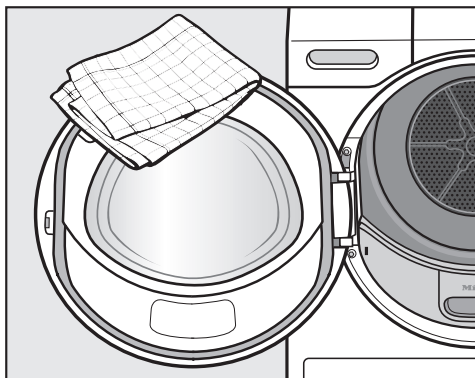

- Curățați uscătorul și garnitura de etanșare de pe partea interioară a ușii doar cu o lavetă ușor umedă și soluție diluată de apă cu săpun sau detergent de vase.
- Ștergeți toate componentele cu o lavetă uscată și moale.

Ghid pentru soluționarea problemelor

Cu ajutorul ghidului de mai jos veți putea remedia majoritatea problemelor și defecțiunilor care pot interveni în timpul utilizării obișnuite a mașinii. Astfel veți putea economisi timp și bani, deoarece nu va mai fi nevoie să contactați Serviciul de asistență tehnică.









Tabelele de mai jos vă vor ajuta să găsiți și să înlăturați cauza unei defecțiuni sau a unei probleme.

Unele mesaje de pe afișaj sunt formate din mai multe rânduri și pot fi citite integral prin atingerea butoanelor cu senzori \vee sau \wedge .

Pe afișaj sunt semnalate indicații sau erori

Mesaj	Cauză posibilă și remediere
000 se aprinde după pornire.	S-a activat codul PIN. ■ Introduceți codul și confirmați-l. Dezactivați codul PIN dacă nu doriți ca mesajul să reapară pe afișaj la următoarele porniri ale mașinii.
Final/Răcire	După terminarea programului, rufele sunt răcite în continuare. ■ Puteți scoate rufele și le puteți răsfirea sau le puteți lăsa mai departe în uscător pentru a se răci.
i Umpleți recipient de condens	Acesta este un memento pentru dumneavoastră: La utilizarea programului Finisare la aburi se extrage apă din rezervorul de apă condensată. Din acest motiv, rezervorul de apă condensată trebuie să fie umplut cu apă cel puțin până la marcajul -min- . ■ Umpleți rezervorul de apă condensată. Dezactivarea indicației: ■ Confirmați cu OK.
i Curățați filtrul de scame și cel din plintă. Vezi  se aprinde la finalul programului.	S-a produs o acumulare de scame. ■ Curățați filtrele de scame. ■ Curățați filtrul plintei. Consultați capitolul „Curățare și întreținere”. Dezactivarea indicației: ■ Confirmați cu OK. Eventuala aprindere a acestui mesaj poate fi influențată de către dvs.: consultați capitolul „Setări”, secțiunea „Afișajul orificiilor de ventilare”.

Ghid pentru soluționarea problemelor

Mesaj	Cauză posibilă și remediere
<p> Deschide și închide</p>	<p>După selectarea programului Finisare la aburi vi se atrage atenția să introduceți rufe.</p> <ul style="list-style-type: none"> ■ Încărcați rufe în tambur.
<p> Curățați filtrul de scame și cel din plintă. Vezi  se aprinde după anularea unui program.</p>	<p>S-a produs o acumulare semnificativă de scame.</p> <ul style="list-style-type: none"> ■ Curățați filtrele de scame. ■ Curățați filtrul plintei. ■ Curățați zona de ventilație de sub filtrele de scame. ■ Curățați schimbătorul de căldură. <p>Dezactivare eroare:</p> <ul style="list-style-type: none"> ■ Opriți uscătorul și porniți-l din nou.
<p> Goliți recipientul. Vezi  se aprinde după anularea unui program.</p>	<p>Rezervorul de apă condensată este plin sau furtunul de evacuare este răsucit.</p> <ul style="list-style-type: none"> ■ Goliți rezervorul de apă condensată. ■ Verificați furtunul de evacuare. <p>Dezactivare eroare:</p> <ul style="list-style-type: none"> ■ Cu uscătorul pornit, deschideți și închideți ușa sau opriți și reporniți uscătorul.
<p> Blocare recunoscută. Vezi  se aprinde după anularea unui program.</p>	<p>Rufele s-au distribuit neuniform sau s-au înfășurat.</p> <ul style="list-style-type: none"> ■ Deschideți ușa și desfaceți rufe. Eventual scoateți o parte din rufe. ■ Opriți uscătorul și porniți-l din nou. ■ Porniți un program.
<p> Serviciul Clienți  Eroare F XXX se aprinde după anularea unui program.</p>	<p>Nu reușiți să identificați cauza problemei.</p> <ul style="list-style-type: none"> ■ Opriți uscătorul și porniți-l din nou. ■ Porniți un program. <p>Dacă programul se oprește din nou și apare un mesaj de eroare, există o defecțiune. Contactați Serviciul de asistență tehnică Miele.</p>

Un rezultat de spălare nesatisfăcător

Problemă	Cauză posibilă și remediere
Rufele nu sunt uscate satisfăcător.	Ați încărcat țesături de diferite tipuri. <ul style="list-style-type: none">■ Finalizați uscarea folosind programul <i>Aer cald</i>.■ Data viitoare selectați un program mai potrivit. Sfat: puteți ajusta individual umiditatea reziduală a unor programe. Consultați capitolul „Setări”.
Rufele sau pernele umplute cu puf degajă un miros neplăcut în urma uscării	Rufele au fost spălate cu prea puțin detergent. Puful are tendința de a emana un miros specific în contact cu căldura. <ul style="list-style-type: none">■ Lenjerie: spălați cu suficient detergent■ Perne: lăsați-le să se aerisească în aer liber, nu în uscător■ Dacă preferați un anumit miros, utilizați la uscare flaconul cu parfum (disponibil ca accesoriu opțional).
După uscare, articolele din fibre sintetice sunt încărcate electrostatic	Fibrele sintetice au tendința de a se încărca electrostatic. <ul style="list-style-type: none">■ Sarcina electrostatică din timpul uscării poate fi redusă adăugând balsam de rufe la ultima clătire a programului de spălare.
S-au acumulat scame	În timpul procesului de uscare, de pe rufe se desprind scame, care sunt în general rezultatul frecării produse în timpul purtării și al spălării articolelor. Solicitarea uscătorului este relativ redusă. Scamele sunt colectate de filtrele de scame și de filtrul plintei și pot fi ușor îndepărtate. <ul style="list-style-type: none">■ Citiți capitolul „Curățare și întreținere”.

Ghid pentru soluționarea problemelor

Procesul de uscare durează foarte mult

Problemă	Cauză posibilă și remediere
Procesul de uscare durează prea mult sau chiar se oprește.*	În încăperea unde funcționează uscătorul este prea cald. ■ Aerisiți bine încăperea.
	Pot exista blocaje cauzate de resturi de detergent, fire de păr și scame fine. ■ Curățați filtrele de scame și filtrul plintei (consultați capitolul „Curățare și întreținere“, secțiunile „Curățarea filtrelor de scame“ și „Curățarea filtrului plintei“). ■ Înlăturați scamele vizibile de pe schimbătorul de căldură (consultați capitolul „Curățare și întreținere“, secțiunea „Curățarea filtrului plintei“).
	Rufele s-au distribuit neuniform sau s-au înfășurat. Tamburul este prea plin. ■ Afânați rufele și scoateți o parte din ele. ■ Porniți un program.
	Grilajul din dreapta jos este blocat. ■ Înlăturați coșul de rufe sau alte obiecte care blochează fantele.
	Filtrele de scame și filtrul plintei au fost repuse în uscător în stare umedă. ■ Filtrele de scame și filtrul plintei trebuie să fie complet uscate înainte să fie repuse.
	Rufele nu au fost centrifugate suficient. ■ Pe viitor centrifugați rufele la o viteză mai mare de centrifugare.
	Piese metalice (de ex. fermoarele) nu au permis uscătorului să înregistreze nivelul corect de umiditate a rufelor. ■ Pe viitor deschideți fermoarele. ■ Dacă problema re apare, uscați articolele cu fermoare lungi folosind doar programul <i>Aer cald</i> .

* Opriți și reporniți uscătorul înainte de a începe un nou program.

Ghid pentru soluționarea problemelor

Probleme generale cu uscătorul

Problemă	Cauză posibilă și remediere
Se aud zgomote în timpul funcționării (zumzete/bârâituri).	<p>Aceasta nu este o defecțiune. Compresorul (pompa de căldură) este în funcțiune sau ați selectat programul <i>Finisare la aburi</i>.</p> <ul style="list-style-type: none"> ■ Nu este nevoie să faceți nimic. Acestea sunt zgomote firești emise de aparat în timpul funcționării compresorului sau pompei de condens.
Nu puteți porni niciun program	<p>Nu puteți identifica nicio cauză evidentă.</p> <ul style="list-style-type: none"> ■ Introduceți ștecărul în priză. ■ Porniți uscătorul. ■ Închideți ușa uscătorului. ■ Verificați siguranța instalației din locuință.
	<p>Cădere de tensiune? După revenirea tensiunii, programul va continua să ruleze în mod automat.</p>
Afișajul este stins, iar butonul <i>Start/Stop</i> clipește lent.	<p>Afișajul se închide automat, pentru a economisi energie (standby). Dacă programul a atins etapa Anti-șifonare, tamburul se va roti periodic.</p> <ul style="list-style-type: none"> ■ Apăsăți un buton. Modul standby se dezactivează.
Uscătorul se oprește după terminarea programului.	<p>Acest uscător se oprește automat. Aceasta nu este o eroare, ci o funcționare corespunzătoare.</p> <ul style="list-style-type: none"> ■ Consultați capitolul „Setări”, secțiunea „Stare mașină oprire”.
Afișajul este într-o limbă necunoscută.	<p>S-a selectat o altă limbă din meniul „Setări, Limbă ▶”.</p> <ul style="list-style-type: none"> ■ Acum setați limba dorită. Simbolul stegulețului vă va ghida prin opțiuni.
Becul interior al tamburului nu se aprinde.	<p>Aceasta nu este o defecțiune. Iluminatul interior al tamburului se dezactivează automat în următoarele cazuri:</p> <p>Atunci când ușa este închisă.</p> <p>Atunci când ușa rămâne deschisă pentru mai mult timp.</p>

Ghid pentru soluționarea problemelor

Problemă	Cauză posibilă și remediere
Jet de pulverizare insuficient pentru programul Finisare la aburi.	<p>Filtru de scame din rezervorul de apă condensată este colmatat.</p> <ul style="list-style-type: none">■ Curățați filtrul de scame din rezervorul de apă condensată. Consultați secțiunea „Filtrul de scame din rezervorul de apă condensată“ din acest capitol. <p>La duza de pulverizare din orificiul de umplere există depuneri de calcar.</p> <ul style="list-style-type: none">■ Înlocuiți duza de pulverizare. Consultați secțiunea „Duza de pulverizare pentru programul Finisare la aburi“ din acest capitol.■ Utilizați exclusiv apă condensată și nu apă de la robinet. <p>Pe termen lung, apa de la robinet provoacă depuneri de calcar.</p>

Curățarea filtrului de scame colmatat din rezervorul de apă condensată

În anumite împrejurări pot apărea probleme la executarea programului *Finisare la aburi*. Este posibil ca filtrul de scame legat printr-un furtun cu garnitura de cauciuc a rezervorului de apă condensată să fie înfundat.

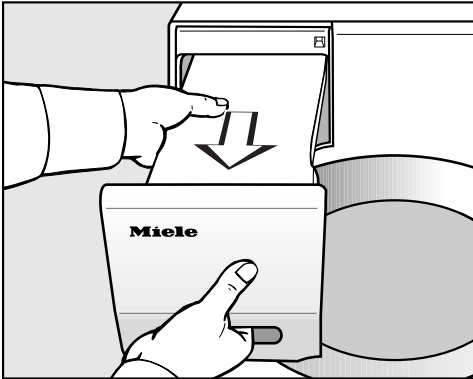

- Trageți rezervorul în afară.

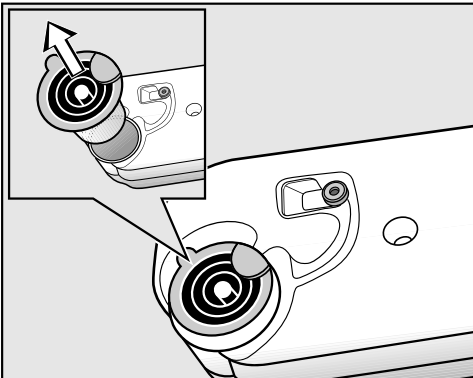

- Introduceți degetul sub excrescența laterală a ștuțului de scurgere.
- Trageți ștuțul de scurgere în afară.

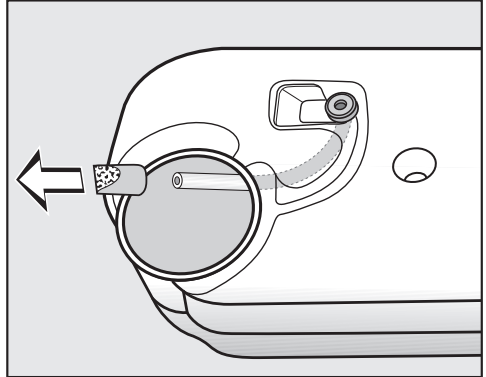

Nu trageți cu putere de furtun. În caz contrar, acesta se desface.

- Treceți capătul furtunului prin orificiu.
- Țineți bine de capătul furtunului.
- Cu cealaltă mână desprindeți filtrul de scame de pe capătul furtunului.
- Clătiți filtrul de scame sub jet de apă, până când sunt îndepărtate scamele.
- Fixați filtrul de scame curat înapoi pe capătul furtunului.
- Lăsați furtunul cu filtrul său de scame să alunece lejer în rezervorul de apă condensată.
- Introduceți corect ștuțul de scurgere în orificiul rezervorului de apă condensată. Pentru aceasta respectați imaginea.

Ghid pentru soluționarea problemelor

Înlocuirea duzei înfundate pentru programul *Finisare la aburi*

Dacă s-a depus calcar pe duza de pulverizare, jetul de pulverizare va fi influențat.

În acest caz duza de pulverizare trebuie scoasă și înlocuită cu una nouă (accesorii opționale).

Puteți să înlocuiți duza de pulverizare numai cu o unealtă specială. Unealta este atașată noii duze de pulverizare.

! Defecțiuni ca urmare a utilizării unei unelte greșite.

Duza de pulverizare și uscătorul se pot deteriora.

Utilizați doar unealta atașată, nu alte unelte.

Programul *Finisare la aburi* nu trebuie utilizat niciodată fără duza de pulverizare, ci doar cu duza înșurubată.

- Deschideți ușa uscătorului.

În partea stângă sus în orificiul de umplere vedeți duza de pulverizare.

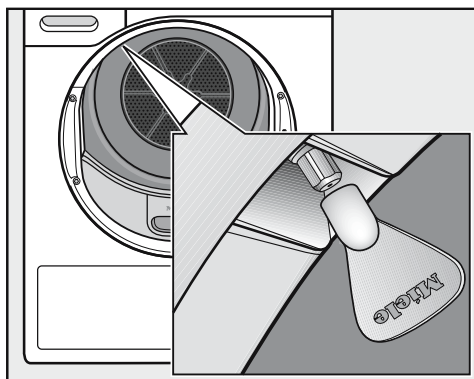

- Introduceți unealta la duza de pulverizare.
- Rotiți unealta spre stânga, deșurubând duza de pulverizare.
- Introduceți noua duză de pulverizare în unealtă.
- Rotiți unealta spre dreapta, înșurubând duza de pulverizare.

Contact în caz de defecțiuni

În cazul oricăror defecțiuni pe care nu le puteți remedia dumneavoastră, vă rugăm să contactați reprezentanța Miele sau Serviciul de asistență tehnică Miele.

Datele de contact ale Serviciului de asistență tehnică Miele sunt trecute la finalul acestor documente.

Când contactați Serviciul de asistență tehnică, vă rugăm să precizați modelul și seria aparatului. Ambele informații pot fi găsite pe eticheta cu date tehnice.

Găsiți eticheta cu date tehnice atunci când deschideți ușa uscătorului:

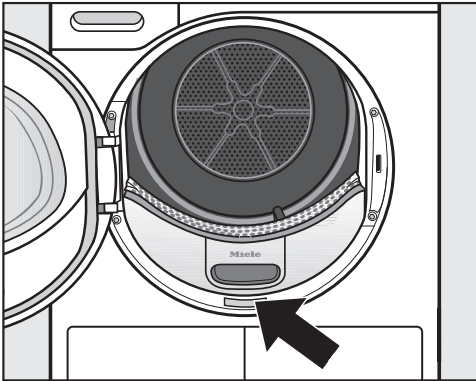

Accesorii opționale

Puteți achiziționa accesorii opționale pentru acest uscător de rufe de la reprezentanța sau Serviciul Clienți Miele.

Acestea, cât și multe alte produse interesante, pot fi comandate și prin Miele Webshop.

Coș pentru uscarea rufelor

Cu ajutorul coșului pentru uscarea rufelor, puteți usca sau aerisi articole care nu pot fi supuse solicitărilor mecanice.

Flaconul de parfum

Utilizați flaconul cu parfum la uscare atunci când doriți ca rufele să aibă un anumit miros.

Garanție

Perioada de garanție a cuptorului este de 2 ani.

Mai multe informații puteți găsi în Condițiile de garanție livrate împreună cu produsul.

Amplasare și racordare

Vedere frontală

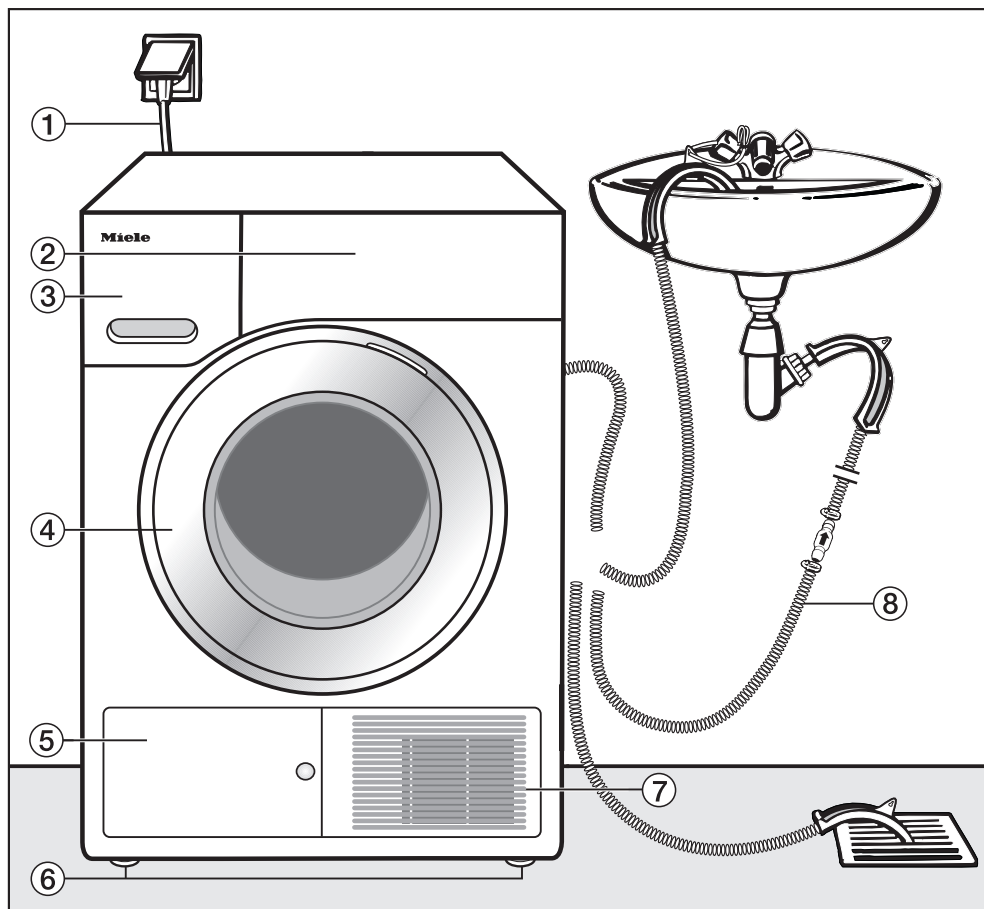

- ① Cablu de alimentare
- ② Panoul de comandă
- ③ Rezervor de apă condensată (a se goli după fiecare uscare)
- ④ Ușă (a nu se deschide în timpul uscării)
- ⑤ Clapetă aferentă schimbătorului de căldură (a nu se deschide în timpul uscării)
- ⑥ patru picioare reglabile pe înălțime
- ⑦ Deschidere pentru admisia aerului rece (a nu se bloca cu diverse obiecte, de exemplu coșuri de rufe)
- ⑧ Furtun de scurgere externă pentru apa condensată

Vedere din spate

În funcție de modelul uscătorului, furtunul de evacuare, pentru apa condensată din spatele uscătorului, poate fi diferit.

Model 1

Furtunul de evacuare ③ pentru apa condensată este înfășurat în partea superioară stânga. Accesoriile ② pentru furtunul de scurgere externă pentru apa condensată sunt atașate de uscător.

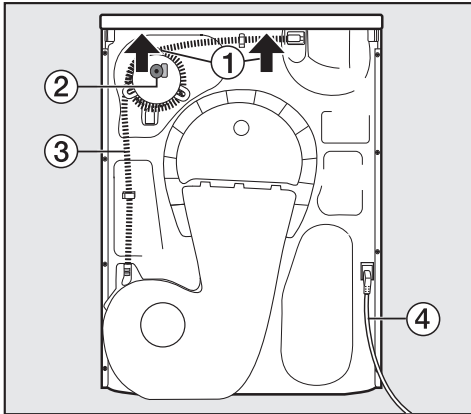

- ① Capac proeminent cu mână pentru prinderea aparatului la transport (vezi săgețile)
- ② Accesoriile pentru furtunul de scurgere externă pentru apa condensată: colier pentru furtun, adaptor și suport pentru furtun
- ③ Furtun de evacuare pentru apa condensată
- ④ Cablu de alimentare

Model 2

Furtunul de evacuare ② pentru apa condensată este înfășurat în partea de mijloc din spatele uscătorului. Accesoriile pentru furtunul de scurgere externă pentru apa condensată sunt atașate.

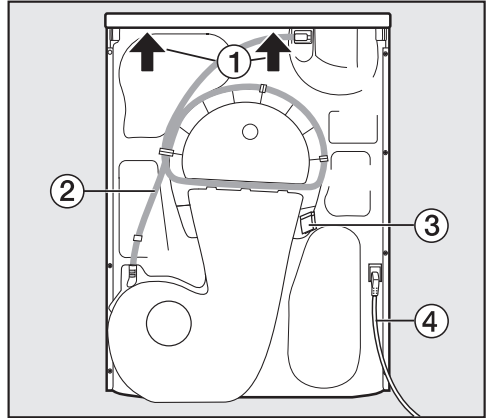

- ① Capac proeminent cu mână pentru prinderea aparatului la transport (vezi săgețile)
- ② Furtun de evacuare pentru apa condensată
- ③ Cârlig pentru înfășurarea cablului de alimentare în vederea transportului
- ④ Cablu de alimentare

Transportarea uscătorului

⚠ Vătămări corporale și daune materiale provocate de transportul necorespunzător.

Dacă uscătorul se răstoarnă, vă puteți răni și pot fi generate daune materiale.

Pe timpul transportului aveți grijă ca uscătorul să aibă o poziție stabilă.

Amplasare și racordare

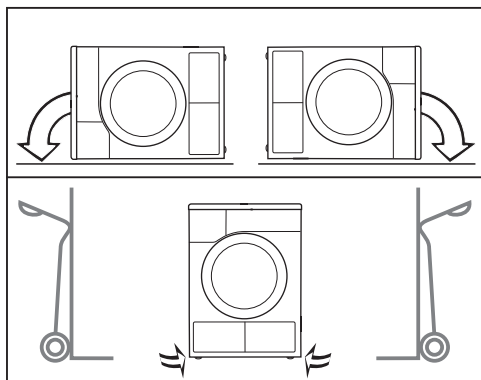

- Dacă transportați uscătorul în poziție culcată: așezați-l doar pe peretele lateral stâng sau drept.
- Dacă transportați uscătorul în poziție verticală: dacă folosiți o lisă, transportați uscătorul tot pe peretele lateral stâng sau drept.

Transportarea uscătorului la locul de amplasare

⚠ Fixarea posterioară a capacului poate deveni friabilă ca urmare a unor cauze externe.

Capacul se poate rupe atunci când este apucat.

Verificați poziția fixă a suportului capacului, înainte de a apuca de capac.

- Transportați uscătorul de picioarele frontale și de capac.

Instalare

Aducerea la nivel a uscătorului

Verificați ca după instalare ușa uscătorului să se poată deschide ușor și să nu vină în contact cu alte uși blocabile, uși glisante sau uși care se închid în direcția opusă.

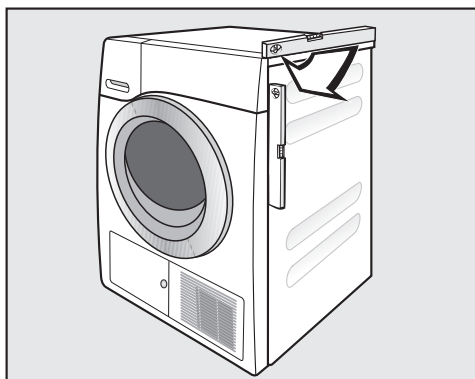

Uscătorul trebuie să fie perfect echilibrat pe orizontală pentru a funcționa corect și în condiții de siguranță.

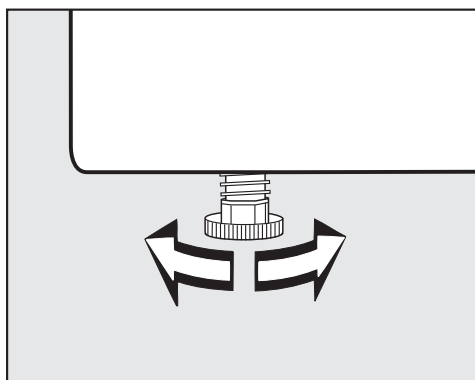

Picioarele reglabile pot fi ajustate pentru a compensa eventualele denivelări ale pardoselii.

Repaus după instalare

⚠ Daune la uscător provocate de punerea în funcțiune prematură.

Se poate deteriora pompa de caldura.

După instalare, așteptați o oră înainte de a pune uscătorul în funcțiune.

Ventilare

Fantele de admisie a aerului rece din partea frontală a uscătorului nu trebuie blocate sau acoperite. În caz contrar se va împiedica ventilarea eficientă pentru răcirea schimbătorului de căldură.

Spațiul de ventilare dintre baza uscătorului și podea nu trebuie acoperit cu plinte ornamentale, covoare cu fir lung etc. În caz contrar nu se va asigura pătrunderea unei cantități suficiente de aer sub uscător.

Aerul cald eliminat de uscător în urma răcirii schimbătorului de căldură măjorează temperatura aerului din încăperea. De aceea, este foarte important să asigurați o bună aerisire a încăperii, de ex. deschizând o fereastră. În caz contrar, se vor prelungi duratele programelor de uscare (și se va majora consumul energetic).

Înainte să deplasați din nou uscătorul

După fiecare utilizare, se va acumula o cantitate mică de apă condensată în jurul pompei. Această apă se poate revărsa dacă uscătorul este înclinat în timpul transportului. Recomandare: Este indicat să rulați programul *Aer cald* timp de aprox. 1 minut înainte de a deplasa uscătorul. Resturile de apă condensată vor ajunge astfel în rezervorul de apă condensată (pe care îl puteți scoate și goli) sau vor fi eliminate prin furtunul de evacuare.

Cerințe suplimentare de instalare

Instalarea sub un blat

Acest uscător poate fi instalat sub un blat.

Defect al aparatului ca urmare a acumulării de căldură.

Asigurați-vă că există posibilitatea de evacuare a curentului de aer cald care iese din aparat.

- Nu este posibilă demontarea capacului.
- Priza electrică trebuie să fie amplasată într-un loc accesibil, în apropierea uscătorului.
- Este posibil ca timpii de uscare să se prelungească ușor.

Accesorii opționale

Kit de supraetajare mașină de spălat-uscător

Uscătorul poate fi combinat cu o mașină Miele de spălat rufe, într-o unitate supraetajată. Pentru aceasta, aveți nevoie de un kit de supraetajare Miele corespunzător modelului dumneavoastră de uscător.

– Soclu

Uscătorul poate fi instalat pe un soclu cu sertar.

Amplasare și racordare

Evacuarea apei condensate

Observații generale

În timpul procesului de uscare, apa condensată ajunge în rezervor prin furtunul de evacuare din spatele uscătorului.

Apa condensată poate fi evacuată și direct spre exterior prin furtunul de evacuare de pe partea posterioară a uscătorului. În acest caz, rezervorul de apă condensată nu mai trebuie golit.

Lungime furtun: 1,49 m
Înălțime max. de pompare: 1,50 m
Lungime max. de evacuare: 4,00 m

Accesorii pentru evacuare

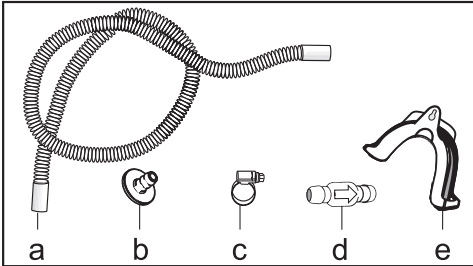

- furnizate: adaptor (b), colier pentru furtun (c), suport pentru furtun (e);
- opționale, disponibile la Miele: kitul „supapă unisens“ pentru evacuarea în exterior a apei condensate. Supapa unisens (d), furtunul de prelungire (a) și colierele (c) sunt livrate împreună cu aparatul.

Condiții de instalare speciale cu supapă unisens

⚠ Daune provocate de condensul care se scurge înapoi în aparat. Apa poate să curgă sau să fie aspirată înapoi în uscător. Daunele pot afecta uscătorul precum și locul de amplasare.

Folosiți supapa unisens dacă scufundați capătul furtunului în apă sau îl conectați la diverse racorduri de apă.

Înălțime maximă de pompare cu supapă unisens: 1,00 m

Este nevoie de o supapă unisens în următoarele situații:

- Racordare la ramificația scurgerii chiuvetei sau la o scurgere în podea, atunci când capătul furtunului este scufundat în apă.
- Racordare la ramificația scurgerii chiuvetei.
- Diverse posibilități de racordare, dacă uscătorul este racordat la un sistem de scurgere folosit deja de un alt aparat, de ex. o mașină de spălat vase sau rufe.

Dacă supapa unisens este montată greșit, evacuarea nu este posibilă. Montați supapa unisens cu săgeata îndreptată în direcția de curgere a apei.

Amplasarea furtunului de evacuare

⚠ Deteriorarea furtunului de evacuare din cauza manipulării necorespunzătoare.

Deteriorarea furtunului de evacuare poate cauza scurgeri de apă.

Nu trageți excesiv de furtunul de evacuare, nu îl întindeți și nu îl răsuciți.

În furtun va exista o cantitate mică de apă reziduală. Pregătiți un recipient pentru a colecta apa.

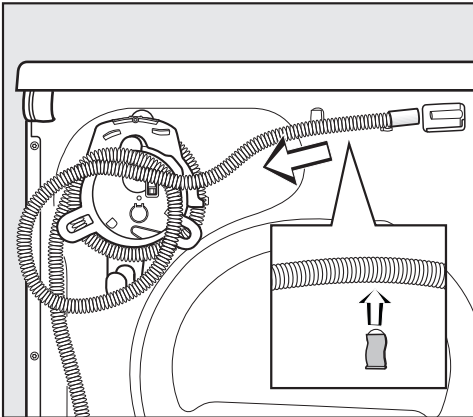

Model 1

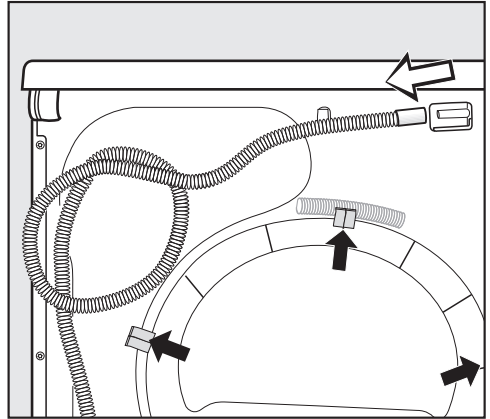

Model 2

- Scoateți furtunul din racord.
- Desfaceți furtunul și scoateți-l cu grijă din clemele de fixare.
- Lăsați apa reziduală să se scurgă în recipient.

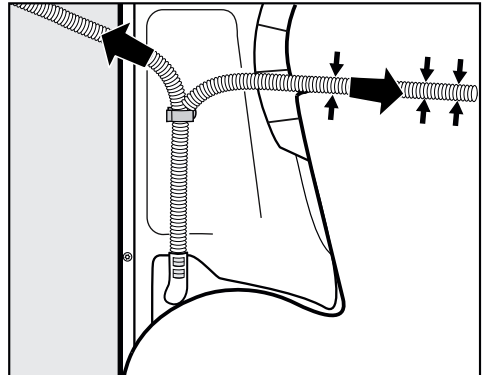

- Așezați furtunul în partea stângă sau dreaptă, după caz.
- Dacă îl așezați spre dreapta, îl puteți ghida prin canelură.
- Lăsați furtunul prins în clema inferioară pentru a preveni răsucirea sa accidentală.

Amplasare și racordare

Exemple: apa condensată este evacuată

Imaginile prezintă scoaterea accesoriilor pentru furtunul de scurgere externă pentru apa condensată pentru Modelul 1. Pentru Modelul 2 accesoriile pentru furtunul de scurgere externă pentru apa condensată sunt livrate nemontate.

– Evacuarea apei printr-o chiuvetă sau scurgere în podea

Folosiți suportul arcuit, pentru a preveni răsucirea furtunului de evacuare.

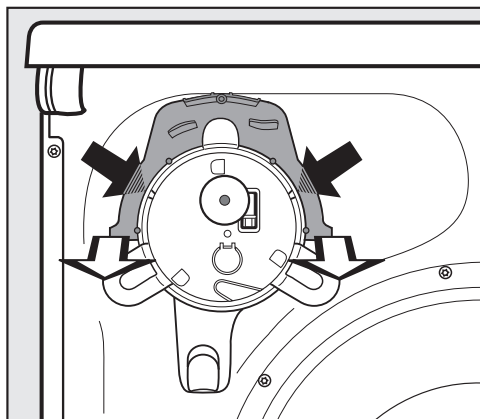

- Apăsați cu degetele mari micuțele cleme din partea stângă și dreaptă a suportului arcuit (vezi săgețile de culoare închisă) și ...
- ... înlăturați apoi suportul arcuit trăgându-l în față (vezi săgețile de culoare deschisă).*

⚠ Dacă doriți să evacuați apa într-o chiuvetă, va trebui să fixați furtunul, de exemplu legându-l de un robinet, pentru a vă asigura că nu se dislocă în timpul utilizării: consultați imaginea Vedere frontală.

În caz contrar, apa se poate vărsa, provocând pagube.

- Supapa unisens poate fi montată în capătul furtunului de evacuare.

* Suportul arcuit poate fi repus ulterior, în cazul în care apa condensată nu mai trebuie evacuată spre exterior.

– Conectare directă la un sifon de chiuvetă

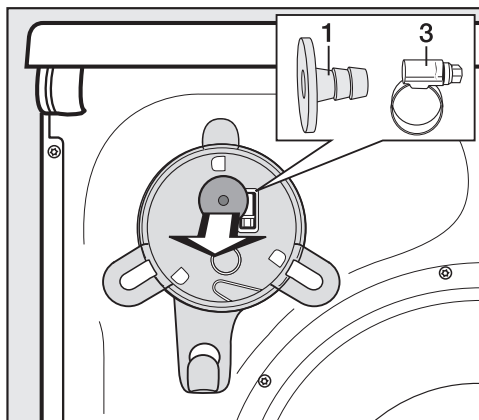

- Înlăturați următoarele din partea de sus a peretelui posterior al uscătorului: adaptorul **1** și colierul **3** din spatele acestuia.
- Racordați furtunul conform descrierii de la pagina următoare.

Amplasare și racordare

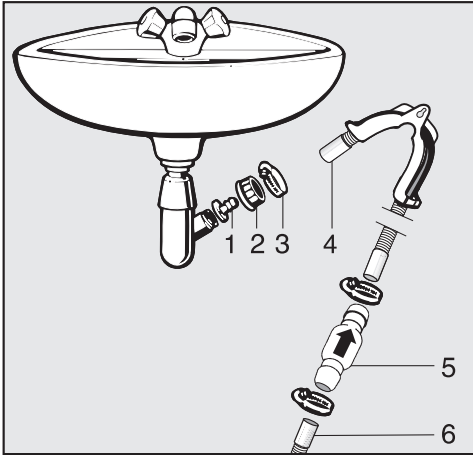

1. Adaptor
2. Piulița ramificației
3. Colier
4. Capătul furtunului (fixat în suportul pentru furtun)
5. Supapă unisens
6. Furtun de evacuare al uscătorului

- Fixați adaptorul **1** cu piulița **2** în sifonul chiuvetei.
Dacă această piuliță are în interior un capac plat, scoateți mai întâi capacul.
- Atașați capătul furtunului **4** la adaptorul **1**.
- Utilizați suportul pentru furtun.
- Strângeți colierul **3** direct în spatele piuliței, folosind o șurubelniță.
- Montați supapa unisens **5** pe furtunul de evacuare **6** al uscătorului.

Supapa unisens **5** se montează astfel încât să fie în poziția corectă (vezi săgeata de pe supapa unisens).

- Fixați supapa unisens folosind colierele.

Amplasare și racordare

Schimbarea balamalelor ușii

La acest uscător puteți să înlocuiți chiar dumneavoastră balamalele ușii.

Din motive de siguranță este necesar ca uscătorul să fie deconectat de la rețeaua electrică.

Aveți nevoie de:

- o șurubelniță torx T20 și T30
- o șurubelniță cu cap plat sau un clește cu vârf ascuțit
- capacul anexat „pivot broască“
- capacul anexat „balama ușă“
- un suport moale (pătură)

Schimbarea balamalelor

1. Scoateți ușa uscătorului

- Deschideți ușa.

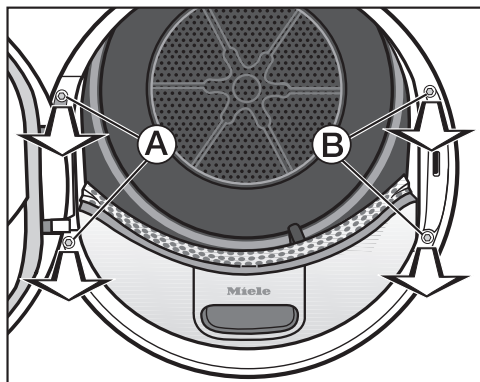

- Deșurubați ambele șuruburi de la piciorul balamalei ușii **A** cu șurubelnița Torx T30.

Nu lăsați să cadă ușa.

- Țineți bine ușa și trageți-o în față: Piciorul balamalei ușii trebuie tras cu cele 2 capace din orificiile uscătorului.

Așezați ușa cu partea exterioară pe un suport moale (o pătură), pentru a evita zgârierea.

2. Schimbarea broaștei uscătorului

- Deșurubați ambele șuruburi de la broasca ușii **B** cu șurubelnița Torx T30.

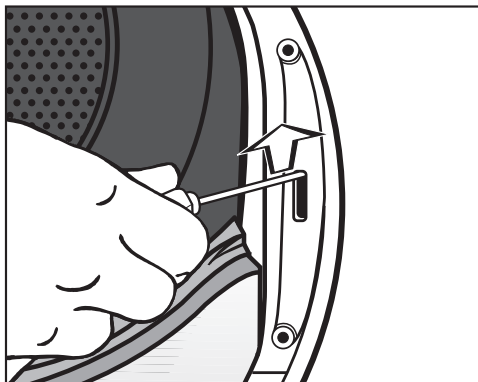

- Împingeți în sus broasca ușii cu șurubelnița.

Broasca ușii sare din poziție și poate fi scoasă.

Amplasare și racordare

- Rotiți broasca ușii cu 180°.

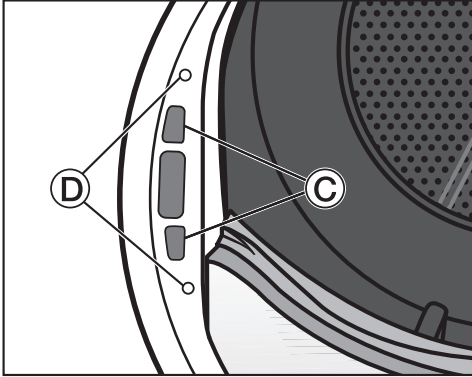

- Împingeți broasca pe partea opusă de deschidere a ușii în orificiile C.
- Poziționați broasca până când găurile șuruburilor se suprapun cu cele din peretele frontal D.
- Înșurubați ambele șuruburi Torx, pentru a fixa broasca.

3. Demontați pivotul broaștei de pe ușă

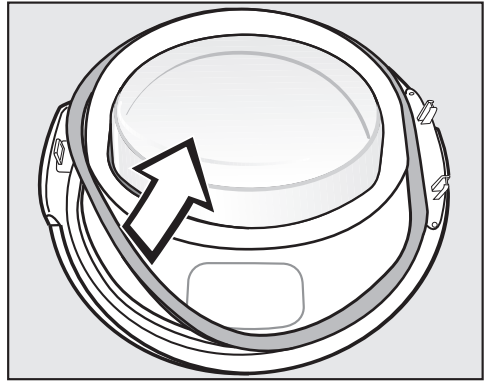

- Desfaceți mai întâi garnitura de cauciuc de pe ușă și așezați-o deoparte.

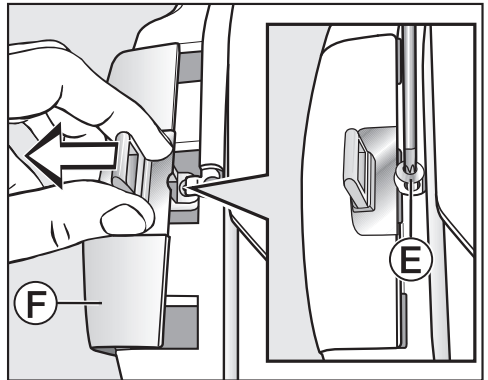

- Deșurubați șurubul E de la pivotul broaștei cu șurubelnița Torx T20.
- Deplasați pivotul broaștei cu „capacul pivotului broaștei“ F.

Amplasare și racordare

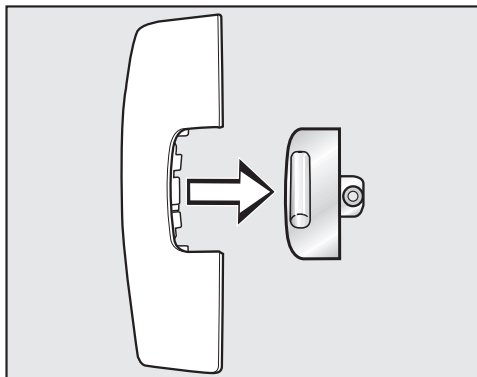

- Scoateți pivotul broaștei.

De acum încolo nu mai aveți nevoie de acest „capac al pivotului broaștei“.

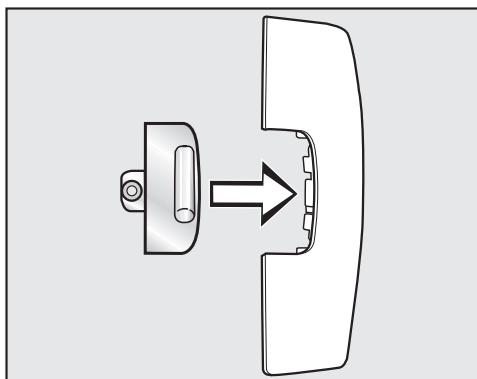

- Introduceți acum pivotul broaștei în noul capac anexat uscătorului.
- Așezați acest „capac al pivotului broaștei“ mai întâi deoparte.

4. Demontați broasca ușii de pe ușă

„Capacul broaștei ușii“ trebuie să fie deblocat din punctul de fixare **G** și apoi scos.

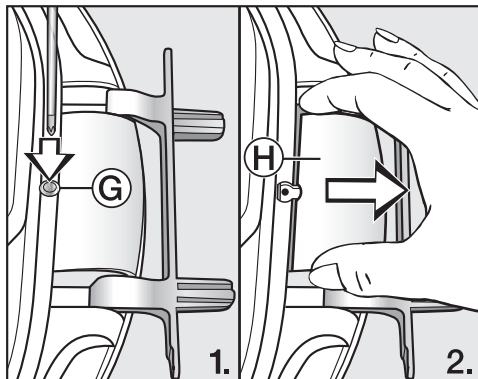

- Cu ajutorul unei șurubelnițe împingeți ușor înăuntru punctul de fixare **G** de la „capacul broaștei ușii“.

- Scoateți „capacul broaștei ușii“ **H** cu ceva forță.

De acum încolo nu mai aveți nevoie de acest „capac al broaștei ușii“.

5. Schimbați broasca la ușă

Broasca ușii este fixată de ușă cu 2 axe corniere. Trebuie să scoateți aceste axe corniere cu ajutorul unei șurubelnițe sau a unui clește cu vârf ascuțit.

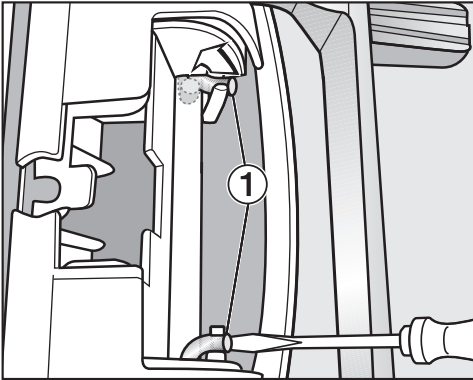

- Cu vârful șurubelniței pătrundeți sub ambele axe corniere ① și rotiți-le în poziție verticală.

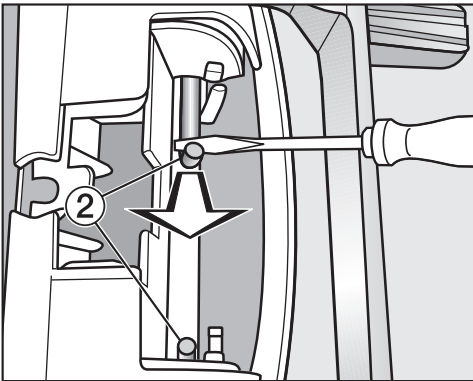

- Mai întâi aduceți prima axă cornieră, apoi cea de-a doua axă cornieră ② la jumătate cu o șurubelniță sau un clește cu vârf ascuțit, până când fiecare axă poate fi scoasă complet.

Sfat: Axele corniere pot fi foarte bine fixate. Printr-o mișcare de ridicare și tragere concomitentă cu ajutorul uneltei, puteți să le scoateți ceva mai ușor.

- Scoateți balamaua ușii și rotiți-o cu 180°.
- Instalați balamaua pe partea opusă a ușii.

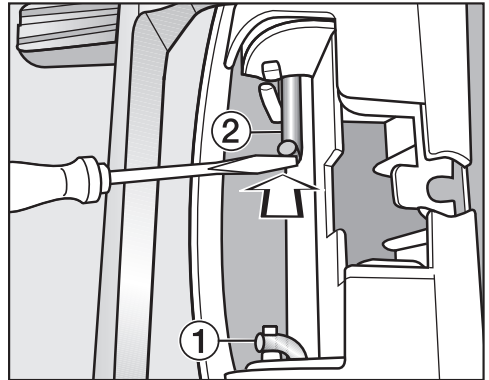

- Fixați balamaua cu ambele axe corniere ②.
- Cu vârful șurubelniței pătrundeți sub axele corniere și introduceți-le în poziția de fixare ①.

Amplasare și racordare

Acum aveți nevoie de capacul broaștei ușii, atașat uscătorului.

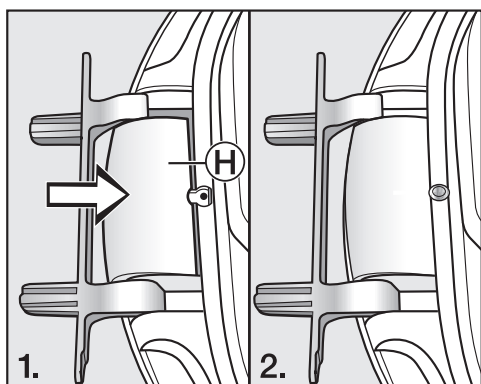

- Introduceți noul capac al broaștei ușii (H), până se fixează în poziție.

6. Schimbați pivotul broaștei la ușă

Acum aveți nevoie de „capacul pivotului broaștei” atașat uscătorului în care ați introdus în prealabil pivotul broaștei.

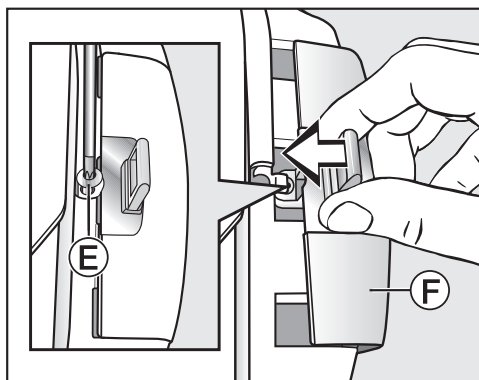

- Introduceți „capacul pivotului broaștei” (F) cu pivotul broaștei.
- Fixați șurubul (E).

Montare

7. Montarea ușii

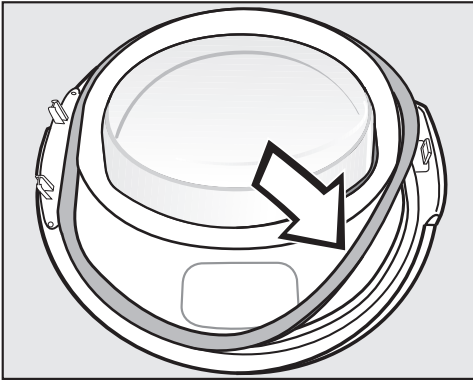

- Fixați la loc garnitura de cauciuc.
- Țineți ușa în fața uscătorului.
- Introduceți piciorul balamalei ușii cu cele 2 capace în orificiile uscătorului.

Piciorul balamalei ușii trebuie să fie poziționat la peretele frontal al uscătorului. Astfel ușa nu poate să cadă.

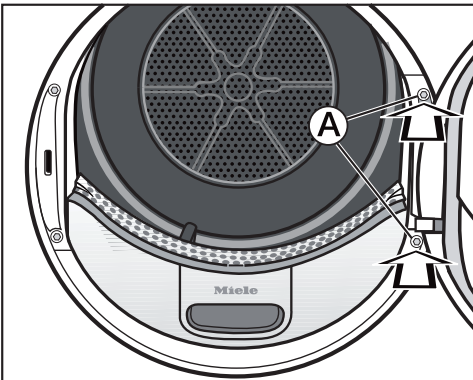

- Înșurubați ușa la piciorul balamalei ușii (A) uscătorului.

⚠ Pentru că ați schimbat poziția balamalelor, ușa se va deschide în direcția opusă.

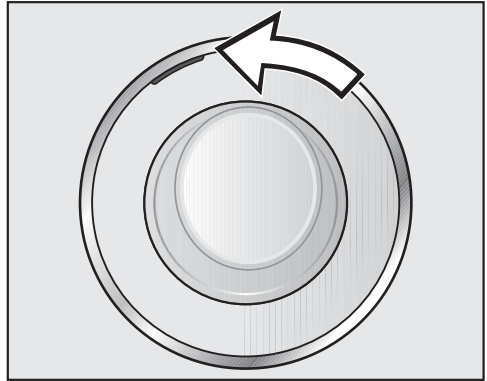

- Mutați marcajul portocaliu pe partea opusă, pentru a recunoaște direcția de deschidere a ușii.

Indicație

⚠ Trebuie să păstrați cele două capace („capacul pivotului broaștei“ și „capacul balamalei ușii“). Veți avea nevoie de acestea dacă vă veți muta și veți dori să schimbați la loc poziția balamalelor.

Amplasare și racordare

Conectare la rețeaua electrică

La livrare, aparatul este dotat cu un cablu de alimentare și ștecăr, pentru conectare la rețeaua electrică.

Accesibilitatea ștecărului trebuie asigurată în permanență, pentru ca uscătorul să poată fi deconectat de la alimentarea cu energie electrică de la rețea.

Aparatul poate fi conectat doar la o instalație electrică fixă conform standardului VDE 0100.

Nu conectați niciodată aparatul la rețeaua electrică printr-un prelungitor sau triplu-ștecăr. Acestea nu garantează siguranța necesară a aparatului (de exemplu, pericol de supraîncălzire).

Datele de conectare la rețeaua electrică sunt trecute pe eticheta cu date tehnice a aparatului. Verificați ca datele de pe eticheta cu date tehnice să corespundă parametrilor instalației electrice din locația de instalare.

Date tehnice

Înălțime	850 mm
Lățime	596 mm
Adâncime	643 mm
Adâncime cu ușa deschisă	1077 mm
Adecvat pentru încastrare sub un blat	da
Adecvat pentru supraetajare	da
Greutate	aprox. 62 kg
Volum tambur	120 l
Capacitate maximă	9,0 kg (greutatea rufelor uscate)
Capacitate rezervor de apă condensată	4,8 l
Lungime furtun de evacuare	1,49 m
Înălțime maximă de pompare	1,50 m
Lungime maximă de pompare	4,00 m
Lungime cablu de alimentare	2,00 m
Tensiune	consultați eticheta cu date tehnice
Putere instalată	consultați eticheta cu date tehnice
Amperaj	consultați eticheta cu date tehnice
Certificate de testare acordate	consultați eticheta cu date tehnice
Consum de energie	vezi capitolul „Date de consum“
LED-uri	Clasa 1
Bandă de frecvență	2,412 GHz – 2,472 GHz
Putere maximă de emisie	< 100 mW

Date tehnice

Fișa produsului pentru uscătoare de rufe de uz casnic cu tambur

conform Regulamentului Delegat (UE) nr. 392/2012

MIELE	
Denumire/identificator de model	TWJ680WP
Capacitate nominală ¹	9,0 kg
Tipul de uscător de rufe de uz casnic cu tambur (ventilație / acțiune de condensare)	- / •
Clasă de eficiență energetică	
A+++ (eficiență maximă) până la G (eficiență minimă)	A+++
Svērtais gada enerģijas patēriņš (AE _y) ²	193 kWh/an
Uscător de rufe de uz casnic cu tambur (automat / neautomat)	• / -
Consum de energie al programului standard pentru bumbac	
Consum de energie la încărcătură completă	1,63 kWh
Consum de energie la încărcătură parțială	0,86 kWh
Consum ponderat de putere în modul oprit (P _o)	0,20 W
Consum ponderat de putere în modul inactiv (P _i)	0,20 W
Durata modului inactiv (T _i) ³	15 min
Program standard la care se referă informația de pe etichetă și din fișă ⁴	Rufe bumbac cu săgeată
Durata programului standard pentru bumbac	
durată ponderată	160 min
Durata programului la încărcătură completă	208 min
Durata programului la încărcătură parțială	124 min
Clasa de eficiență a condensării ⁵	
A (eficiență maximă) până la G (eficiență minimă)	A
Eficiența ponderată a condensării pentru "programul standard pentru bumbac cu încărcătură completă și parțială"	94 %
Eficiența medie a condensării pentru "programul standard pentru bumbac cu încărcătură completă"	94 %
Eficiența medie a condensării pentru "programul standard pentru bumbac cu încărcătură parțială"	94 %
Nivel de putere acustică (L _{WA}) ⁶	64 dB(A) re 1 pW
Aparat încadrat	-

- Da, disponibil

¹ în kg de rufe din bumbac, în cazul programului standard pentru bumbac cu încărcătură completă

² bazat pe 160 de cicluri de uscare efectuate cu programul standard pentru bumbac, cu încărcătură completă și parțială, și pe consumul în modurile cu consum redus de putere. Consumul efectiv de energie per ciclu depinde de modul de utilizare a aparatului.

- 3 dacă uscătorul de rufe de uz casnic cu tambur este prevăzut cu un sistem de gestionare a energiei
- 4 Acest program este adecvat pentru uscarea rufelor din bumbac cu un grad normal de umiditate și este cel mai eficient program pentru bumbac din punctul de vedere al consumului de energie
- 5 dacă uscătorul de rufe de uz casnic cu tambur este unul cu acțiune de condensare
- 6 pentru programul standard pentru bumbac utilizat cu încărcătură completă

Date tehnice

Declarație de conformitate

Miele declară prin prezenta că acest uscător cu pompă de căldură corespunde Directivei 2014/53/UE.

Textul complet al declarației de conformitate UE este disponibil la una dintre următoarele adrese de internet:

- Produse, descărcare, pe www.miele.ro

Date de consum

	Încărcare ¹	Viteză centrifugare finală a mașinii de spălat de uz casnic	Umiditate reziduală	Energie	Durață
	kg	rpm	%	kWh	min
Bumbac  ²	9,0	1.000	60	1,63	208
	4,5	1.000	60	0,86	124
Bumbac Uscat normal	9,0	1.200	53	1,45	189
	9,0	1.400	50	1,40	179
	9,0	1.600	44	1,25	160
Bumbac Uscat normal incl. Acțiune blândă +	9,0	1.000	60	1,70	200
Bumbac Călcăt manual	9,0	1.000	60	1,25	147
	9,0	1.200	53	1,10	129
	9,0	1.400	50	1,00	120
	9,0	1.600	44	0,85	102
Întreținere ușoară Uscat normal	4,0	1.200	40	0,50	70
Întreținere ușoară Uscat normal incl. Acțiune blândă +	4,0	1.200	40	0,50	72
Delicate Uscat normal	2,5	800	50	0,55	75
Finisare Lână	2,0	1.000	50	0,02	5
Cămăși Uscat normal	2,0	600	60	0,45	65
Express Uscat normal	4,0	1.000	60	0,85	110
Denim Uscat normal	3,0	900	60	1,00	125
Impermeabilizare Uscat normal	2,5	800	50	0,90	120
¹ Greutatea rufelor uscate					
² Program de testare conform Regulamentului 392/2012/UE cu privire la cerințele de etichetare energetică măsurată conform EN 61121.					
Toate datele nemarcate cu asterisc au fost calculate folosind standardul EN 61121.					

Notă pentru testele de comparație:

Înainte de a testa conform EN 61121, uscați 3 kg de rufe din bumbac cu 70% umiditate reziduală inițială conform standardului de mai sus, folosind programul *Bumbac Uscat normal* fără Extraopțiuni.

La programul *Bumbac*  apa condensată se va evacua în exterior prin intermediul unui furtun de evacuare.

Datele de consum pot varia față de valorile nominale trecute mai sus, în funcție de cantitatea rufelor încărcate, tipul țesăturilor, nivelul de umiditate reziduală după centrifugare, fluctuațiile de tensiune din rețeaua electrică sau durezza apei.

Datele de consum afișate prin intermediul funcției **EcoFeedback** pot diferi față de valorile de mai sus. Diferențele rezultă din modul de determinare a datelor din uscător. Astfel, durata programului este influențată de umiditatea reziduală și componența diferită a rufelor, ceea ce are o influență asupra necesarului de energie.

Setări

Accesarea setărilor

Meniul Setări se folosește la modificarea setărilor electronice ale uscătorului, astfel încât aceasta să funcționeze conform diferitelor cerințe. Puteți modifica oricând setările.

- Rotiți selectorul de programe în poziția *Alte programe* .



- Atingeți 1 dată butonul cu senzor \wedge .

Pe afișaj vor apărea următoarele:



- Confirmați cu ajutorul butonului cu senzor *OK*.



Acum vă aflați în submeniul *Setări*.

Selectarea setărilor

- Atingeți butoanele cu senzor \vee sau \wedge , până când setarea dorită apare pe afișaj.
 - Butonul cu senzor \vee deplasează lista de selecție în jos.
 - Butonul cu senzor \wedge deplasează lista de selecție în sus.
- Atingeți butonul cu senzor *OK* pentru a procesa setarea afișată.

Modificarea setărilor

- Atingând butonul cu senzor \vee sau \wedge , se vor afișa diversele opțiuni ale setării.

De exemplu puteți

- să selectați o valoare, selecția activă fiind marcată cu \checkmark ;
- să modificați o bară;
- să modificați cifre.
- Dacă opțiunea dorită este prezentă pe afișaj, atingeți butonul cu senzor *OK* pentru a o activa.

Terminarea setărilor

- Rotiți selectorul de programe.

Limbă

Afişajul poate fi setat într-una dintre mai multe limbi.

Steguleţul  din dreptul cuvântului Limbă vă va ajuta să vă orientaţi dacă s-a setat o limbă pe care nu o cunoaşteţi.

Limba selectată va fi salvată în memorie.

Grade de uscare

Puteţi să reglaţi individual gradele de uscare ale programelor *Bumbac*, *Întreţinere ușoară* și *Automatic*.

Selectare

- ■■■■■■■■ (mai umed)
durata programului se scurtează
- ■■■■□□□□ (setare din fabricație)
- ■■■■■■■■ (mai uscat)
durata programului se prelungește

Temperatură răcire

Înainte de finalizarea programului, rufole vor fi răcite automat. În toate programele cu grade de uscare puteți să prelungiți faza de răcire automată înainte de finalizarea programului, folosind setarea mai rece.

Selectare

- Selectarea se face în pași de 1°C.
- 55 °C (setare din fabricație)
- ...
- 40 °C

Semnal întâmpinare

Puteţi să setaţi volumul semnalului de întâmpinare în 7 trepte diferite.

Selectare

- dezactivat
- ■■■■■■■■ (încet)
- ■■■■□□□□ (setare din fabricație)
- ■■■■■■■■ (tare)

Setări

Tonul butoanelor

Atingerea butoanelor cu senzori este confirmată printr-un semnal acustic.

Selectare

- dezactivat (setare din fabricație)
- ■■■■■■■■□ (încet)
- ■■■■■■■■ (tare)

La o selecție nepermisă se aude un semnal sonor negativ.

Volu alarmă sonoră

Alarma sonoră vă informează acustic cu privire la terminarea programului. Volumul alarmei poate fi reglat.

Selectare

- ■■■■■■■■□ (încet)
- ■■■■■■■■□ (setare din fabricație)
- ■■■■■■■■ (tare)

Indicator căi aerisire

Scamele trebuie înlăturate după uscare. De asemenea, se aprinde indicatorul luminos care vă va reaminti să curățați filtrele când pe ele se acumulează o anumită cantitate de scame:



i Curățați filtrul de scame și cel din plintă.

Vezi 

Puteți decide la ce cantitate de scame să fiți atenționat(ă).

Selectare

După câteva programe de uscare vă veți putea da seama cât de des este nevoie să înlăturați scamele.

- dezactivat
Memento-ul nu apare. În cazul în care căile de ventilare sunt foarte blocate, programul se oprește și apare mesajul de control  Curățați filtrul de scame și cel din plintă. Vezi , indiferent dacă această opțiune este activată sau nu.
- Cant. mare scame
Memento-ul apare abia în cazul unei acumulări mari de scame.
- normal (setare din fabricație)
- Cant. mică scame
Memento-ul apare chiar și la o cantitate mică de scame.

Conductivitate

Această setare este relevantă doar pentru regiunile în care duritatea apei este foarte redusă.

Dacă apa este moale, este posibil ca rezultatul uscării să nu fie satisfăcător.

Selectați această setare doar dacă apa în care spălați rufe este extrem de moale, iar conductivitatea sa (valoarea conductivității electrice) este sub 150 $\mu\text{S}/\text{cm}$. Contactați-vă furnizorul local pentru informații și sfaturi referitoare la conductivitatea apei.

Selectare

- normal (setare din fabricație)
- redusă <150mS (doar pentru regiuni cu o duritate foarte redusă a apei)

Consum

Consumul total poate fi afișat.

Selectare

- Ultimul program
indică consumul energetic al ultimului program
- Consum total
indică consumul total de până acum
- Funcție de resetare
șterge consumul total de până acum

Setări

Cod PIN

Codul PIN împiedică utilizarea uscătorului de persoanele neautorizate.

Selectare

- activare
Codul PIN este 250 și poate fi activat. Dacă este activat codul PIN, atunci când uscătorul este pornit din nou trebuie introdus codul PIN pentru a putea utiliza uscătorul.
- dezactivare
Atunci când uscătorul trebuie utilizat fără introducerea unui cod PIN. Apare doar în cazul în care codul PIN a fost activat în prealabil.
- modificare
Poate fi introdus orice cod PIN.

 **Notați-vă noul cod PIN.** În cazul în care l-ați uitat, doar Serviciul de asistență tehnică Miele vă poate debloca mașina.



Luminozitate

Puteți seta luminozitatea afișajului, a butoanelor cu senzori și a butoanelor cu senzori cu luminozitate redusă.

Selectare

Afișaj

Reglează luminozitatea afișajului.

-  (întunecat)
-  (setare din fabricație)
-  (luminos)



Butoane activ

Reglează luminozitatea butoanelor cu senzori activate.

-  (întunecat)
-  (luminos)

Butoane inactiv

Reglează luminozitatea butoanelor cu senzori care pot fi activate.

-  (întunecat)
-  (luminos)

Sfat: Păstrați o diferență mare de luminozitate între butoanele cu senzori activate și butoanele cu senzori cu luminozitate redusă. Acest lucru o utilizare mai ușoară.

Indicatori Standby

Pentru a se economisi energie electrică, afișajul și butoanele se sting după 10 minute, doar butonul *Start/Stop* clipește încet. Această setare poate fi modificată.

Selectare

- activat (setare din fabrică)
Afișajul se întunecă (după 10 minute):
 - dacă după pornire nu se selectează nici un program;
 - în programul curent;
 - după terminarea programului.
- activ (nu pr curent)
Afișajul se întunecă (așa cum este descris mai sus), dar nu în programul curent.
- dezactivat
Afișajul nu este oprit niciodată.

Afișajele pot fi reactivate prin atingerea oricărui buton cu senzor.

Memorie

Uscătorul salvează ultimele setări selectate ale unui program de uscare (grad de uscare și/sau extraopțiuni sau durata, în cazul unor programe).

Atunci când selectați din nou acel program de uscare, uscătorul vă arată setările salvate.

Selectare

- dezactivat (setare din fabricație)
- activat

Activarea startului întârziat, a alarmei sonore sau a datelor EcoFeedback nu se salvează.

Anti-șifonare

Puteți modifica durata pentru Anti-șifonare.

Selectare

- 1 h
- 2 h (setare din fabricație)

Setări

Info program

Denumirile programelor și cantitățile de încărcare care luminează pe afișaj la selectarea programului cu selectorul de programe pot fi dezactivate.

Selectare

- dezactivat (Denumirea programului și cantitatea de încărcare nu sunt afișate)
- Denumire program (cantitatea de încărcare nu este afișată)
- Prog cant max rufe (ambele se afișează, setare din fabricație)

Miele@home

Gestionați conexiunea uscătorului la rețeaua WiFi de la domiciliul dvs.

Următoarele elemente pot să apară în submeniu:

- Configurare

Acest mesaj apare doar dacă uscătorul nu este conectat încă la o rețea WiFi.

Procesul de configurare este descris în capitolul „Prima punere în funcțiune“.

- Dezactivare (vizibil cu Miele@home activat)

Miele@home rămâne configurat, funcția WiFi este dezactivată.

- Activare (vizibil cu Miele@home dezactivat)

Funcția WiFi este activată din nou.

- Status conexiune (vizibil cu Miele@home activat)

Sunt afișate următoarele valori:

- calitate semnalului WiFi
- numele rețelei
- adresa IP
- Reconfigurați (vizibil dacă este configurat)

Resetați conexiunea WiFi (rețea) pentru a efectua o reconfigurare.

- Resetați (vizibil dacă este configurat)
- WiFi este dezactivat.
- Conexiunea WiFi este resetată la setările din fabricație.

Miele@home nu mai este configurat. Pentru a folosi din nou Miele@home trebuie realizată din nou conexiunea.

Comandă la distanță

Setarea Comandă la distanță este vizibilă numai dacă setarea Miele@home este configurată și activată.

Dacă ați instalat aplicația Miele@mobile pe dispozitivul mobil, puteți să apelați starea uscătorului de oriunde vă aflați, să porniți uscătorul de la distanță și să îl controlați de la distanță prin programul *MobileControl*.

Puteți să dezactivați setarea Comandă la distanță dacă nu doriți să operați uscătorul de la dispozitivul dvs. mobil.

Oprirea programului se poate realiza prin aplicație, chiar dacă Comandă la distanță nu este activată.

De la butonul „Start întârziat” setați o perioadă până la care doriți să porniți uscătorul și porniți funcția Start întârziat (consultați capitolul „Start întârziat/ SmartStart”).

Uscătorul poate fi pornit în intervalul de timp indicat, prin intermediul unui semnal transmis de dvs.

Dacă nu este transmis niciun semnal până la timpul de pornire maxim setat, uscătorul pornește automat.

Comanda de la distanță este activată din fabricație.

SmartGrid

Setarea SmartGrid este vizibilă numai dacă setarea Miele@home este configurată și activată.

Cu această funcție puteți să porniți uscătorul automat la orele la care tarifele la energie sunt cele mai mici.

Dacă ați activat SmartGrid, butonul *Start întârziat* are o nouă funcție. De la butonul „Start întârziat” setați SmartGrid. Uscătorul va fi pornit în intervalul de timp indicat de dvs., prin intermediul unui semnal transmis de furnizorul de energie.

Dacă furnizorul de energie nu transmite niciun semnal până la timpul de pornire maxim setat, uscătorul pornește automat (consultați capitolul „Start întârziat”).

Opțiunea SmartGrid este dezactivată din fabricație.

Setări

RemoteUpdate

Prin RemoteUpdate, software-ul uscătorului poate fi actualizat.

Opțiunea RemoteUpdate este dezactivată din fabricație.

Dacă nu instalați un RemoteUpdate, puteți să folosiți în continuare uscătorul în mod obișnuit. Miele vă recomandă totuși să instalați RemoteUpdates.

Activare

Elementul de meniu RemoteUpdate este afișat și poate fi selectat numai dacă uscătorul dvs. este conectat la rețeaua WiFi (consultați capitolul „Setări”, secțiunea „Miele@home“).

Funcția RemoteUpdate de la Miele poate fi folosită numai dacă uscătorul este conectat la o rețea WiFi iar dvs. aveți un cont în aplicația Miele@mobile. Uscătorul trebuie să fie înregistrat acolo.

Condițiile de utilizare sunt disponibile în aplicația Miele@mobile.

Unele actualizări de software pot fi efectuate numai de Serviciul Clienți Miele.

Efectuarea RemoteUpdates

Când este disponibil un RemoteUpdate pentru uscătorul dvs., acesta este afișat automat.

Puteți să selectați dacă doriți să porniți RemoteUpdate imediat sau mai târziu. Dacă „porniți mai târziu”, veți fi întrebat din nou după ce reporniți uscătorul.

RemoteUpdate poate să dureze câteva minute.

La RemoteUpdate trebuie să țineți cont de următoarele:

- Dacă nu primiți niciun mesaj, înseamnă că nu e disponibil niciun RemoteUpdate.
- Un RemoteUpdate nu poate fi resetat.
- Nu opriți uscătorul în timpul RemoteUpdate. În caz contrar RemoteUpdate va fi întrerupt și nu va fi instalat.



România
SC Miele Appliances SRL
Piața Presei Libere, nr. 3-5,
București
Clădirea City Gate, Turnul sudic, parter
Telefon 021 352 07 77 / 78 / 79
Fax 021 352 07 76
E-mail mieleinfo@ro.miele.com

Miele & Cie. KG
Carl-Miele-Straße 29
33332 Gütersloh
Germania

TWJ 680 WP

ro-RO

M.-Nr. 11 005 561 / 00