



Instrucțiuni de utilizare

Mașină de spălat



Este **esențial** să citiți instrucțiunile de utilizare înainte de amplasare - instalare - punerea în funcțiune. Astfel vă protejați și evitați pagubele.

Cuprins

Contribuția dvs. la protecția mediului înconjurător	6
Indicații de siguranță și avertizări	7
Operarea mașinii de spălat	14
Panou de comandă	14
Legenda panoului de comandă.....	16
Afișaj.....	18
Exemple de operare	18
Prima punere în funcțiune	19
1. Setarea limbii de pe afișaj	20
2. Configurarea Miele@home	20
3. Demontarea barelor de transport	22
4. Punerea în funcțiune a TwinDos	22
5. Pornirea programului de calibrare	25
Spălarea ecologică	26
 EcoFeedback	27
1. Pregătirea rufelor	28
2. Selectarea programului	29
3. Încărcarea mașinii de spălat	31
4. Selectarea setărilor de program	32
Selectarea temperaturii/vitezei de centrifugare	32
Extraopțiuni	32
 Grad de murdărire	32
 Start întârziat/SmartStart	33
5. Administrarea detergentului	35
TwinDos.....	35
Sertarul de administrare a detergentului	37
Dozarea capsulelor.....	39
6. Pornirea programului - terminarea programului	41

Centrifugare	42
Viteza centrifugării finale în programul de spălare.....	42
Centrifugare intermediară.....	43
Omiterea centrifugării finale (oprire după clătire).....	43
Omiterea centrifugării intermediare și a celei finale.....	43
Privire de ansamblu asupra programelor	44
Extraopțiuni	50
Scurt.....	50
Apă+.....	50
Extraopțiuni care pot fi selectate de la butonul cu senzor „Extraopțiuni“	51
Pete	51
Prespălare.....	51
Înmuiere.....	51
Intensiv	51
Extra silențios	51
Extra blând	51
AllergoWash	51
Privire de ansamblu asupra programelor de spălare - Extraopțiuni	52
Simbolurile etichetelor de îngrijire a rufelor	53
Etaple de program	54
Modificarea etapelor de program	56
Oprire program	56
Întreruperea unui program.....	56
Modificare program	56
Blocajul de siguranță pentru copii.....	57
Adăugarea/scoaterea rufelor	57
Detergent	58
Detergentul potrivit.....	58
Agenți de dedurizare a apei.....	58
Recipiente de dozare.....	58
Agenți de tratare a rufelor după spălare.....	58
Recomandare detergent Miele	60
Recomandare detergent conform Regulamentului (UE) Nr. 1015/2010.....	61

Cuprins

Curățare și întreținere	62
Curățarea tamburului (Info igienizare).....	62
Curățarea carcasei exterioare și a panoului frontal	62
Curățarea sertarului de administrare a detergentului	62
Îngrijire TwinDos	64
Curățarea filtrului din alimentarea cu apă.....	65
Ghid pentru soluționarea problemelor	66
Programul de spălare nu pornește	66
Mesaj de eroare după întreruperea programului	67
Mesaj de eroare după terminarea programului	68
Mesaje sau erori ale sistemului TwinDos.....	69
Probleme generale cu mașina de spălat	70
Un rezultat de spălare nesatisfăcător.....	72
Ușa nu se deschide.....	73
Deschiderea ușii în cazul înfundării scurgerii și/sau al unei întreruperi de tensiune.....	74
Serviciul de asistență tehnică	76
Contact în caz de defecțiuni.....	76
Accesorii opționale.....	76
Garanție.....	76
Amplasare și racordare	77
Vedere frontală	77
Vedere din spate.....	78
Suprafața de amplasare	79
Transportarea mașinii de spălat la locul de amplasare	79
Demontarea barelor de transport	79
Remontarea barelor de transport	81
Aducerea la nivel a mașinii	82
Deșurubarea și reglarea picioarelor.....	82
Încadrarea mașinii sub un blat continuu.....	83
Supraetajarea uscătorului cu o mașină de spălat rufe	83
Sistemul anti-inundație.....	84
Racordarea la alimentarea cu apă.....	86
Racordarea la sistemul de scurgere.....	88
Conectare la rețeaua electrică	89
Date tehnice	90
Declarație de conformitate	91
Fișa produsului pentru mașini de spălat rufe de uz casnic	92

Date de consum	94
Notă pentru testele de comparație.....	94
Setări	95
Accesarea setărilor.....	95
Selectarea setărilor.....	95
Modificarea setării	95
Terminarea setărilor	95
Limbă 	96
TwinDos.....	96
Grad de murdărire	97
Volum alarmă sonoră.....	97
Tonul butoanelor.....	97
Semnal întâmpinare.....	97
Consum	97
Cod PIN.....	98
Unități	98
Luminozitate	98
Indicatori Standby	99
Info program	99
Memorie	99
Presp. prel. Bumbac.....	99
Timp de înmuiere.....	100
Acțiune blândă	100
Reducere temperat.....	100
Apă plus	100
Nivel Apă plus	100
Niv.max. apă clătire	101
Răcire apă cu deterg.	101
Presiune apă joasă	101
Anti-șifonare	101
Miele@home	102
Comandă la distanță	103
SmartGrid	103
RemoteUpdate	104
Efectuarea RemoteUpdates	104
Accesorii opționale	105
Detergent.....	105
Detergent special	106
Agent de îngrijire a materialelor textile	106
Aditiv.....	107
Îngrijirea mașinii.....	107

Contribuția dvs. la protecția mediului înconjurător

Aruncarea ambalajului de transport

Ambalajul protejează aparatul de pagubele ce pot apărea în timpul transportului. Ambalajul de transport și protecție a fost fabricat din materiale care nu dăunează mediului înconjurător la aruncare și care pot fi reciclate în modul obișnuit.

Prin readucerea ambalajelor în circuitul materialelor se economisesc materii prime și se reduc deșeurile. Reprezentanța dumneavoastră va lua în primire ambalajul pe care îl returnați.

Aruncarea aparatului vechi

Aparatele electrice și electronice vechi conțin numeroase materiale valoroase. Însă ele conțin și substanțe dăunătoare, care au fost necesare pentru funcționarea și siguranța aparatelor. Dacă sunt aruncate împreună cu gunoiul menajer sau manipulate incorect, acestea pot prezenta un pericol pentru sănătatea oamenilor și mediul înconjurător. Așadar nu aruncați aparatul vechi împreună cu gunoiul menajer.

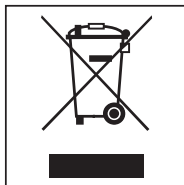

Utilizați în schimb punctul de colectare amenajat în apropierea locuinței dumneavoastră pentru returnarea și reciclarea aparatelor electrice și electronice vechi. Eventual solicitați informații de la reprezentanța dumneavoastră.

Asigurați-vă că aparatul vechi nu prezintă niciun pericol pentru copii cât timp este depozitat pentru aruncare.

Indicații de siguranță și avertizări

Această mașină de spălat a fost fabricată conform prevederilor de siguranță relevante. Utilizarea sa incorectă poate cauza, însă, accidentarea utilizatorilor și daune materiale.

Citiți cu atenție instrucțiunile înainte de a utiliza mașina de spălat pentru prima dată. Ele conțin informații importante pentru siguranța, utilizarea și întreținerea mașinii de spălat. Astfel vă protejați și evitați pagubele.

Păstrați instrucțiunile de utilizare și transmiteți-le mai departe eventualilor viitori proprietari.

Întrebuițare adecvată

- ▶ Această mașină de spălat se utilizează în mediul casnic și în spații rezidențiale și de lucru asemănătoare.
- ▶ Mașina de spălat nu este adecvată pentru uz în aer liber.
- ▶ Utilizați mașina de spălat doar pentru uz casnic, la spălarea articolelor pe ale căror etichete de îngrijire se specifică faptul că pot fi spălate la mașină. Orice alt tip de utilizare este inadmisibil. Compania Miele nu își asumă nici o răspundere pentru pagubele rezultate în urma utilizării necorespunzătoare sau incorecte a mașinii.
- ▶ Această mașină nu este destinată utilizării de către persoane cu dizabilități fizice, senzoriale sau mintale, ori fără experiență și cunoștințe de utilizare a mașinii, cu excepția cazului în care sunt supravegheate sau instruite în privința utilizării sale de către o persoană responsabilă.

Indicații de siguranță și avertizări

Siguranța copiilor

- ▶ Nu le permiteți copiilor sub opt ani să se apropie de mașina de spălat, decât dacă îi supravegheați în permanență.
- ▶ Le puteți permite copiilor având cel puțin opt ani să folosească mașina de spălat doar după ce le-ați explicat foarte clar modul de utilizare și după ce au învățat să o folosească în siguranță. Copiii trebuie să cunoască și să înțeleagă potențialele pericole ale unei utilizări incorecte.
- ▶ Copiii nu trebuie lăsați să curețe ori să întrețină mașina fără a fi supravegheați.
- ▶ Supravegheați copiii care se află în apropierea mașinii de spălat. Nu le permiteți să se joace cu aceasta.

Aspecte tehnice

- ▶ Respectați instrucțiunile din capitolul „Amplasare și racordare” precum și din capitolul „Date tehnice”.
- ▶ Înainte de a amplasa mașina de spălat, verificați ca aceasta să nu prezinte semne vizibile de avariere. Nu amplasați și nu puneți în funcțiune o mașină de spălat avariată.
- ▶ Înainte de a conecta mașina de spălat la rețeaua electrică, verificați ca datele de conectare (tensiune, putere și frecvență), trecute pe eticheta cu date tehnice, să corespundă instalației electrice din locuință. Dacă aveți nelămuriri, consultați un electrician calificat.
- ▶ Utilizarea sigură și corectă a mașinii de spălat poate fi garantată numai dacă mașina este conectată la rețeaua electrică publică.

Indicații de siguranță și avertizări

► Siguranța electrică a mașinii de spălat poate fi garantată doar dacă aceasta este legată la un conductor de protecție instalat conform prevederilor relevante.

Este foarte important ca această cerință fundamentală de protecție să fie verificată și, în cazul în care aveți nelămuriri, apălați la un electrician calificat să verifice instalația clădirii.

Compania Miele nu își asumă nici o răspundere pentru consecințele lipsei sau întreruperii conductorului de protecție.

► Din motive de siguranță, nu utilizați prelungitoare, prize mobile multiple sau alte echipamente similare (pericol de incendiu prin supraîncălzire).

► Componentele defecte trebuie înlocuite doar cu piese de schimb originale marca Miele. Doar în aceste condiții Miele poate garanta siguranța utilizării aparatului.

► Accesibilitatea ștecărului trebuie asigurată în permanență, pentru ca mașina de spălat să poată fi deconectată de la alimentarea cu energie electrică de la rețea.

► Efectuarea reparațiilor neautorizate poate atrage după sine pericole neprevăzute pentru utilizator, pentru care producătorul nu își asumă nici o răspundere. Lucrările de reparare pot fi efectuate doar de către personal autorizat de compania Miele; în caz contrar încetează orice drepturi de garanție pentru pagubele ulterioare.

► În cazul deteriorării cablului de alimentare, acesta trebuie înlocuit de către un electrician autorizat de compania Miele, pentru a proteja utilizatorii de pericole.

Indicații de siguranță și avertizări

- ▶ În timpul lucrărilor de reparare, întreținere și curățare, mașina de spălat trebuie deconectată de la rețeaua electrică, ea fiind complet deconectată doar atunci când:
 - ștecărul mașinii de spălat este scos din priză sau
 - siguranța principală este decuplată sau
 - siguranța fuzibilă este complet deșurubată.
- ▶ Sistemul Miele Waterproof (anti-inundație) previne producerea daunelor cauzate de scurgerea apei, dacă sunt îndeplinite următoarele cerințe:
 - Mașina este racordată în mod corespunzător la alimentarea cu apă și la rețeaua electrică.
 - Dacă mașina prezintă orice semne vizibile de avariere, trebuie neapărat reparată.
- ▶ Mașina este proiectată să funcționeze la o presiune a apei între 100 kPa și 1.000 kPa (1-10 bari).
- ▶ Această mașină de spălat nu poate fi utilizată în amplasamente mobile (de ex. ambarcațiuni).
- ▶ Orice modificare adusă mașinii de spălat trebuie efectuată cu autorizarea expresă din partea companiei Miele.

Utilizare corectă

▶ Nu amplasați mașina de spălat în încăperi cu temperaturi sub limita de îngheț. Furtunurile înghețate pot plesni sau crăpa, iar buna funcționare a unității electronice poate fi afectată la temperaturi sub limita de îngheț.

▶ Înainte de punerea în funcțiune a mașinii, înlăturați barele de transport din partea posterioară a mașinii (vezi capitolul „Amplasare și racordare“ secțiunea „Demontarea șuruburilor de siguranță pentru transport“). În timpul centrifugării, șuruburile de siguranță pentru transport nedemontate pot afecta atât mașina cât și mobilierul/aparatele adiacente.

▶ Închideți robinetul de apă dacă mașina urmează să nu fie folosită o perioadă mai lungă de timp (de ex. în timpul concediului), mai ales dacă nu există o scurgere în podea în imediata sa apropiere.

▶ Pericol de inundare!

Dacă agățați furtunul de evacuare de o chiuvetă, verificați ca apa să se scurgă suficient de repede din chiuvetă. Asigurați-vă că furtunul de evacuare este bine fixat și nu alunecă. Forța apei evacuate poate disloca furtunul neasigurat.

▶ Asigurați-vă că în mașina de spălat nu ajung nici un fel de obiecte străine (de ex. cuie, ace, monede, agrafe), împreună cu rufele. Acestea pot deteriora componentele mașinii (de ex. cuva, tamburul). La rândul lor, componentele deteriorate pot duce la deteriorarea rufelor.

Indicații de siguranță și avertizări

- ▶ Atenție la deschiderea ușii în urma folosirii funcției cu abur. Există pericolul de opărire cu aburii emanați de mașină, precum și pericolul de ardere la atingerea tamburului și a hubloului fierbinte. Retrageți-vă un pas și așteptați până când aburii se risipesc.
- ▶ Capacitatea maximă de încărcare este de 9 kg (rufe uscate). Capacitățile de încărcare parțial reduse pentru fiecare dintre programe sunt specificate în capitolul „Privire de ansamblu asupra programelor“.
- ▶ Dacă se administrează cantitatea corectă de detergent, mașina nu trebuie detartrată. Dacă totuși se formează depuneri ample de calcar în mașină, astfel încât este necesară îndepărtarea lor, utilizați agenți anti-calcar pe bază de acid citric natural. Miele recomandă detartrantul Miele, disponibil online la shop.miele.ro, la reprezentanța sau Serviciul de asistență tehnică Miele. Respectați cu strictețe instrucțiunile de pe ambalajul agentului anti-calcar.
- ▶ Materialele textile care au fost pretratate cu agenți de curățare pe bază de solvenți trebuie clătite bine în apă curată înainte de a fi spălate în mașină.
- ▶ Nu folosiți niciodată în această mașină de spălat agenți de curățare pe bază de solvenți (de ex. cu conținut de benzină pentru curățare chimică). Componentele mașinii se pot deteriora și pot fi emanați vapori toxici. Pericol de incendiu și explozie!
- ▶ Nu folosiți niciodată la sau pe mașina de spălat agenți de curățare pe bază de solvenți (de ex. cu conținut de benzină pentru curățare chimică). Suprafețele din plastic care intră în contact cu ei se pot deteriora.
- ▶ Folosiți doar coloranți specificați de producător ca fiind adecvați pentru utilizare în mașini de spălat de uz casnic. Nu dozați cantități excesive. Respectați cu strictețe instrucțiunile producătorului.

▶ Agenții de îndepărtat petele de vopsea textilă conțin compuși ai sulfului care pot cauza pagube precum coroziunea. Nu folosiți aceste produse în mașina de spălat.

▶ În cazul în care vă stropiți în ochi cu detergent, clătiți imediat cu apă călduță din abundență. Dacă ingerați accidental detergent, consultați imediat medicul. Persoanele cu pielea lezată sau sensibilă trebuie să evite contactul cu detergentul.

Accesorii

▶ Accesoriile pot fi montate sau instalate doar cu aprobarea expresă din partea companiei Miele. Dacă folosiți alte piese, revendicările de garanție, performanță și siguranță ale produsului vor fi invalidate.

▶ Uscătoarele și mașinile de spălat Miele pot fi amplasate supraetajat. Pentru aceasta este necesar un kit de supraetajare pentru mașina de spălat și uscătorul Miele, acesta fiind un accesoriu ce se poate comanda separat. Trebuie să aveți grijă ca kitul de supraetajare pentru mașina de spălat și uscătorul Miele să se potrivească cu acestea.

▶ Aveți grijă ca soclul Miele disponibil ca accesoriu ce se poate comanda separat să se potrivească la această mașină de spălat.

Compania Miele nu își asumă nici o răspundere pentru pagubele cauzate de nerespectarea indicațiilor de siguranță și avertizărilor.

Operarea mașinii de spălat

Panou de comandă

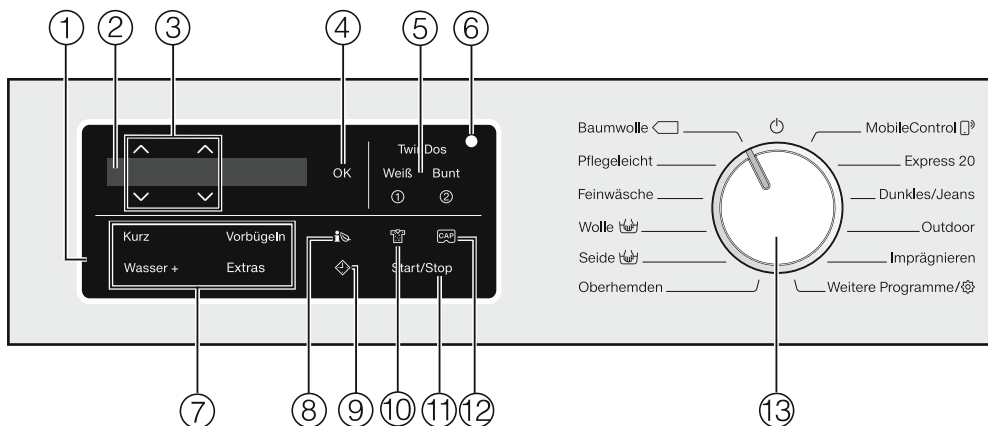

① Panou de comandă

Panoul de comandă constă într-un afișaj și diferite butoane cu senzori. Butoanele de senzori individuale sunt explicate mai jos.

② Afișaj

Pe afișaj sunt afișate și/sau selectate următoarele valori:

1. Temperatura, viteza de centrifugare și timpul rămas pentru programul de spălare selectat.
2. Valorile individuale din lista de opțiuni pentru extraopțiuni și setări.

③ Butoane cu senzori ^v

Valorile de pe afișaj pot fi modificate cu ajutorul butoanelor cu senzori ^v. Butonul cu senzori ^ crește valoarea sau derulează lista de opțiuni în sus, butonul cu senzori v scade valoarea sau derulează lista de opțiuni în jos.

④ Buton cu senzor OK

Cu ajutorul butonului cu senzor OK confirmați valorile selectate.

⑤ Butoane cu senzori TwinDos cu butoanele suplimentare cu senzori Albe și Colorate

Cu butonul cu senzor TwinDos dezactivați sau activați dozarea automată a detergentului. În funcție de structura cromatică a rufelor, cu butonul cu senzor *Albe* sau *Colorate* gestionați amestecul de detergent dozat.

Pentru mai multe detalii, citiți capitolul „TwinDos“.

⑥ Interfață optică

Servește Serviciului Clienți, ca punct de contact și transfer.

7 Butoane cu senzori pentru Extraopțiuni

Puteți completa programele de spălare cu ajutorul extraopțiunilor. Dacă a fost selectat un program de spălare, butoanele cu senzori ale posibilităților extraopțiuni au luminozitate redusă.

8 Buton cu senzor

Cu ajutorul butonului cu senzor  primiți informații privind consumul de energie electrică și de apă al mașinii dumneavoastră.

Pentru mai multe informații consultați capitolul „Spălarea ecologică”, secțiunea „EcoFeedback”.

Pe afișaj vor apărea următoarele informații:

- Înaintea etapelor de program o prognoză a consumului de energie și apă.
- În timpul etapelor de program sau la finalul programului consumul efectiv de energie electrică și de apă.

9 Buton cu senzor

Butonul cu senzor  pornește funcția Start întârziat. Cu ajutorul funcției Start întârziat puteți amâna începerea programului. Pornirea programului poate fi întârziată cu o durată cuprinsă între 15 minute și 24 de ore. Astfel, puteți beneficia de exemplu de tarifele avantajoase ale energiei electrice de pe timpul nopții.

Mai multe informații puteți găsi în capitolul „4. Selectarea setărilor de program”, secțiunea „Start întârziat”.

10 Buton cu senzor

Puteți să indicați gradul de murdărire în trei pași. Butonul cu senzor este activ doar dacă butonul cu senzor TwinDos este activ.

11 Buton cu senzor Start/Stop

Atingerea butonului cu senzor *Start/Stop* pornește programul selectat sau anulează un program pornit. Butonul cu senzor se aprinde intermitent de îndată ce un program poate fi pornit și luminează continuu după ce programul a fost pornit.

12 Buton cu senzor









Cu ajutorul butoanelor cu senzori puteți activa dozarea detergentului cu capsulă.

13 Selector de programe

Pentru selectarea programului și pentru oprire. Prin selectarea programului, mașina de spălat este pornită și prin poziția  a selectorului de programe, mașina este oprită.

Operarea mașinii de spălat

Legenda panoului de comandă

DE	RO
Programmwähler	Selector de programe
Baumwolle	Bumbac
Pflegeleicht	Întreținere ușoară
Feinwäsche	Delicate
Wolle 	Lână 
Seide 	Mătase 
Oberhemden	Cămăși
MobileControl 	MobileControl 
Express 20	Express 20
Dunkles/Jeans	Culori închise/Denim
Outdoor	Outdoor
Imprägnieren	Impermeabilizare
Weitere Programme/ 	Alte programe/ 
Sportwäsche	Îmbrăcăminte sport
Automatic plus	Automatic plus
Kopfkissen	Perne de cap
Gardinen	Perdele
Daunen	Puf
Neue Textilien	Textile noi
Federbetten	Pilote cu pene
Nur Spülen/Stärken	Doar clătire/apretare
Pumpen/Schleudern	Evacuare/Centrifugare

Operarea mașinii de spălat

DE	RO
Sensortasten	Butoane cu senzori
Kurz	Scurt
Wasser +	Apă +
Vorbügeln	Pre-călcare
Extras	Extraopțiuni
Vorwäsche	Prespălare
Einweichen	Înmuiere
Intensiv	Intensiv
Extra leise	Extra silențios
Extra schonend	Extra blând
AllergoWash	AllergoWash
TwinDos	TwinDos
Weiß	Albe
Bunt	Colorate
Start/Stop	Start/Stop

Operarea mașinii de spălat

Afișaj

Afișajul de bază arată de la stânga la dreapta următoarele valori:



- temperatura de spălare selectată
- viteza de centrifugare selectată
- durata programului

Exemple de operare

Parcurgerea listei de selecție

După bara de derulare | de pe afișaj puteți vedea dacă este disponibilă o listă de selecție.



Atingerea butonului cu senzor ∨ deplasează lista de selecție în jos. Atingerea butonului cu senzor ∧ deplasează lista de selecție în sus. Butonul cu senzor OK activează elementul afișat.

Marcarea elementului selectat



Un element activat într-o listă de selecție este marcat cu o bifă ✓.

Setarea valorilor numerice



Valoarea numerică este evidențiată cu alb. Atingerea butonului cu senzor ∨ reduce valoarea numerică. Atingerea butonului cu senzor ∧ crește valoarea numerică. Butonul cu senzor OK activează valoarea numerică afișată pe ecran.

Părăsirea unui submeniu

Puteți părăsi submeniul selectând Înapoi ↵.

⚠ Înainte de prima punere în funcțiune, amplasați și racordați corect mașina de spălat. Respectați indicațiile din capitolul „Amplasare și racordare“.

Înlăturarea foliei de protecție și a etichetelor adezive publicitare

■ Înlăturați

- folia de protecție de pe ușă.
- toate etichetele adezive publicitare (dacă există) de pe partea frontală și capac.

⚠ Etichetele pe care le observați după deschiderea ușii (de ex. eticheta cu date tehnice), nu trebuie înlăturate!

Această mașină de spălat a fost supusă în fabricație unei ample verificări de funcționare, așadar este posibil ca în tambur să se găsească resturi de apă.

Extragerea cartușelor de detergent și a cotelui detașabil din tambur

În tambur se găsesc două cartușe cu detergent pentru dozarea automată a detergentului și un cot detașabil pentru furtunul de evacuare.

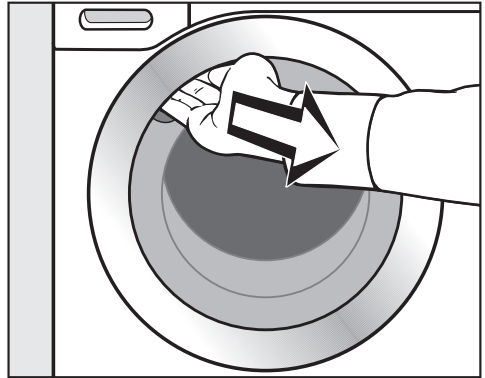

- Introduceți degetele în mânerul îngropat și trageți ușa.
- Extrageți ambele cartușe și cotel detașabil.

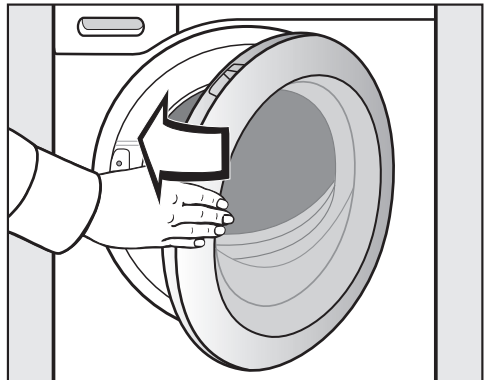

- Închideți ușa cu un balans ușor.

Prima punere în funcțiune

Pornirea mașinii de spălat

- Rotiți selectorul de programe pe programul *Bumbac*.

Semnalul de bun venit va suna și ecranul de întâmpinare se va aprinde.

Afișajul vă ghidează prin prima punere în funcțiune în **5 pași**.

1. Setarea limbii de pe afișaj

Vi se va solicita să setați limba de afișare dorită. O schimbare a limbii este posibilă în orice moment prin poziția selectorului de programe *Alte programe*/, sub-elementul Setări .



- Atingeți butoanele cu senzori \vee/\wedge până când limba dorită apare pe afișaj.
- Confirmați limba prin atingerea butonului cu senzor *OK*.

2. Configurarea Miele@home

Mașina dvs. de spălat este dotată cu un modul WiFi integrat. Mașina de spălat poate fi conectată la rețeaua WiFi de la domiciliu.

Apoi este posibilă operarea mașinii prin intermediul aplicației Miele@mobile.

Pe afișaj apare următorul mesaj:

 Miele@home

- Confirmați cu *OK*.

Pe afișaj apare următorul mesaj:

Configurați acum

- Dacă doriți să configurați Miele@home în mod direct: atingeți butonul cu senzor *OK*.
- Dacă doriți să amânați configurarea pentru mai târziu: Atingeți butonul cu senzor \vee și pe afișaj apare: Configurați mai târziu și confirmați cu butonul *OK*.
- Selectați pe afișaj tipul de conexiune dorit.

1. Conectare via WPS

2. Conectare via App

Asigurați-vă că în locul de instalare al mașinii de spălat există o rețea WiFi cu un semnal suficient de puternic.

Prima punere în funcțiune

Aplicația Miele@mobile

Aplicația Miele@mobile poate fi descărcată gratuit de la Apple App Store® sau Google Play Store™.



Conectarea prin WPS

Routerul WiFi trebuie să fie compatibil WPS (WiFi Protected Setup).

- Urmați indicațiile de pe afișaj.

Dacă nu s-a realizat conexiunea, este posibil să nu fi activat WPS la router suficient de repede. Repetați pașii de mai sus.

Sfat: Dacă routerul dvs. WiFi nu dispune de WPS ca metodă de conectare, folosiți aplicația Miele@mobile pentru conectare.

Conectarea prin app

Puteți să realizați conexiunea la rețeaua prin aplicația Miele@mobile.

- Instalați aplicația Miele@mobile pe dispozitivul dvs. mobil.
- Urmați instrucțiunile aplicației.

Pentru conectare aveți nevoie de:

1. Parola rețelei WiFi
2. Parola mașinii de spălat

Parola mașinii de spălat este formată din ultimele nouă cifre ale seriei înscrise pe eticheta cu date tehnice.

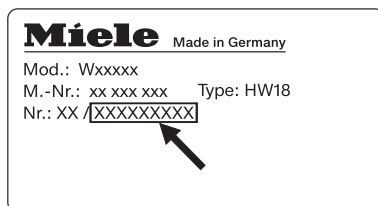

După o conexiune corectă, pe afișaj apare:



- Confirmați cu ajutorul butonului cu senzor OK.

Prima punere în funcțiune

3. Demontarea barelor de transport

 Barele de transport nedemontate pot afecta atât mașina cât și mobilierul/aparatele adiacente. Scoateți barele de transport după cum este indicat în capitolul „Amplasare și racordare“.

Pe afișaj apare următorul mesaj:

 Scoateți bolțuri de fixare la transport

- Confirmați cu ajutorul butonului cu senzor OK.

4. Punerea în funcțiune a TwinDos

În setarea implicită din fabricație datele UltraPhase 1 și UltraPhase 2 sunt presetate și trebuie confirmate.

Pe afișaj apare următorul mesaj:

 TwinDos

- Confirmați cu OK.

Pe afișaj apare următorul mesaj:

Programați acum

- Dacă doriți să configurați TwinDos în mod direct: atingeți butonul cu senzor OK.
- Dacă doriți să amânați configurarea pentru mai târziu: Atingeți butonul cu senzor ∇ și pe afișaj apare: Programați ulterior și confirmați cu butonul OK.

Setări pentru compartimentul ①

În setarea implicită din fabricație datele UltraPhase 1 sunt presetate.



- Confirmați cu ajutorul butonului cu senzor OK.



- Confirmați cu ajutorul butonului cu senzor OK.

Pe afișaj apare:



 Programați dozajul. Țineți cont de duritatea apei

- Confirmați cu ajutorul butonului cu senzor OK.

Dozajul pentru UltraPhase 1 pentru  (nivel de duritate a apei II) este presetat.



- Confirmați valoarea presetată cu butonul cu senzor OK sau corectați valoarea cu butonul cu senzor ∇/\wedge și confirmați-o cu butonul cu senzor OK.

UltraPhase 1		
	Nivel de duritate a apei I	48 ml
	Nivel de duritate a apei II	60 ml
	Nivel de duritate a apei III	72 ml

Prima punere în funcțiune

Pe afișaj apare:

i Introduceți ①

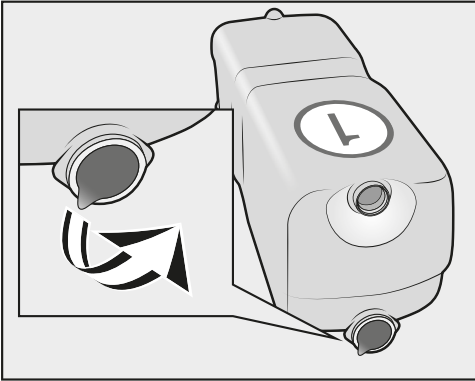

- Înlăturați folia sau dopurile pentru transport ale cartușelor de detergent.

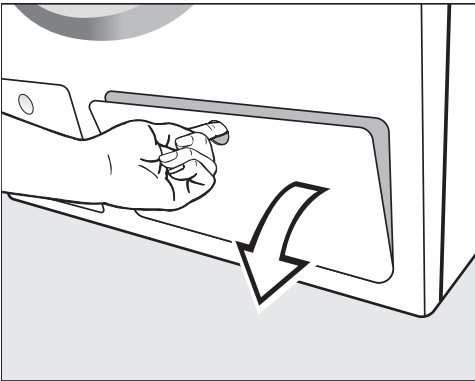

- Deschideți complet clapeta pentru TwinDos.

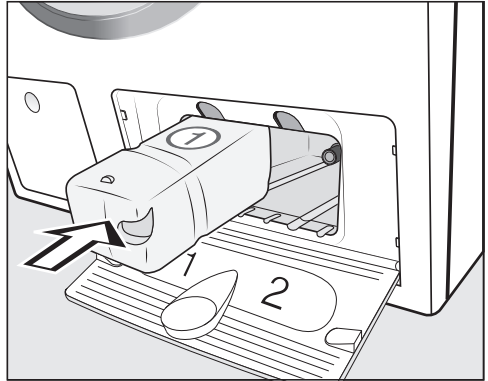

- Introduceți cartușul pentru **UltraPhase 1** în **sertarul 1** până când se blochează în poziție.

Prima punere în funcțiune

Setări pentru compartimentul ②

În setarea implicită din fabricație datele UltraPhase 2 sunt presetate.

După introducerea cartușului, afișajul de pe ecran comută pe:



- Confirmați cu ajutorul butonului cu senzor OK.





- Confirmați cu ajutorul butonului cu senzor OK.

Dozajul pentru UltraPhase 2 pentru  (nivel de duritate a apei II) este presetat.



- Confirmați valoarea presetată cu butonul cu senzor OK sau corectați valoarea cu butonul cu senzor ∇/\wedge și confirmați-o cu butonul cu senzor OK.

UltraPhase 2		
	Nivel de duritate a apei I	36 ml
	Nivel de duritate a apei II	45 ml
	Nivel de duritate a apei III	54 ml

Pe afișaj apare:

- Introduceți ②

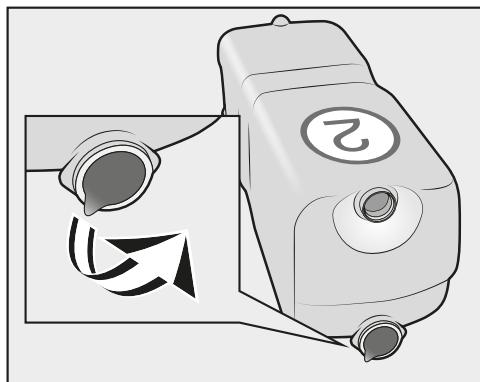

- Înlăturați folia sau dopurile pentru transport ale cartușelor de detergent.

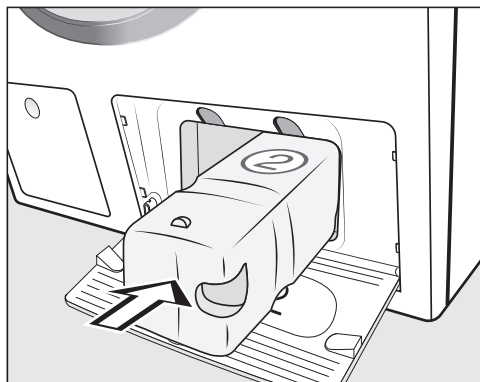

- Introduceți cartușul pentru **UltraPhase 2** în sertarul 2 până când se blochează în poziție.

La introducerea cartușului, afișajul de pe ecran comută pe:

- "TwinDos" este programat. Se poate modifica în "Setări"

- Confirmați cu ajutorul butonului cu senzor OK.
- Închideți clapeta pentru TwinDos.

Folosirea altor detergenți cu TwinDos

Puteți folosi dozarea TwinDos cu alți detergenți lichizi. Pentru aceasta aveți nevoie de recipientele TwinDos (accesorii opționale). Pentru mai multe informații, consultați capitolul „Setări”, secțiunea „TwinDos”.

5. Pornirea programului de calibrare

Pentru un consum ideal de apă și energie și rezultate optime de spălare, este important ca mașina să se calibreze.

Pentru aceasta **trebuie** pornit programul *Bumbac* fără rufe.

Pornirea unui alt program este posibilă abia după calibrare.

Pe afișaj apare următorul mesaj:

Deschideți  și porniți "Bumbac" 90°C fără rufe.

- Atingeți butonul cu sensor ∇ până când butonul cu sensor *OK* se aprinde și confirmați cu *OK*.



- Deschideți robinetul de apă.
- Atingeți butonul cu sensor *Start/Stop*.

Programul de calibrare a mașinii de spălat a început. Acesta durează aprox. 2 ore.

Terminarea programului este indicată printr-un mesaj pe afișaj:

-  Punere în funcțiune finalizată

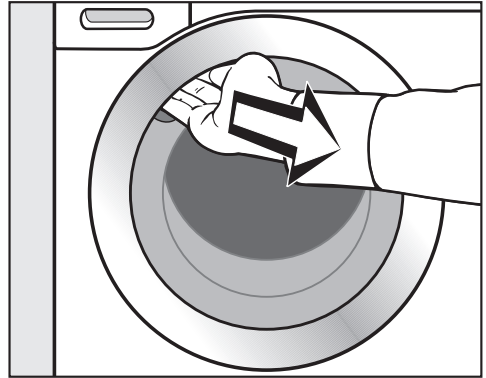

- Introduceți degetele în mânerul îngropat și trageți ușa.

Sfat: Lăsați ușa ușor deschisă pentru a permite cuvei să se usuce.

- Rotiți selectorul de programe în poziția .

Spălarea ecologică

Consumul de energie electrică și apă

- Utilizați cantitatea maximă de încărcare a fiecărui program de spălare. Consumul de energie și consumul de apă sunt apoi cele mai scăzute în raport cu cantitatea totală.
- În cazul încărcării cu o cantitate mai mică, sistemul automat al mașinii pentru controlul cantității va asigura o reducere a necesarului de apă și energie electrică.
- Utilizați programul *Express 20* pentru cantități mai mici de rufe cu un grad redus de murdărire.
- Detergenții moderni permit spălarea la temperaturi mai scăzute (de ex. 20 °C). Utilizați setările de temperatură adecvate pentru a economisi energie.
- La spălarea cu temperaturi scăzute și/sau detergent lichid există riscul formării de germeni și mirosuri în mașina de spălat. De aceea, Miele recomandă curățarea mașinii de spălat o dată pe lună.

Prin mesajul de pe afișaj Info Igienizare: rulați un program la minim 75 °C sau programul "Curățare mașină" mașina de spălat vă amintește să faceți acest lucru.

Consumul de detergent

- Pentru o dozare exactă, utilizați sistemul automat de dozare a detergentului.
- La dozare trebuie să aveți în vedere gradul de murdărire a rufelor.
- Utilizați cel mult cantitatea de detergent specificată pe ambalaj.

Sfat pentru uscarea ulterioară a rufelor în uscător

Selectând cea mai ridicată viteză de centrifugare a programului de spălare, veți economisi energie la utilizarea ulterioară a uscătorului de rufe.

EcoFeedback

Cu ajutorul butonului cu senzor  primiți informații privind consumul de energie electrică și de apă al mașinii dumneavoastră.

Pe afișaj vor apărea următoarele informații:

- Înaintea etapelor de program o prognoză a consumului de energie și apă.
- În timpul etapelor de program sau la finalul programului consumul efectiv de energie electrică și de apă.

1. Prognoză

- După selectarea unui program de spălare, atingeți butonul cu senzor .

Diagrama cu bare indică prognoza consumului de energie și apă.



Cu cât se afișează mai multe bare (|), cu atât mașina folosește mai multă energie electrică sau apă.

Prognoza variază în funcție de programul de spălare selectat, de temperatură și extraopțiuni.

- Atingeți butonul cu senzori OK sau așteptați până când afișajul comută automat înapoi la ecranul de bază.

2. Consumul efectiv

Cantitatea de energie electrică și apă consumate efectiv de mașină pot fi vizualizate pe afișaj în timpul etapelor programului și la finalul programului.

- Atingeți butonul cu senzor .



- Pentru a comuta pe afișajul consumului de apă, atingeți butoanele cu senzori v/^.

Consumul se modifică odată cu derularea programului.

Dacă deschideți ușa ori dacă mașina se oprește automat la finalul programului, datele vor reveni la valorile estimate.

Sfat: În Setări  la Consum puteți să vizualizați datele privind consumul ultimului program de spălare.

1. Pregătirea rufelor



- Goliți toate buzunarele.

⚠ Obiectele străine (de ex. cuie, monede, agrafe de hârtie) pot cauza deteriorarea rufelor și a componentelor din mașină.

Controlați rufele înainte de a le spăla și îndepărtați toate obiectele străine.

Sortarea rufelor

- Sortați rufele în funcție de culoare și indicațiile de pe etichetă (aplicată pe interiorul gulerului sau pe cusătura laterală).

Sfat: Țesăturile închise la culoare conțin adesea coloranți în exces, care vor „ieși” din material la primele spălări. Spălați întotdeauna rufele deschise la culoare separat de cele închise la culoare, pentru a nu-și schimba culoarea.

Pre-tratarea petelor

- Îndepărtați eventualele pete de pe țesături înainte de a le spăla, cât petele sunt încă proaspete. Tamponați petele cu o cârpă moale care are culori rezistente. Nu frecați!

Sfat: Petele (de exemplu sânge, ouă, cafea, ceai) pot fi deseori îndepărtate prin metode simple și practice, care sunt prezentate în ghidul de spălare Miele. Lexiconul de spălare poate fi solicitat sau vizualizat direct de la Miele la www.miele.de.

⚠ Agenții de curățare pe bază de solvenți (de ex. cu conținut de benzină) pot conține componente din plastic.

La tratarea țesăturilor, asigurați-vă că acestea nu vin în contact cu componentele din plastic ale agentului de curățare.

⚠ Agenții chimici de curățare (pe bază de solvenți) pot provoca daune grave în mașina de spălat.

Nu folosiți niciodată astfel de agenți de curățare în mașina de spălat!

Sfaturi generale

- La perdele: înlăturați mai întâi greutatea de întindere (rolele) sau banda din plumb sau puneți-le într-o plasă de spălare.
- Întăriturile descusute ale sutienulelor trebuie îndepărtate sau cusute.
- Închideți fermoarele, lipiți benzile cu scai, securizați cârligele și inelele de prindere înainte de spălare.
- Încheiați husele de plapumă și fețele de pernă pentru a împiedica învelirea articolelor mici în ele.

Nu spălați nici un fel de articole pentru care producătorul specifică pe etichetă **a nu se spăla** (simbolul).

2. Selectarea programului

Pornirea mașinii de spălat

- Rotiți selectorul de programe la un program.

Selectarea programului

Există trei metode de selectare a programului:

1. Selectarea programelor standard prin intermediul selectorului de programe.

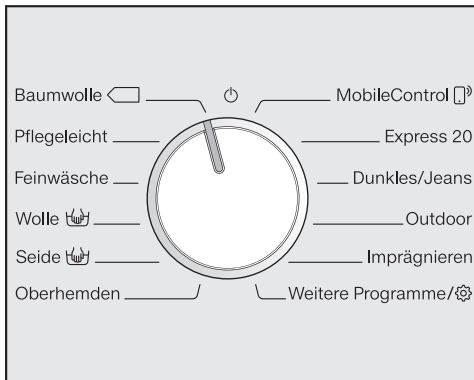

- Rotiți selectorul de programe până la programul dorit.

Pe ecran este afișat programul selectat. Apoi afișajul revine la afișajul de bază.

2. Selectarea altor programe prin poziția selectorului de programe „Alte programe/⚙️” și afișaj:



- Rotiți selectorul de programe în poziția *Alte programe*.

Pe afișaj vor apărea următoarele:



- Atingeți butoanele cu senzori ∇ / \wedge , până când programul dorit apare pe afișaj.
- Confirmați programul cu ajutorul butonului cu senzor OK.

În funcție de programul selectat, se afișează parametrii prestabiliți ai programului.

2. Selectarea programului

3. Selectarea programelor prin setarea selectorului de programe **MobileControl** și **Miele@mobile App**

Sfat: Pentru folosirea **MobileControl** mașina trebuie să fie înregistrată în rețeaua WiFi și Comandă la distanță trebuie să fie pornită.



- Rotiți selectorul de programe în poziția **MobileControl**.

Pe afișaj vor apărea următoarele:

Introduceți rufe, închideți ușa și apăsați "Start". Aparatul poate fi controlat la distanță

- Urmați instrucțiunile de pe afișaj și porniți programul.

Pe afișaj vor apărea următoarele:

MobileControl

Mașina de spălat poate fi operată acum prin aplicația **Miele@mobile**.

3. Încărcarea mașinii de spălat

Deschiderea ușii

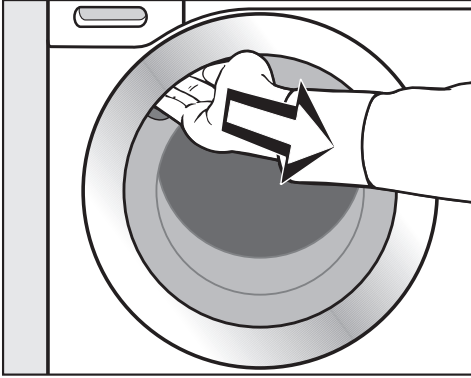

- Introduceți degetele în mânerul îngroșat și trageți ușa.

Înainte de a introduce rufele, verificați să nu existe animale sau corpuri străine în cuvă.

La utilizarea cantității maxime de încărcare, consumul de energie electrică și de apă va fi minim, raportat la cantitatea totală de încărcare. Supraîncărcarea reduce eficiența spălării și duce la șifonarea articolelor.

- Despăturii rufele și introduceți-le degajat în tambur.

Amestecarea articolelor de dimensiuni mari cu cele mici dă rezultate de spălare mai bune și ajută la distribuirea uniformă a sarcinii în timpul centrifugării.

Sfat: Respectați cantitățile maxime de încărcare ale diferitelor programe de spălare. La selectarea programului, pe afișaj va apărea de fiecare dată cantitatea corespunzătoare de încărcare.

Închiderea ușii

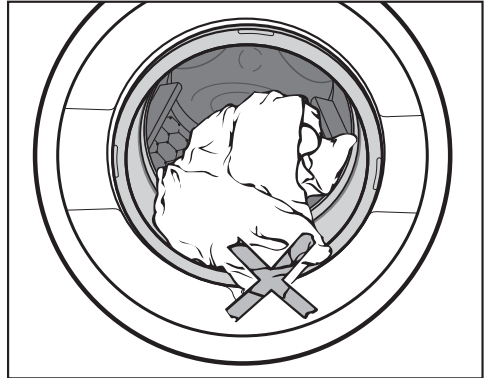

- Asigurați-vă că nu rămân rufe prinse între garnitură și ușa cuvei.

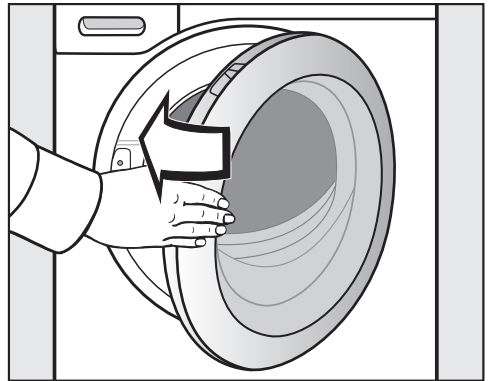

- Închideți ușa cu un balans ușor.

4. Selectarea setărilor de program

Selectarea temperaturii/vitezei de centrifugare

Puteți modifica temperatura/viteza de centrifugare prestabilită a unui program de spălare, dacă programul permite acest lucru.



- Atingeți butoanele cu senzori ∇/Δ de deasupra sau dedesubtul temperaturii sau vitezei de centrifugare afișate până când se afișează temperatura/viteza de centrifugare dorită.

Extraopțiuni



- Atingeți butonul cu senzor al extraopțiunii dorite; acesta va lumina intens.

Sfat: Puteți selecta mai multe extraopțiuni pentru un program de spălare.

Nu toate extraopțiunile pot fi folosite cu orice program de spălare. Dacă o extraopțiune nu se aprinde slab, nu este permisă selectarea extraopțiunii respective pentru programului de spălare (consultați capitolul „Extraopțiuni“).

Buton cu senzor Extraopțiuni

Cu ajutorul butonului cu senzor Extraopțiuni, puteți alege mai multe extraopțiuni.

- Atingeți butonul cu senzor *Extraopțiuni*.

Pe afișaj vor apărea următoarele:



- Atingeți butoanele cu senzori ∇/Δ până când extraopțiunea dorită apare pe afișaj.
- Confirmați extraopțiunea cu ajutorul butonului cu senzor *OK*.

Grad de murdărire

Butonul cu senzor  este activ doar cu butonul cu senzor TwinDos activ. Pentru mai multe informații consultați capitolul „5. Administrarea detergentului“, secțiunea „TwinDos“.

4. Selectarea setărilor de program

◆ Start întârziat/SmartStart

Start întârziat

Cu ajutorul funcției Start întârziat puteți amâna începerea programului.

Această funcție este activă dacă setarea SmartGrid este dezactivată.

Setarea orelor poate fi efectuată la valori de la 00 la 24. Setarea minutelor se poate face în pași de 15 minute de la 00 la 45.

Setarea orei de începere

- Atingeți butonul cu senzor ◆.

Pe afișaj apare următorul mesaj:



- Cu butoanele cu senzori ∨∧ reglați orele. Confirmați cu ajutorul butonului cu senzor OK.

Afișajul se schimbă:



- Cu butoanele cu senzori ∨∧ reglați minutele. Confirmați cu ajutorul butonului cu senzor OK.

Sfat: Dacă mențineți apăsată butoanele cu senzori ∨∧ valorile vor scădea sau vor crește automat.

Modificarea funcției Start întârziat

Înainte ca programul să înceapă, puteți alege modificarea orei de începere selectate.

- Atingeți butonul cu senzor ◆.
- Dacă este necesar, modificați ora specificată și confirmați cu ajutorul butonului senzor OK.

Ștergerea funcției Start întârziat

Înainte ca programul să înceapă, puteți alege ștergerea orei de începere.

- Atingeți butonul cu senzor ◆.

Pe afișaj apare ora de începere selectată.

- Utilizați butoanele cu senzori ∨∧ pentru a seta o valoare de timp de 00:00 h. Confirmați cu ajutorul butonului cu senzor OK.

Ora de începere selectată a fost ștearsă.

După pornirea programului, ora de începere selectată poate fi modificată sau ștearsă numai prin oprirea programului.

4. Selectarea setărilor de program

SmartStart

Cu SmartStart definiți o perioadă de timp în care mașina de spălat să pornească automat. Pornirea are loc la un semnal, de ex. de la furnizorul dvs. de electricitate, când tariful la energie este cel mai mic.

Această funcție este activă dacă setarea SmartGrid este activată.

Perioada de timp definită este între 15 minute și 24 de ore. În această perioadă, mașina de spălat așteaptă semnalul de la furnizorul de energie. Dacă în perioada definită nu este emis niciun semnal, mașina de spălat pornește programul de spălare.

Setarea perioadei

Dacă ați activat funcția SmartGrid în Setări, după atingerea butonului cu senzor  pe afișaj nu mai apare Start în, ci SmartStart în (consultați capitolul „Setări, SmartGrid“).

Procedura corespunde setării timpului la funcția Start întârziat.

■ Cu ajutorul butoanelor cu senzori ∇/\wedge setați orele și confirmați cu butonul cu senzor OK.

Ora este memorată și este marcat blocul de cifre al minutelor.

■ Cu ajutorul butoanelor cu senzori ∇/\wedge setați minutele și confirmați cu butonul cu senzor OK.

■ Apăsăți butonul cu senzor *Start/Stop* pentru a porni programul de spălare SmartStart.

Pe afișaj apare următorul mesaj:



5. Administrarea detergentului

Mașina de spălat vă oferă posibilități variate de alimentare cu detergent.

TwinDos

Această mașina de spălat este dotată cu sistem TwinDos.

TwinDos trebuie activat așa cum este descris în capitolul „Prima punere în funcțiune“.

Modul de funcționare al UltraPhase 1 și UltraPhase 2

UltraPhase 1 este un detergent lichid care dizolvă murdăria și îndepărtează petele uzuale. UltraPhase 2 este un înălbitor care îndepărtează petele dificile. Pentru un rezultat optim al spălării, cei doi agenți sunt dozați la momente separate în procesul de spălare.

UltraPhase 1 și UltraPhase 2 curăță în profunzime rufele albe și colorate.

UltraPhase 1 și UltraPhase 2 sunt incluse în cartușe de unică folosință care pot fi achiziționate de pe Miele Onlineshop (shop.miele.de) sau la reprezentanța Miele.

Activarea dozării TwinDos

TwinDos este activat automat la toate programele la care este permisă dozarea.

Sfat: Cantitățile de detergent dozate sunt presetate. În cazul formării unei cantități excesive de spumă puteți să reduceți cantitatea dozată de la Setări  TwinDos.

Modificarea dozării TwinDos

Puteți să modificați componența cromatică propusă a rufelor.

- Atingeți butonul cu senzor *Albe* sau *Colorate*.

Dezactivarea dozării TwinDos

- Atingeți butonul cu senzor *TwinDos*.

Butonul cu senzor are luminozitate redusă și dozarea este dezactivată.

Scoaterea cartușelor

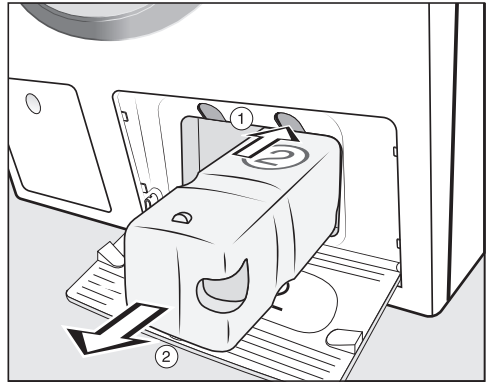





- ① Apăsați pe butonul galben de deasupra cartușului pentru a debloca încuetoarea.
- ② Scoateți cartușul.

5. Administrarea detergentului

Grad de murdărire

Murdărirea rufelor se împarte în trei grade de murdărire:

-  ușor
Nu sunt vizibile urme de murdărie și pete.
-  normal
Sunt vizibile urme de murdărie și/sau câteva pete ușoare.
-  puternic
Sunt clar vizibile urme de murdărie și/sau pete.

Cantitatea de detergent dozat prin TwinDos și cantitatea de apă pentru clătire sunt setate pentru gradul de murdărire  normal.

- Atingeți butonul cu senzor  pentru a selecta un alt grad de murdărire.

Cantitatea de detergent și cantitatea de apă de clătire sunt adaptate corespunzător gradului de murdărire.

Folosirea altor agenți de îndepărtare a petelor

Dacă folosiți agenți suplimentari de îndepărtare a petelor, există următoarele posibilități:

- Folosirea Cap Booster și activarea dozării capsulelor.
- Turnați sarea pentru pete în compartimentul  din sertarul de administrare a detergentului.

5. Administrarea detergentului

Sertarul de administrare a detergentului

La această mașină de spălat puteți folosi orice detergent fabricat pentru mașini de spălat automate. Respectați instrucțiunile de utilizare și dozaj de pe ambalajul detergentului.

Aveți grijă ca dozarea TwinDos să fie dezactivată.

Adăugarea detergentului

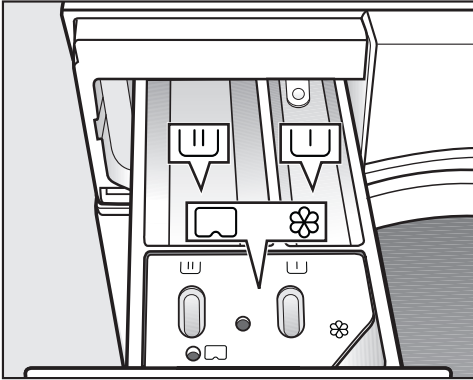

- Deschideți sertarul de administrare a detergentului și turnați detergentul în compartimente.

▭ Detergent pentru prespălare

▭ Detergent pentru spălarea principală și înmuiere

⊗ Balsam, agent de menținere a formei, apret lichid sau capsulă

Adăugarea balsamului

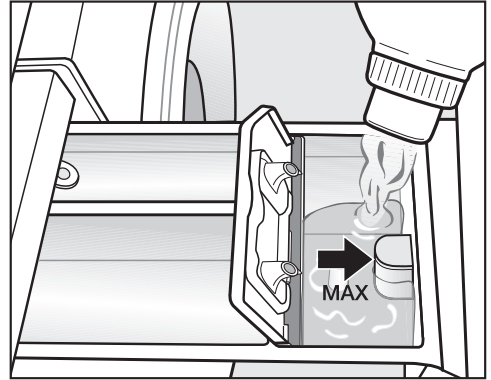

- Adăugați balsam, agent de menținere a formei sau apret lichid în compartimentul ⊗. **Țineți cont de înălțimea maximă de umplere.**

Agentul este clătit la ultimul ciclu de clătire. La finalul programului de spălare va rămâne o cantitate mică de apă în compartimentul ⊗.

Dacă apretați frecvent, curățați compartimentul în mod regulat, în special tubul sifonului.

5. Administrarea detergentului

Sfaturi de dozare

La dozarea detergentului trebuie să aveți în vedere gradul de murdărire a rufelor și cantitatea de rufe încărcate. În cazul unei cantități mai mici de rufe, reduceți cantitatea de detergent (aprox. $\frac{1}{3}$ mai puțin detergent în cazul unei încărcări pe jumătate).

La prea puțin detergent:

- rufele nu sunt spălate suficient de bine, iar în timp devin gri și aspre la atingere;
- este favorizată formarea de detergent în mașina de spălat;
- nu este îndepărtată complet grăsimea de pe rufe;
- se formează depuneri de calcar pe elementii de încălzire.

La prea mult detergent:

- rezultate slabe de spălare, clătire și centrifugare;
- consum mai ridicat de apă, deoarece se va rula automat un ciclu suplimentar de clătire;
- o povară pentru mediul înconjurător.

Folosirea detergentilor lichizi cu prespălare

Folosirea detergentilor lichizi la spălarea principală nu este posibilă cu prespălarea activată.

Pentru spălarea cu prespălare activată folosiți dozarea TwinDos.



Utilizarea de tablete sau pastile de detergent

Introduceți **întotdeauna** tabletele sau pastilele de detergent peste rufele din tambur. Nu este posibilă adăugarea lor prin sertarul de administrare a detergentului.

5. Administrarea detergentului

Dozarea capsulelor

Există capsule cu trei conținuturi diferite:

-  = Agent de îngrijire a materialelor textile (de ex. balsam, agent de impermeabilizare)
-  = Aditiv (de ex. intensificator de detergent)
-  = Detergent (doar pentru spălarea principală)

O capsulă conține întotdeauna cantitatea corectă pentru un ciclu de spălare.

Puteți achiziționa capsulele prin magazinul online Miele (shop.miele.ro), prin Serviciul de asistență tehnică Miele sau de la reprezentanța dvs. Miele.

 Nu lăsați capsulele la îndemâna copiilor.

Activarea dozării capsulelor

- Atingeți butonul cu senzor .

Pe afișaj vor apărea următoarele:



- Atingeți butoanele cu senzori \vee/\wedge până când capsula dorită apare pe afișaj.
- Confirmați capsula cu ajutorul butonului cu senzor OK.

Introducerea capsulei

- Deschideți sertarul de administrare a detergentului.

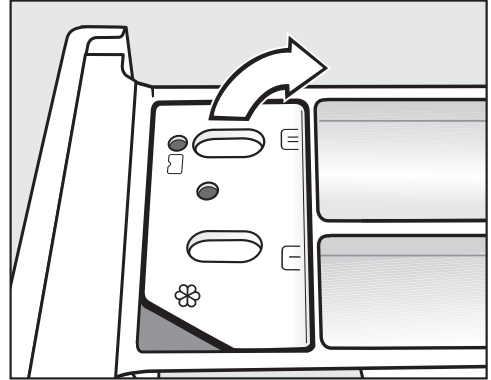

- Deschideți capacul compartimentului .

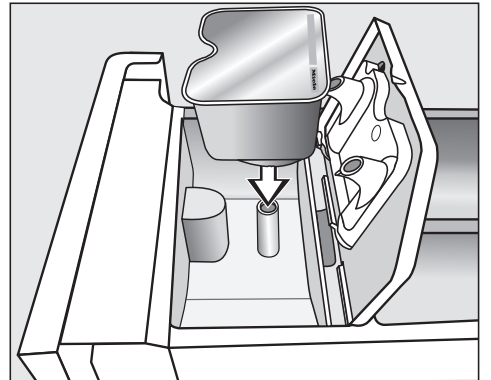

- Apăsați bine capsula.

5. Administrarea detergentului

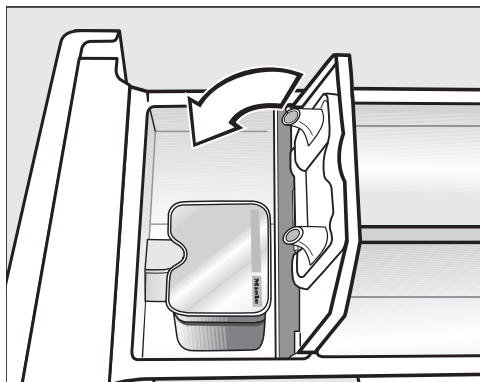

- Apoi închideți capacul și apăsați-l bine.
- Închideți sertarul de administrare a detergentului.

Prin introducerea capsulei în sertarul de administrare a detergentului, aceasta se desface. Atunci când capsula este scoasă nefolosită din sertarul de administrare a detergentului, conținutul ei se poate scurge. Aruncați capsula fără a o reutiliza.

Conținutul fiecărui tip de capsulă este adăugat în ciclul de spălare la momentul potrivit.

Pătrunderea apei în compartimentul ⌘ în cazul dozării pe bază de capsulă se face exclusiv prin capsulă. La utilizarea unei capsule nu se va mai turna și balsam în compartimentul ⌘ corespunzător.

- După terminarea programului de spălare, înlăturați capsula goală.

Din motive tehnice, în capsulă rămâne o cantitate mică de apă.

Dezactivarea sau modificarea dozării capsulelor

Oprirea sau modificarea este posibilă numai înainte de pornirea programului.

- Atingeți butonul cu senzor **CAP**.
- Selectați fără Cap (oprire) sau alt tip de capsulă (modificare).

6. Pornirea programului - terminarea programului

Pornirea programului

- Atingeți butonul cu senzor *Start/Stop* care luminează intermitent.

Ușa se blochează (lucru indicat prin simbolul  de pe afișaj), iar programul de spălare pornește.

Dacă a fost selectată o oră de începere pentru funcția Start întârziat, aceasta se derulează pe afișaj. La atingerea orei de începere pentru funcția Start întârziat sau imediat după începerea programului, pe afișaj va apărea durata programului.

Economie de energie

După 10 minute elementele de afișare se sting. Clipește butonul cu senzor *Start/Stop*.

Puteți să activați din nou elementele de afișare:

- Atingeți butonul cu senzor *Start/Stop* (acest lucru nu are niciun efect asupra unui program în curs).

Terminarea programului

În etapa anti-șifonare, ușa este în continuare blocată, iar pe afișaj vor apărea alternativ următoarele mesaje:



și



- Atingeți butonul cu senzor *Start/Stop*. Ușa se deblochează.
- Deschideți ușa.

- Scoateți rufe.

Rufele nescoase din mașină pot să iasă la următoarea spălare sau să decoloreze alte rufe.

Verificați ca toate rufe să fie scoase din mașină!

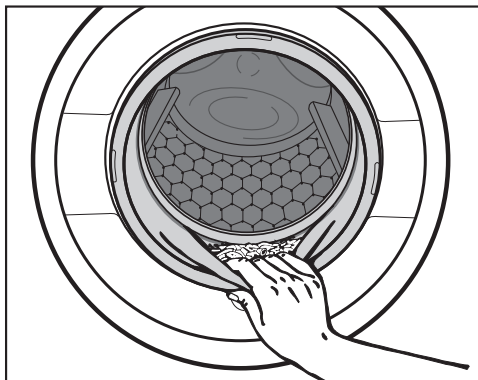

- Verificați ca în faldurile garniturii ușii să nu rămână corpuri străine.

Sfat: Lăsați ușa ușor deschisă pentru a permite cuvei să se usuce.

- Rotiți selectorul de programe în poziția ① și astfel opriți mașina de spălat.
- Dacă ați utilizat capsulă, îndepărtați capsula folosită din sertarul de administrare a detergentului.

Sfat: Lăsați sertarul de administrare a detergentului ușor deschis pentru a-i permite să se usuce.



Centrifugare

Viteza centrifugării finale în programul de spălare

Când selectați un program, viteza optimă de centrifugare pentru programul de spălare este afișată întotdeauna pe afișaj.

În unele programe de spălare se poate selecta o viteză mai mare de centrifugare.

Tabelul prezintă cea mai mare viteză de centrifugare selectabilă.

Program	rpm
Bumbac	1600
Întreținere ușoară	1200
Delicate	900
Lână 	1200
Mătase 	600
Cămăși	900
Express 20	1200
Denim/Culori închise	1200
Outdoor	800
Impermeabilizare	1000
Îmbrăcăminte sport	1200
Automatic plus	1400
Perne de cap	1200
Perdele	600
Puf	1200
Textile noi	1200
Pilote cu pene	1200
Doar clătire/apretare	1600
Evacuare / Centrifugare	1600
Curățare mașină	900

Centrifugare intermediară

Rufele sunt centrifugate după spălarea principală și între clătiri. Prin reducerea vitezei centrifugării finale se va reduce și viteza centrifugărilor intermediare.

Omiterea centrifugării finale (oprire după clătire)

Cu opțiunea Oprește după clătire rufele rămân în apă după ultimul ciclu de clătire. Astfel se reduce șifonarea dacă rufele nu sunt scoase din mașină imediat după încheierea programului.

- Setează viteza de centrifugare .

Începerea centrifugării finale:

Mașina de spălat vă oferă viteza maximă pentru centrifugare. Puteți reduce viteza.

- Atingeți butonul cu senzor *Start/Stop*.

Terminarea programului de spălare

Dacă doriți să scoateți rufele nestoarse:

- Reduceți viteza 0.
- Atingeți butonul cu senzor *Start/Stop*.

Apa este evacuată.

Omiterea centrifugării intermediare și a celei finale

- Înainte de a începe programul de spălare, reduceți viteza de centrifugare la 0.
- Atingeți butonul cu senzor *Start/Stop*.

După ultima clătire, apa este evacuată și începe imediat etapa de anti-șifonare.





Dacă această opțiune este selectată, la anumite programe se va efectua o clătire suplimentară.

Privire de ansamblu asupra programelor

Programe pe selectorul de programe

Bumbac		90 °C până la rece	maximum 9,0 kg
Articole	Tricouri, lenjerie de corp, fețe și șervete de masă, etc., țesături din bumbac, in sau amestec de fibre		
Sfat	Setările 60°/40 °C se deosebesc de $\langle 60^{\circ}\text{C} \rangle / \langle 40^{\circ}\text{C} \rangle$ prin: <ul style="list-style-type: none">– durate de program mai scurte– timpi de menținere a temperaturii mai lungi– consum energetic sporit Dacă se impun cerințe stricte de igienizare, selectați o temperatură de cel puțin 60 °C.		
Bumbac		$\langle 60^{\circ}\text{C} \rangle / \langle 40^{\circ}\text{C} \rangle$	maximum 9,0 kg
Articole	Articole din bumbac obișnuit de murdare		
Sfat	<ul style="list-style-type: none">– Aceste setări sunt concepute pentru spălarea rufelor din bumbac în cel mai eficient mod din punctul de vedere al consumului energetic și de apă.– La $\langle 60^{\circ}\text{C} \rangle$ temperatura de spălare atinsă este mai joasă de 60 °C, însă rezultatele de spălare corespund celor ale programului Bumbac 60 °C.		
Notă pentru institutele de testare:			
Programe de testare conform EN 60456 și clasificare energetică conform Directivei 1061/2010.			
Întreținere ușoară		60 °C până la rece	maximum 4,0 kg
Articole	Articole din fibre sintetice, fibre mixte sau bumbac ușor de întreținut		
Sfat	Reduceți viteza centrifugării finale pentru articolele care se șifonează ușor.		
Delicate		60 °C până la rece	maximum 3,0 kg
Articole	Articole delicate din fibre sintetice, fibre mixte și mătase artificială		
Sfat	– Deselectați centrifugarea pentru articolele care se șifonează ușor.		

Privire de ansamblu asupra programelor

Lână 		40 °C până la rece	maximum 2,0 kg
Articole	Articole din lână și din amestec de lână		
Sfat	Aveți grijă la viteza centrifugării finale pentru articolele care se șifonează ușor.		
Mătase 		30 °C până la rece	maximum 1,0 kg
Articole	Mătase și toate articolele care se spală de mână, ce nu conțin lână		
Sfat	Spălați dresurile fine și sutienele într-un sac pentru rufe.		
Cămăși		60 °C până la rece	maximum 1,0 kg/2,0 kg
Articole	Cămăși și bluze din bumbac și fibre mixte		
Sfat	<ul style="list-style-type: none"> – Pre-tratați gulerile și manșetele, după caz. – Pentru cămăși și bluze din mătase, utilizați programul <i>Mătase</i> . – Dacă se dezactivează extraopțiunea <i>Pre-călcare</i>, cantitatea maximă de încărcare se majorează la 2,0 kg. 		
MobileControl 			
Selectarea programelor și operarea se realizează prin aplicația Miele@mobile.			
Express 20		40 °C până la rece	maximum 3,5 kg
Articole	Articole din bumbac care au fost purtate foarte puțin sau care sunt foarte puțin murdare.		
Sfat	Extraopțiunea <i>Scurt</i> este activată automat.		

Privire de ansamblu asupra programelor

Denim/Culori închise		60 °C până la rece	maximum 3,0 kg
Articole	Articole de culoare neagră sau închisă, realizate din bumbac, fibre mixte sau denim		
Sfat	<ul style="list-style-type: none">– Spălați articolele pe dos.– Articolele din denim conțin adesea coloranți în exces, care vor „ieși” din material la primele spălări. De aceea spălați întotdeauna rufele de culori deschise separat de cele de culori închise.		
Outdoor		40 °C până la rece	maximum 2,5 kg
Articole	Îmbrăcăminte impermeabilă pentru exterior (jachete și pantaloni) de tip membrană, precum Gore-Tex®, SYMPATEX®, WINDSTOPPER® etc.		
Sfat	<ul style="list-style-type: none">– Încheiați fermoarele și lipiți benzile cu scai.– Nu utilizați balsam.– După caz, puteți trece ulterior articolele de tip Outdoor și prin programul <i>Impermeabilizare</i>. Nu este indicată impermeabilizarea acestor articole după fiecare spălare.		
Impermeabilizare		40 °C	maximum 2,5 kg
Articole	Pentru tratarea ulterioară a țesăturilor din microfibre, a echipamentelor de schi și a fețelor de masă realizate preponderent din fibre sintetice, pentru a le conferi o peliculă impermeabilă și rezistentă la murdărire.		
Sfat	<ul style="list-style-type: none">– Articolele trebuie să fie proaspăt spălate și centrifugate sau uscate înainte de impermeabilizare.– Pentru rezultate optime, este indicat ca ulterior să tratați termic articolele. Le puteți usca într-un uscător de rufe sau le puteți călca.		

Privire de ansamblu asupra programelor

Programe pe poziția Alte programe/ a selectorului de programe

Îmbrăcăminte sport		60 °C până la rece	maximum 3,0 kg
Articole	Îmbrăcăminte pentru sport și fitness precum tricouri și pantaloni, articole sport din microfibre și fleece (polar)		
Sfat	<ul style="list-style-type: none"> – Nu utilizați balsam. – Respectați instrucțiunile de întreținere de pe eticheta produsului. 		
Automatic plus		40 °C până la rece	maximum 6,0 kg
Articole	Articole sortate în funcție de culori, care pot fi spălate cu programele <i>Bumbac</i> și <i>Întreținere ușoară</i>		
Sfat	Pentru fiecare încărcătură de rufe, mașina va aplica tratamentul și tipul de spălare optim, adaptând în mod automat parametrii de spălare (nivelul apei, ritmul spălării, tipul centrifugării).		
Perne de cap		60 °C până la rece	2 perne (40 x 80 cm) sau 1 pernă 80 x 80 cm
Articole	Perne spălabile cu umplutură sintetică		
Sfat	<ul style="list-style-type: none"> – Înainte de spălare îndepărtați aerul din rufe, pentru a evita formarea de spumă excesivă. Pentru aceasta fie puneți rufe într-un sac strâmt pentru spălare sau legați-le cu o bandă ce poate fi spălată. – Respectați instrucțiunile de întreținere de pe eticheta produsului! 		
Perdele		40 °C până la rece	maximum 2,0 kg
Articole	Perdele al căror producător declară că pot fi spălate în mașină		
Sfat	<ul style="list-style-type: none"> – Pentru îndepărtarea prafului este selectată automat opțiunea <i>Vorwäsche</i>. Pentru îndepărtarea prafului este selectată automat opțiunea <i>Vorwäsche</i>. Pentru îndepărtarea prafului este selectată automat opțiunea <i>Prespălare</i>. – Deselectați centrifugarea sau reduceți viteza de centrifugare pentru perdelele care se șifonează ușor. – Îndepărtați inelele perdelelor. 		

Privire de ansamblu asupra programelor

Puf		60 °C până la rece	maximum 2,0 kg
Articole	Geci, saci de dormit, perne și alte textile cu căptușeală de puf		
Sfat	<ul style="list-style-type: none"> – Înainte de spălare îndepărtați aerul din rufe, pentru a evita formarea de spumă excesivă. Pentru aceasta fie puneți rufele într-un sac strâmt pentru spălare sau legați-le cu o bandă ce poate fi spălată. – Respectați instrucțiunile de întreținere de pe eticheta produsului. 		
Textile noi		40 °C până la rece	maximum 3,0 kg
Articole	Textile noi din bumbac, fibre sintetice și prosop		
Sfat	Resturile din urma procesului de fabricație sunt eliminate din fibre.		
Pilote cu pene		60 °C până la rece	maximum 2,5 kg 1 pilotă cu puf 2,20 x 2,00 m
Articole	Plăpumi și perne umplute cu pene sau puf		
Sfat	<ul style="list-style-type: none"> – Înainte de spălare îndepărtați aerul din rufe, pentru a evita formarea de spumă excesivă. Pentru aceasta fie puneți rufele într-un sac strâmt pentru spălare sau legați-le cu o bandă ce poate fi spălată. – Respectați instrucțiunile de întreținere de pe eticheta produsului. 		
Doar clătire/apretare		maximum 8,0 kg	
Articole	<ul style="list-style-type: none"> – Pentru clătirea articolelor spălate manual – Fețe de masă, șervete, îmbrăcăminte de lucru, ce trebuie apretate 		
Sfat	<ul style="list-style-type: none"> – Aveți grijă la viteza centrifugării finale pentru articolele care se șifonează ușor. – Articolele care urmează a fi apretate trebuie să fie proaspăt spălate, dar netratate cu balsam de rufe. – Se pot obține rezultate foarte bune de clătire prin utilizarea butonului cu senzor <i>Apă +</i>, astfel având loc două cicluri de clătire. 		
Evacuare / Centrifugare		maximum 8,0 kg	
Sfat	<ul style="list-style-type: none"> – Doar centrifugare: Setati viteza de centrifugare la 0 rpm. – Asigurați-vă că selectați viteza de centrifugare corectă. 		

Setări / Îngrijire

Setări

Prin intermediul meniului Setări puteți modifica setările electronice ale mașinii de spălat, pentru ca aceasta să funcționeze conform diverselor cerințe. Pentru mai multe informații, consultați capitolul „Setări“.

Întreținere

Există două programe de întreținere pentru mașina de spălat.

1. Curățare mașină pentru curățarea mașinii de spălat.
2. Îngrijire TwinDos pentru îngrijirea compartimentelor TwinDos ①/②. Pentru informații suplimentare consultați capitolul „Curățare și întreținere“, secțiunea „Îngrijire TwinDos“.

Curățare mașină	85 °C	fără rufe
Dacă mașina este utilizată deseori pentru spălări la temperaturi scăzute, este posibil ca în interiorul său să se dezvolte un mediu bacterian. Prin curățarea interiorului mașinii se va preveni emanarea mirosurilor neplăcute, se va reduce numărul bacteriilor și al ciupercilor și se va înlătura pelicula de microorganisme din interior.		
Sfat	<ul style="list-style-type: none">– Pentru rezultate optime, folosiți detergentul special Miele pentru curățarea cuvelor mașinilor de spălat. Ca alternativă puteți folosi un detergent universal pudră.– Dozarea detergentului special sau a celui universal se face direct în cuvă.– Nu introduceți rufe în cuvă. Curățarea mașinii se realizează cu tamburul gol.	

Extraopțiuni

Puteți completa programele de spălare cu ajutorul extraopțiunilor.

Selectarea extraopțiunilor

Selectarea sau deselectarea extraopțiunilor se efectuează de la butonul cu senzor de pe panoul de comandă. De la butonul cu senzor *Extraopțiuni* pot fi selectate extraopțiuni suplimentare în legătură cu afișajul.

Kurz	Vorbügeln
Wasser +	Extras

- Atingeți butonul cu senzor al extraopțiunii dorite.

Butonul corespunzător va lumina intens.

Nu toate extraopțiunile pot fi folosite cu orice program de spălare.

O extraopțiune nepermisă pentru programul de spălare dorit nu luminează slab și nu poate fi activată prin atingere.

Scurt

Programul se scurtează. Mecanica spălării și consumul de energie se intensifică.

Pre-călcare

Pentru a reduce șifonarea, rufele sunt netezite la finalul programului. Pentru un rezultat optim reduceți cantitatea de rufe cu 50%. Urmați indicațiile de pe afișaj. Cu cât introduceți mai puține rufe, cu atât rezultatele vor fi mai bune.

Îmbrăcămintea de exterior trebuie să fie adecvată pentru uscarea în uscător ☺ ☹ și pentru călcare 🪄 🪄.

Apă+

Nivelul apei la spălare și clătire va fi mai ridicat iar în programul „Doar clătire/apretare“ se va efectua un al doilea ciclu de clătire.

Puteți selecta și alte opțiuni pentru butonul cu senzor *Apă +*, conform descrierii din capitolul „Setări“.

Extraopțiuni care pot fi selectate de la butonul cu senzor „Extraopțiuni“

Selectarea extraopțiunii pe afișaj

- Atingeți butonul cu senzor *Extraopțiuni*.

Pe afișaj apare prima extraopțiune selectabilă.

- Atingeți butoanele cu senzori \vee/\wedge până când extraopțiunea dorită apare pe afișaj.
- Confirmați extraopțiunea cu ajutorul butonului cu senzor *OK*.

Extraopțiunea este marcată cu o \checkmark .

Deselectarea unei extraopțiuni selectate

- Atingeți butonul cu senzor *Extraopțiuni*.

Pe afișaj apare prima extraopțiune selectabilă.

- Atingeți butoanele cu senzori \vee/\wedge până când fără extraopțiuni apare pe afișaj.
- Confirmați fără extraopțiuni cu ajutorul butonului cu senzor *OK*.

Extraopțiunea selectată anterior a fost deselectată.

Pete

Pentru curățarea rufelor pătate. Etapele programului de spălare se modifică.

Prespălare

Pentru îndepărtarea cantităților mai mari de murdărie, ca de ex. praf, nisip.

Înmuiere

Pentru rufe extrem de murdare, cu pete cu conținut de proteine.

Durata procesului de înmuiere poate fi selectată în trepte de câte 30 de minute, de la 30 de minute la 6 ore, conform descrierii de la capitolul „Setări“.

Setarea implicită din fabricație este de 30 de minute.

Intensiv

Pentru rufe extrem de murdare și rezistente. Rezultatele spălării sunt amplificate printr-o intensificare a mecanicii spălării și folosirea unei cantități mai mari de energie termică.





Extra silențios

Este redus zgomotul din timpul unui program de spălare. Folosiți această opțiune dacă doriți să spălați în perioadele de odihnă. Viteza centrifugării finale este setată automat pe  (Oprire după clătire). Durata programului se prelungeste.

Extra blând

Se reduc mișcările cuvei și timpul de spălare. Astfel, articolele textile ușor murdare pot fi spălate mai blând.

AllergoWash

Pentru exigențe sporite de igienă cu privire la rufe. Printr-un consum mai mare de energie sunt prelunghiți timpii de menținere a temperaturii și printr-un consum mai mare de apă este sporit efectul de clătire. Îmbrăcămintea trebuie să fie adecvată pentru uscarea în uscător   și pentru călcare  .

Extraopțiuni

Privire de ansamblu asupra programelor de spălare - Extraopțiuni

La programele care **nu** sunt enumerate în tabel, nu este posibilă selectarea nici uneia dintre aceste extraopțiuni.

	Scurt	Pre-călcare	Apă+	Pete	Prespălare	Înmuiere	Intensiv	Extra silențios	Extra blând	AllergoWash
Bumbac	X	X	X	X	X	X	X	X	X	X
Întreținere ușoară	X	X	X	X	X	X	X	X	X	X
Delicate	X	X	X	X	X	X	-	X	X	X
Lână 🧶	-	-	-	-	-	-	-	X	-	-
Mătase 🧶	-	-	-	-	-	-	-	X	-	-
Cămăși	X	✓	X	X	X	X	-	X	X	X
Express 20	✓	X	-	-	-	-	-	-	-	-
Culori închise/Denim	X	X	X	X	X	X	-	X	X	X
Outdoor	X	-	X	X	X	X	-	X	X	-
Îmbrăcăminte sport	X	-	X	X	X	X	-	X	X	X
Automatic plus	X	X	X	X	X	X	-	X	X	X
Perne de cap	X	-	X	X	X	-	-	X	X	X
Perdele	X	X	X	X	X	-	-	X	X	X
Puf	X	-	X	X	X	X	-	X	X	X
Textile noi	-	X	X	-	-	-	-	X	X	-
Pilote cu pene	X	-	X	X	X	-	-	X	X	X
Doar clătire/apretare	-	-	X	-	-	-	-	-	-	-
Curățare mașină	✓	-	-	-	-	-	-	-	-	-

X = se poate selecta - = nu se poate selecta

✓ = Pornit automat

Simbolurile etichetelor de îngrijire a rufelor

Spălare	
Valoarea menționată în simbolul li-gheanului reprezintă temperatura maximă la care articolul poate fi spălat.	
	acțiune mecanică normală
	acțiune mecanică redusă
	acțiune mecanică foarte redusă
	spălare manuală
	nu spălați

Exemplu pentru selectarea programelor

Program	Simbolurile etichetelor de îngrijire a rufelor
Bumbac	
Întreținere ușoară	
Delicate	
Lână	
Mătase	
Express 20	
Automatic plus	







































Uscare	
Numărul de puncte indică temperatura de uscare.	
	temperatură normală
	temperatură redusă
	nu uscați în uscător

Călcare manuală și mecanică	
Numărul de puncte indică temperatura de călcare	
	cca. 200°C
	cca. 150°C
	cca. 110°C
Călcarea cu abur poate provoca pagube ireversibile.	
	nu călcați manual/mecanic



Curățare profesională	
	Doar curățare chimică. Literele indică tipul de agent de curățare recomandat.
	doar curățare umedă
	nu curățați chimic

Înălbire	
	puteți folosi orice înălbitor oxidant
	puteți folosi doar înălbitori pe bază de oxigen
	nu folosiți înălbitor

Etapele de program

	Spălare principală		Clătire		Centrifugare
	Nivel apă	Ritm spălare	Nivel apă	Clătiri	
Bumbac		(A)		2-5 ¹⁾²⁾³⁾	✓
Întreținere ușoară		(B)		2-4 ²⁾³⁾	✓
Delicate		(C)		2-4 ²⁾³⁾	✓
Lână 		(E)		2	✓
Mătase 		(E)		2	✓
Cămăși		(C)		3-4 ³⁾	✓
Express 20		(A)		1	✓
Denim/Culori închise		(B)		3-5 ²⁾³⁾	✓
Outdoor		(C)		3-4 ³⁾	✓
Impermeabilizare	-	(B)		1	✓
Îmbrăcăminte sport		(C)		2-3 ³⁾	✓
Automatic plus		(A)(B)		2-4 ²⁾³⁾	✓
Perne de cap ⁴⁾		(C)		3-4 ³⁾	✓
Perdele		(C)		3-4 ³⁾	✓
Puf ⁴⁾		(C)		3-4 ³⁾	✓
Textile noi		(B)		2-3 ³⁾	✓
Pilote cu pene		(C)		3-4 ³⁾	✓
Doar clătire/apretare		(B)		0-1 ⁵⁾	✓
Evacuare / Centrifugare	-	-	-	-	✓
Curățare mașină		(A)		3	✓

Legenda se află pe pagina următoare.

-  = nivel redus de apă
 = nivel ridicat de apă
 = nivel mediu de apă
Ⓐ = ritm intens
Ⓑ = ritm normal
Ⓒ = ritm pentru articole delicate
Ⓔ = ritm pentru spălare manuală
✓ = se efectuează
- = nu se efectuează

Această mașină are control electronic complet cu mod automat de recunoaștere a cantității de rufe. Mașina stabilește în mod automat cantitatea corectă de apă necesară pentru program, în funcție de cantitatea de rufe și rata lor de absorbție.



Etapele de program prezentate în tabel se referă întotdeauna la programul de bază cu încărcare maximă.

Afișajul mașinii dumneavoastră indică etapa la care se află programul de spălare.

Funcții speciale ale etapelor de program

Anti-șifonare:

La sfârșitul programului, tamburul continuă să se rotească timp de maxim 30 de minute, pentru a preveni șifonarea rufelor.

Excepție: În programele *Lână*  și *Mătașe*  nu are loc ciclul anti-șifonare. Mașina de spălat poate fi deschisă oricând.

¹⁾ Începând de la o temperatură selectată de 60 °C și mai mare, precum și la temperaturile <40°C> și <60°C> se efectuează 2 cicluri de clătire. La o temperatură selectată de sub 60 °C se efectuează 3 cicluri de clătire.

²⁾ Se efectuează o clătire suplimentară dacă:

- este prea multă spumă în cuvă
- viteza centrifugării finale este mai mică de 700 rpm

³⁾ Se efectuează o clătire suplimentară dacă:

- Este selectată extraopțiunea *Apă +*, în cazul în care la *Setări* a fost activată opțiunea Clătire supl. sau *ApăSupl +ClătSupl*.

⁵⁾ Se efectuează o clătire suplimentară dacă:

- se selectează extraopțiunea *Apă +*.

Modificarea etapelor de program

Oprire program

Puteți anula oricând un program după ce acesta a pornit.

- Atingeți butonul cu senzor *Start/Stop*.

Pe afișaj apare:



- Atingeți butonul cu senzor *OK*.

Mașina de spălat evacuează soluția de apă cu detergent. Pe afișaj apare:



Așteptați până când se deblochează ușa.

- Deschideți ușa.
- Scoateți rufe.

Înteruperea unui program

- Rotiți selectorul de programe în poziția .

Mașina este oprită.

- Pentru a continua: roți selectorul de programe în poziția programului început.

Sfat: Dacă pe afișaj apare **i** Nu puteți schimba, selectorul de programe se află în poziția greșită.

Modificare program

Odată ce programul a pornit, nu mai puteți modifica programul.

Blocajul de siguranță pentru copii

Programul de spălare nu poate fi oprit din greșeală.

Activarea blocajului de siguranță pentru copii

- Atingeți butonul cu senzor *Start/Stop*.

Pe afișaj apare:



- Deplasați lista cu ajutorul butoanelor cu senzori ∨∧ pe:



- Atingeți butonul cu senzor *OK*.

Dezactivarea blocajului de siguranță pentru copii

- Atingeți butonul cu senzor *Start/Stop*.

Pe afișaj apare:



- Atingeți butonul cu senzor *OK*.

Adăugarea/scoaterea rufelor

Adăugarea sau scoaterea rufelor este permisă la începerea unui program de spălare.

Dacă următorul mesaj nu mai apare pe afișaj, înseamnă că nu mai este posibilă adăugarea rufelor.

- Apăsați butonul *Start/Stop*.

Pe afișaj apare:



- Atingeți butoanele cu senzori ∨∧ până când pe afișaj apare:



- Atingeți butonul cu senzor *OK*.

Programul de spălare se oprește, iar ușa se deblochează.

- Deschideți ușa.
- Adăugați sau scoateți rufe dorite.
- Închideți ușa.
- Atingeți butonul cu senzor *Start/Stop*.

Programul de spălare continuă.

Detergent

Detergentul potrivit

La această mașină de spălat puteți folosi orice detergent fabricat pentru mașini de spălat automate pentru uz casnic. Instrucțiunile de utilizare și dozare sunt trecute pe ambalajul detergentului.

Dozarea va depinde de următoarele:

- gradul de murdărire al rufelor
- cantitatea de rufe
- duritatea apei
Dacă nu cunoașteți nivelul de duritate al apei din zona dumneavoastră, contactați furnizorul de apă.

Agenți de dedurizare a apei

Pentru nivelele de duritate II și III puteți folosi un agent de dedurizare a apei pentru a reduce consumul de detergent. Administrați conform dozajului indicat pe ambalaj. Adăugați mai întâi detergent, apoi agentul de dedurizare a apei.

Folosiți o cantitate de detergent potrivită pentru apă cu duritate redusă (I).

Duritatea apei

Nivel de duritate a apei	Duritate totală în mmol	Duritate conform scalei germane °d
complet dedurizată (I)	0 – 1,5	0 – 8,4
duritate medie (II)	1,5 – 2,5	8,4 – 14
dură (III)	peste 2,5	peste 14

Recipiente de dozare

Pentru dozarea detergentului, folosiți recipientele de dozare furnizate de producătorul detergentului (bile de dozare), în special când administrați detergent lichid.

Rezerve

Atunci când achiziționați detergent, optați pentru rezerve în măsura în care este posibil, pentru a reduce cantitatea de deșeuri rezultate.

Agenți de tratare a rufelor după spălare

Balsamul

conferă hainelor o textură catifelată la atingere și previne descărcările electrostatice la uscarea în uscătorul cu tambur.

Agenții de menținere a formei

sunt substanțe sintetice, care contribuie la menținerea formei rufelor.

Apretul

întărește rufele și le conferă fermitate.

Administrarea separată a balsamului, agentului de menținere a formei sau apretului

Apretul trebuie pregătit conform indicațiilor de pe ambalaj.

Sfat: La administrarea balsamului activați extraopțiunea *Apă +*.

Dozarea prin TwinDos

Recipientul pentru dozare automată trebuie umplut cu balsam.

- Selectați programul *Doar clătire/apretare*.
- Atingeți butonul cu senzor *TwinDos*.
- Activați recipientul corespunzător.
- Atingeți butonul cu senzor *Start/Stop*.

Dozare prin sertarul de administrare a detergentului

- Adăugați balsam în compartimentul ☼ sau introduceți capsula.
- Adăugați apret lichid/agent de menținere a formei în compartimentul ☼ și apret/agent de menținere a formei sub formă de pudră sau vâscos în compartimentul ⊥.
- Selectați programul *Doar clătire/apretare*.
- Dacă este necesar, corectați viteza de centrifugare.
- La folosirea unei capsule activați butonul cu senzor .
- Atingeți butonul cu senzor *Start/Stop*.

Agenți de îndepărtare a petelor de vopsea textilă/coloranți

 Agenții de îndepărtare a petelor de vopsea textilă cauzează coroziune în mașina de spălat.





Nu folosiți agenți de îndepărtare a petelor de vopsea textilă în mașina de spălat rufe!

Puteți folosi coloranți pentru mașini de spălat de uz casnic. Totuși, rețineți că sarea folosită în procesul de vopsire poate cauza corodarea componentelor din inox ale mașinii, dacă vopsiți frecvent. Respectați cu strictețe instrucțiunile producătorului.

Detergent

Recomandare detergent Miele

Detergenții Miele au fost dezvoltăți de compania Miele special pentru mașinile de spălat Miele. Detergenții Miele pot fi comandați pe Internet la adresa www.miele-shop.com sau pot fi achiziționați de la Serviciul de asistență tehnică Miele și de la reprezentanța Miele.

	Miele UltraPhase 1 / 2	Miele Cap 	Miele Cap 	Miele Cap 
Bumbac	✓	-	Ⓕ	Ⓗ
Întreținere ușoară	✓	-	Ⓕ	Ⓗ
Delicate	✓	Ⓐ, Ⓑ, Ⓒ	Ⓕ	-
Lână 	-	Ⓓ, Ⓔ	-	-
Mătase 	-	Ⓔ	-	-
Cămăși	✓	-	Ⓕ	Ⓗ
Express 20	✓	-	Ⓕ	-
Denim/Culori închise	✓	-	Ⓕ	-
Outdoor	-	Ⓒ	-	-
Impermeabilizare	-	-	Ⓖ	-
Îmbrăcăminte sport	-	Ⓐ	-	-
Automatic plus	✓	-	Ⓕ	Ⓗ
Perne de cap	✓	-	-	-
Perdele	✓	-	-	Ⓗ
Puf	-	Ⓑ	-	-
Textile noi	✓	-	Ⓕ	-
Pilote cu pene	-	Ⓑ	-	-
Doar clătire/apretare	-/-	-/-	Ⓕ/-	-/-

✓ recomandat

- nerecomandat

Ⓐ Sport

Ⓑ Puf

Ⓒ Outdoor

Ⓓ WoolCare

Ⓔ SilkCare



Ⓕ Balsam

Ⓖ Impermeabilizare

Ⓗ Booster

Recomandare detergent conform Regulamentului (UE) Nr. 1015/2010

Recomandările sunt valabile pentru intervalele de temperatură indicate în capitolul „Privire de ansamblu asupra programelor“.

	Detergent			
	universal	pentru rufe colorate	pentru articole delicate și lână	special
Bumbac	✓	✓	-	-
Întreținere ușoară	-	✓	-	-
Delicate	-	-	✓	-
Lână 	-	-	✓	✓
Mătase 	-	-	✓	✓
Cămăși	✓	✓	-	-
Express 20	-	✓ ¹⁾	-	-
Denim/Culori închise	-	✓ ¹⁾	-	✓
Outdoor	-	-	✓	✓
Îmbrăcăminte sport	-	-	✓	✓
Automatic plus	-	✓	-	-
Perne de cap	-	-	✓ ¹⁾	✓
Perdele	✓ ²⁾	-	-	✓
Puf	-	-	✓ ¹⁾	✓
Textile noi	-	✓	-	-
Pilote cu pene	-	-	✓	✓
Curățare mașină	✓ ²⁾	-	-	✓

✓ recomandat

- nerecomandat

1) Detergent lichid

2) Detergent pudră

Curățare și întreținere

Curățarea tamburului (Info igienizare)

La spălarea cu temperaturi scăzute și/sau detergent lichid există riscul formării de germeni și mirosuri în mașina de spălat. Curățați mașina cu programul *Curățare mașină*. Țineți cont de mesajul de pe afișaj:

Info Igienizare: rulați un program la minim 75 °C sau programul "Curățare mașină"

Curățarea carcasei exterioare și a panoului frontal

⚠ Scoateți ștecărul din priză înainte de a curăța mașina.

⚠ Mașina de spălat nu trebuie spălată cu furtunul.

- Curățați carcasa și panoul frontal al mașinii cu un agent de curățare neabraziv și neagresiv, ori cu soluție de apă și detergent lichid de vase și ștergeți apoi cu o lavetă moale.
- Tamburul poate fi curățat folosind un agent de curățare special pentru suprafețe din inox.

⚠ Nu folosiți solvenți, agenți de curățare abrazivi, agenți de curățare pentru sticlă sau universali! Aceștia pot deteriora suprafețele de plastic și alte componente.

Curățarea sertarului de administrare a detergentului

Spălarea la temperaturi reduse și folosirea detergentilor lichizi favorizează formarea germenilor în sertarul de administrare a detergentului.

- Din motive de igienă curățați regulat întregul sertar de administrare a detergentului, chiar și atunci când folosiți exclusiv TwinDos.

Scoaterea sertarului de administrare a detergentului

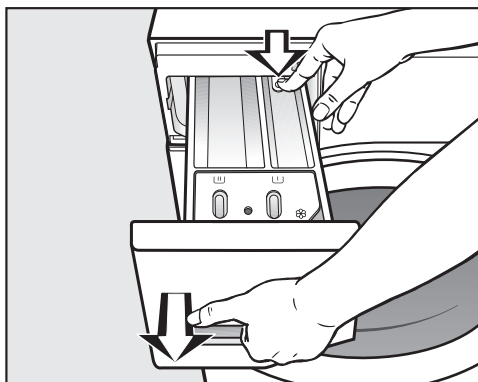

- Trageți în afară sertarul de administrare a detergentului, până când simțiți că opune rezistență, apoi apăsați clema de prindere și în același timp scoateți sertarul din mașină.
- Curățați sertarul de administrare a detergentului cu apă caldă.

Curățarea sifonului și a canalului din compartimentul

Apretul lichid provoacă lipirea. Sifonul din compartimentul  nu mai funcționează și lichidul din compartiment poate să se reverse. Dacă folosiți frecvent apretul lichid, curățați temeinic sifonul.

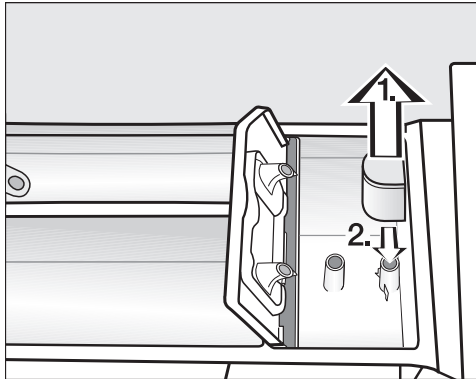

1. Scoateți sifonul din compartimentul  și curățați-l sub jet de apă caldă. Curățați și tubul sifonului în același mod.
2. Puneți la loc sifonul.

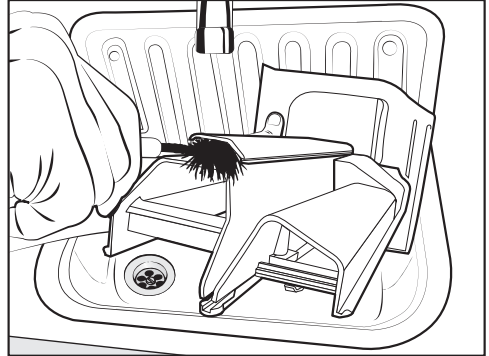

- Curățați canalul prin care trece balsamul cu apă caldă și cu o perie.

Curățarea carcasei sertarului de administrare a detergentului

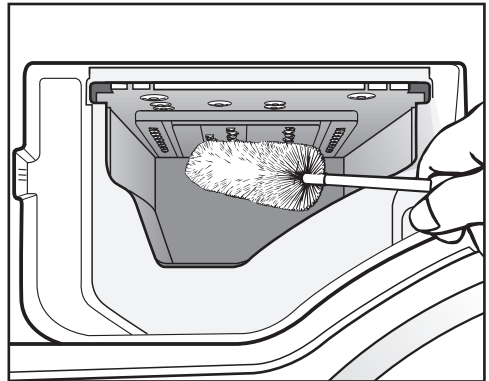

- În timp, în duzele sertarului pentru detergent se pot acumula resturi de detergent și depuneri de calcar, așa-dar, înainte să repuneți sertarul, folosiți o perie de sticle pentru a le îndepărta.
- Introduceți la loc sertarul de administrare a detergentului.

Sfat: Lăsați sertarul de administrare a detergentului ușor deschis pentru a-i permite să se usuce.

Curățare și întreținere

Îngrijire TwinDos

⚠ În cazul unei pauze de utilizare mai lungi (peste două luni), detergențul din furtunuri poate să devină vâcos.

Furtunurile se pot înfunda și vor trebui curățate de Serviciul de asistență tehnică.

Curățați sistemul TwinDos.

Pentru curățare aveți nevoie de cartușul de curățare „TwinDosCare“ sau un recipient gol TwinDos. Ambele pot fi achiziționate în magazinul online Miele.

Mașina de spălat dispune de un program de curățare pentru TwinDos. Prin programul de curățare sunt curățate furtunurile din interiorul mașinii de spălat.

Pornirea programului de întreținere

- Rotiți selectorul de programe în poziția *Alte programe* .



- Atingeți butoanele cu senzori \vee/\wedge până când pe afișaj apare:



- Confirmați setarea cu ajutorul butonului cu sensor OK.
- Atingeți butoanele cu senzori \vee/\wedge până când pe afișaj apare:



- Confirmați setarea cu ajutorul butonului cu sensor OK.



- Atingeți butoanele cu senzori \vee/\wedge până când compartimentul dorit apare pe afișaj și confirmați cu butonul cu sensor OK.



- Atingeți butonul cu sensor \vee , până când pe afișaj apare:



- Confirmați setarea cu ajutorul butonului cu sensor OK.

- Urmați indicațiile de pe afișaj.

Furtunurile au fost curățate. Sistemul TwinDos poate fi folosit din nou oricând.

Curățarea compartimentului glisant

Resturile de detergent pot acumulate pot înfunda compartimentul glisant.

- Curățați interiorul compartimentului glisant la schimbarea cartușelor sau recipientelor, folosind o cârpă umedă.

Curățarea filtrului din alimenta- rea cu apă

Mașina de spălat este prevăzută cu un filtru pentru protejarea supapei de admisie a apei. Filtrul accesibil din racordul capătului liber al furtunului de admisie trebuie verificat la fiecare 6 luni. În cazul întreruperilor mai frecvente ale alimentării cu apă, filtrul trebuie verificat mai des.

- Închideți robinetul de apă.
- Deșurubați racordul filetat dintre capătul liber al furtunului de admisie și robinet.

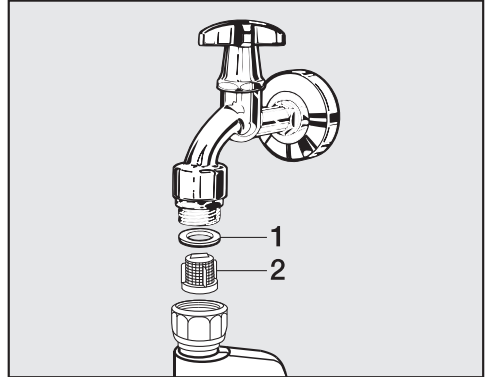

- Scoateți garnitura de cauciuc **1** de pe filtru.
- Cu un patent sau cu un clește ascuțit, prindeți filtrul de plastic **2** și scoateți-l.
- Reasamblarea se face în ordine inversă.

Înșurubați bine racordul filetat pe robinet, deschideți robinetul și verificați să nu existe scurgeri. Dacă picură apă din racord, strângeți-l mai puternic.

Filtrul **trebuie** pus la loc după curățare.



Ghid pentru soluționarea problemelor

Cu ajutorul ghidului de mai jos veți putea remedia majoritatea problemelor și defecțiunilor care pot interveni în timpul utilizării obișnuite a mașinii. Astfel veți putea economisi timp și bani, deoarece nu va mai fi nevoie să contactați Serviciul de asistență tehnică.

Tabelele de mai jos vă vor ajuta să găsiți și să înlăturați cauza unei defecțiuni sau a unei probleme.









Unele mesaje de pe afișaj sunt formate din mai multe rânduri și pot fi citite integral prin atingerea butoanelor cu senzori \vee sau \wedge .

Programul de spălare nu pornește

Problemă	Cauză posibilă și remediere
Afișajul rămâne stins, iar indicatorul luminos al butonului Start/Stop nu se aprinde.	Mașina nu este alimentată cu tensiune. <ul style="list-style-type: none">■ Verificați dacă ștecărul este introdus în priză.■ Verificați dacă siguranța este în ordine.
	Pentru a economisi energie electrică, mașina s-a oprit automat. <ul style="list-style-type: none">■ Reporniți mașina de la butonul \odot.
Pe afișaj vi se cere să introduceți un cod PIN.	S-a activat accesul prin cod PIN. <ul style="list-style-type: none">■ Introduceți codul și confirmați-l. Dezactivați accesul prin cod dacă nu doriți ca mesajul să reapară pe afișaj la următoarele porniri ale mașinii.
Pe afișaj apare:  Serviciul Clienți  Blocare ușă. Eroare F34	Ușa nu este închisă corect. Încuietoarea ușii nu se cuplează. <ul style="list-style-type: none">■ Închideți din nou ușa.■ \triangleleft Porniți din nou programul. Dacă mesajul de eroare apare din nou, contactați Serviciul Clienți.

Ghid pentru soluționarea problemelor

Mesaj de eroare după întreruperea programului

Problemă	Cauză posibilă și remediere
 Evacuare apă. Vezi 	<p>Scurgerea este blocată sau restricționată. Furtunul de scurgere a fost fixat prea sus.</p> <ul style="list-style-type: none">■ Curățați filtrul de evacuare și pompa de evacuare.■ Înălțimea maximă de pompare este de 1 m.
 Alimentare apă. Vezi 	<p>Alimentarea cu apă este blocată sau restricționată.</p> <ul style="list-style-type: none">■ Verificați dacă robinetul este deschis suficient.■ Verificați dacă furtunul de alimentare este răsucit.■ Verificați dacă presiunea apei este prea scăzută. <p>Filtrul alimentării cu apă este înfundat.</p> <ul style="list-style-type: none">■ Curățați filtrul. <p>Pompa de evacuare este pornită pentru 2 minute. Apoi ușa mașinii este eliberată. Așteptați să se încheie procesul de pompare înainte de a opri mașina.</p>
 Waterproof. Închideți  . Serv. Clienți 	<p>Sistemul anti-inundație a intrat în funcțiune.</p> <ul style="list-style-type: none">■ Închideți robinetul de apă.■ Contactați Serviciul Clienți.
 Serviciul Clienți  Eroare F	<p>S-a produs o defecțiune.</p> <ul style="list-style-type: none">■ Deconectați mașina de spălat de la rețea scoțând ștecărul din priză sau deconectând siguranța instalației electrice a locuinței.■ Așteptați minimum 2 minute înainte de a reconecta mașina de spălat la rețeaua electrică.■ Reporniți mașina de spălat.■ Porniți din nou programul. Dacă mesajul de eroare apare din nou, contactați Serviciul Clienți.

Pentru a șterge mesajul de eroare: Opriți mașina de la butonul .

Ghid pentru soluționarea problemelor



Mesaj de eroare după terminarea programului

Problemă	Cauză posibilă și remediere
i Verificați dozajul	<p>În timpul spălării s-a format foarte multă spumă.</p> <ul style="list-style-type: none">■ Verificați cantitatea setată de dozare prin TwinDos.■ Reduceți cantitatea de dozare în pași de 10%.■ La următorul program de spălare dozați mai puțin detergent și respectați dozajul recomandat de producător pe ambalajul detergentului.
i Info Igienizare: rulați un program la minim 75 °C sau programul "Curățare mașină"	<p>Nu ați rulat de mult timp un program de spălare la peste 60 °C.</p> <ul style="list-style-type: none">■ Rotiți selectorul de programe în poziția <i>Alte programe</i> / .■ Atingeți butoanele cu senzori $\wedge \vee$ până când pe afișaj apare Întreținere.■ Confirmați cu butonul cu senzor OK. <p>Pe afișaj vor apărea următoarele: Curățare mașină</p> <ul style="list-style-type: none">■ Confirmați cu butonul cu senzor OK.■ Porniți programul Curățare mașină cu detergentul special Miele sau cu un detergent pudră universal. <p>Mașina de spălat este curățată și se previne formarea de germeni și mirosuri.</p>
i Aduceți la nivel mașina de spălat	<p>Extraopțiunea Pre-călcare la finalul programului nu a putut fi efectuată în mod corespunzător.</p> <ul style="list-style-type: none">■ Verificați dacă mașina este amplasată pe loc drept, conform descrierii din capitolul „Amplasare și recordare”, secțiunea „Aducerea la nivel a mașinii”.■ Verificați dacă nu a fost depășită înălțimea maximă de pompare de 1 m. <p>Dacă mesajul de eroare apare din nou, contactați Serviciul Clienți. Mașina de spălat poate fi folosită în continuare fără extraopțiunea Pre-călcare.</p>

Mesajele se afișează la finalul programului și la pornirea mașinii și trebuie confirmate cu butonul cu senzor OK.

Ghid pentru soluționarea problemelor

Mesaje sau erori ale sistemului TwinDos

Problemă	Cauză posibilă și remediere
i Cartuș 1 aproape gol. Doar câteva spălări mai sunt posibile	Detergentul din cartuș se va termina în curând. Mai sunt posibile 4 până la 8 cicluri de spălare. ■ Cumpărați un cartuș nou.
i TwinDos ① gol. Verificați rezultatele spălării	Cartușul este gol. ■ Înlocuiți cartușul. ■ Verificați dacă rufele sunt curate. Posibil cantitatea de detergent nu a mai fost suficientă. Eventual spălați din nou rufele.
i Utilizați "TwinDos" sau porniți programul de întreținere. Vezi 	TwinDos sau dozarea automată prin compartimentul ① și/sau ② nu au fost folosite un timp îndelungat. ■ Folosiți TwinDos la unul dintre următoarele cicluri de spălare. ■ Efectuați îngrijirea TwinDos conform descrierii din capitolul „Curățare și întreținere“, secțiunea „Îngrijire TwinDos“.
 Trebuie pornită În- treț. TwinDos pt compartiment ① Vezi 	TwinDos sau dozarea automată prin compartimentul ① și/sau ② nu au fost folosite pentru prea mult timp. Există pericolul ca detergentul să se usuce în furtunuri. ■ Efectuați imediat îngrijirea TwinDos conform descrierii din capitolul „Curățare și întreținere“, secțiunea „Îngrijire TwinDos“.
Nu a fost dozat detergent.	Dozarea automată este dezactivată. ■ Înainte de următorul ciclu de spălare, aveți grijă ca butonul cu senzor <i>TwinDos</i> să lumineze.
	Deși butonul cu senzor <i>TwinDos</i> luminează, nu este dozat detergent. ■ Încercați din nou. ■ Dacă detergentul nu este dozat nici de această dată, contactați Serviciul Clienți.
Mesajele de la pagina următoare au titlu de exemplu. În funcție de compartimentul respectiv ①/②, acestea se pot modifica.	



Ghid pentru soluționarea problemelor

Probleme generale cu mașina de spălat

Problemă	Cauză posibilă și remediere
Mașina de spălat miroase.	<p>Nu au fost respectate măsurile de igienă. Nu ați rulat de mult timp un program de spălare la peste 60 °C.</p> <ul style="list-style-type: none">■ Pentru a împiedica înmulțirea bacteriilor și apariția mirosurilor neplăcute în mașina de spălat, rulați programul <i>Curățare mașină</i> folosind detergentul Miele pentru curățat mașini de spălat sau un detergent universal pudră. <p>Ușa și sertarul de administrare a detergentului au fost închise după spălare.</p> <ul style="list-style-type: none">■ Lăsați ușa și sertarul de administrare a detergentului ușor deschise pentru a le permite să se usuce.
Mașina se clatină în timpul ciclului de centrifugare.	<p>Picioarele mașinii nu sunt reglate și fixate.</p> <ul style="list-style-type: none">■ Aduceți mașina la nivel, stabiliți-o și fixați-i picioarele.
Rufe nu au fost stoarse corespunzător și sunt încă ude.	<p>La centrifugarea finală mașina a constatat un dezechilibru semnificativ și în consecință a redus automat viteza de centrifugare.</p> <ul style="list-style-type: none">■ Încărcați întotdeauna în mașină atât articole mici, cât și mari, pentru o mai bună distribuire a greutatei.
Pompa emite zgomote neobișnuite.	<p>Aceasta nu este o defecțiune! Aceste zgomote se aud la sfârșitul etapei de evacuare, ca parte normală a funcționării.</p>
Afișajul este într-o limbă necunoscută.	<p>S-a selectat o altă limbă din meniul „Setări, Limbă ▾“.</p> <ul style="list-style-type: none">■ Setati limba dorită. Simbolul stegulețului vă va ghida prin opțiuni.

Ghid pentru soluționarea problemelor

Probleme generale cu mașina de spălat



Problemă	Cauză posibilă și remediere
Cantități mari de detergent rămân în sertarul de administrare a detergentului.	Presiunea apei este prea scăzută. <ul style="list-style-type: none">■ Curățați filtrul din alimentarea cu apă.■ Țineți cont de faptul că presiunea apei trebuie să fie de minimum 100 kPa (1 bar).
	Detergentul pudră folosit împreună cu agenți de dedurizare a apei tinde să devină lipicios. <ul style="list-style-type: none">■ Curățați sertarul pentru detergent, iar pe viitor adăugați mai întâi detergent pudră în sertar, iar apoi agentul de dedurizare.
Balsamul nu este administrat în totalitate sau rămâne prea multă apă în compartimentul ☼.	Tubul sifonului nu este poziționat corect sau este înfundat. <ul style="list-style-type: none">■ Curățați sifonul și citiți capitolul „Curățare și întreținere“, secțiunea „Curățarea sertarului de administrare a detergentului“.
La finalul programului încă se mai află lichid în capsulă.	Tubul de evacuare din sertarul de administrare a detergentului în care se înfinge capsula este înfundat. <ul style="list-style-type: none">■ Curățați acest tub.
	Aceasta nu este o defecțiune! Din motive tehnice, în capsulă rămâne o cantitate mică de apă.
În compartimentul pentru balsam se află apă lângă capsulă	Butonul cu senzor  nu a fost activat, sau după ultimul ciclu de spălare, capsula goală nu a fost înlăturată. <ul style="list-style-type: none">■ Activați butonul cu senzor  la următoarea folosire a unei capsule.■ Scoateți și aruncați capsula după fiecare ciclu de spălare.
	Tubul de evacuare din sertarul de administrare a detergentului în care se înfinge capsula este înfundat. <ul style="list-style-type: none">■ Curățați acest tub.

Ghid pentru soluționarea problemelor

Un rezultat de spălare nesatisfăcător

Problemă	Cauză posibilă și remediere
Particule gri, unsuroase, rămân pe rufele spălate.	Nu s-a folosit suficient detergent pentru dizolvarea particulelor de grăsime. Rufele au fost foarte murdare de grăsime (ulei, unguente). <ul style="list-style-type: none">■ Folosiți mai mult detergent pudră sau folosiți detergent lichid.■ Înainte de următoarea spălare, rulați programul <i>Curățare mașină</i> folosind detergentul Miele special pentru curățarea mașinilor de spălat sau un detergent universal pudră.
După spălare, pe materialele textile de culoare închisă rămân urme albe ca de detergent pudră.	Detergentul conține compuși de dedurizare a apei (zeoliți), insolubili în apă. Aceștia s-au depus pe rufe. <ul style="list-style-type: none">■ Încercați să înlăturați aceste urme cu o perie după ce rufele s-au uscat.■ Data viitoare spălați materialele textile de culoare închisă cu un detergent fără conținut de zeoliți. Detergenții lichizi de obicei nu conțin zeoliți.■ Spălați articolele cu programul <i>Denim/Culori închise</i>.

Ușa nu se deschide

Problemă	Cauză posibilă și remediere
Nu puteți deschide ușa cuvei în timpul ciclului de spălare.	În timpul ciclului de spălare tamburul este blocat. ■ Atingeți butonul cu senzor <i>Start/Stop</i> și anulați programul. Programul este oprit, ușa se deblochează și o puteți deschide.
	În tambur a rămas apă pe care mașina nu o poate evacua. ■ Curățați filtrul și pompa de evacuare conform descrierii din secțiunea „Deschiderea ușii în cazul înfundării scurgerii și/sau al unei întreruperi de tensiune“.
După o întrerupere a programului pe afișaj apare mesajul: RăcireConfort	Pentru a vă proteja de opărire, ușa nu se deschide în cazul în care temperatura apei depășește 55 °C. ■ Așteptați până când scade temperatura din tambur și dispăre mesajul de pe afișaj.
Pe afișaj apare:  Serviciul Clienți  De-blocare ușă. Eroare F35	Sistemul de închidere a ușii este blocat. ■ Contactați Serviciul Clienți.

Ghid pentru soluționarea problemelor

Deschiderea ușii în cazul înfundării scurgerii și/sau al unei întreruperi de tensiune

- Opriți mașina de spălat.

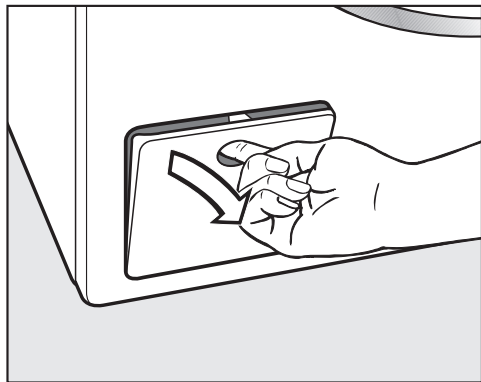

- Deschideți clapeta pentru pompa de evacuare.

Scurgere înfundată

Dacă scurgerea este înfundată, în mașină poate rămâne o mare cantitate de apă.

⚠ Pericol de arsuri cu apa fierbinte.

Dacă în prealabil ați spălat la temperaturi ridicate, apa evacuată este fierbinte.

Aveți grijă să evacuați cu atenție apa.

Procedura de evacuare a apei

Nu scoateți complet filtrul de evacuare.

- Așezați un recipient adecvat sub clapetă, de ex. o tavă universală.

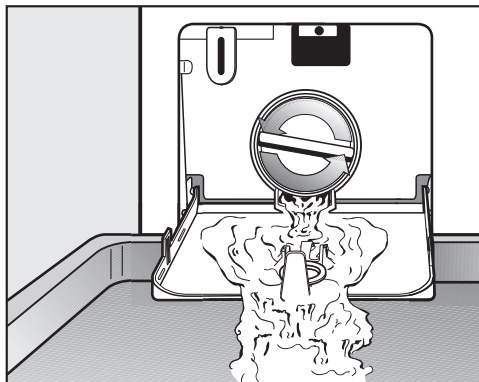

- Deșurubați încet filtrul de evacuare, până când se scurge apa.
- Înșurubați la loc filtrul de evacuare, pentru a întrerupe evacuarea apei.

Când nu se mai scurge apă din mașină:

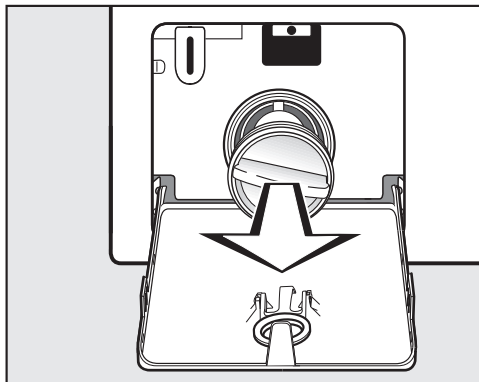

- Scoateți complet filtrul de evacuare.

Ghid pentru soluționarea problemelor

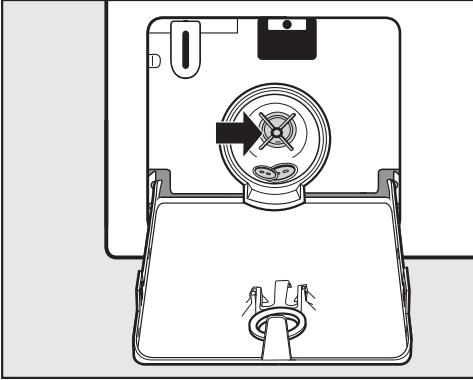

- Curățați temeinic filtrul de evacuare.
- Rotiți rotorul cu mâna pentru a vă asigura că se rotește liber, înlăturați eventualele corpuri străine (nasturi, monede etc.) și curățați spațiul interior.
- Repuneți filtrul în locaș și înșurubați-l ferm.
- Închideți clapeta pentru pompa de evacuare.

⚠ Daune provocate de apa care se scurge

Dacă filtrul de evacuare nu este așezat la loc și înșurubat bine, se va scurge apă din mașină.

Repuneți filtrul în locaș și înșurubați-l ferm.

Deschiderea ușii

⚠ Pericol de rănire la cuva în mișcare.

Este foarte periculos să introduceți mâna într-un tambur care se rotește. Asigurați-vă întotdeauna că tamburul s-a oprit, înainte de a introduce mâna în mașină pentru a scoate rufe.

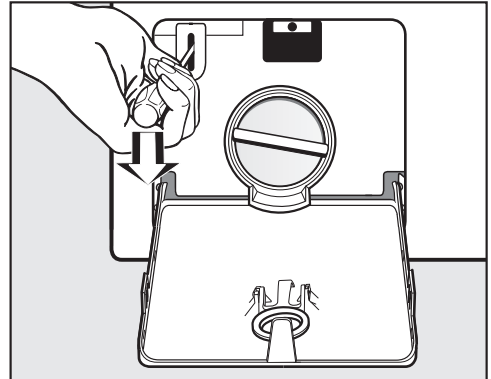

- Deblocați ușa cu ajutorul unei șurubelnițe.
- Deschideți ușa.

Serviciul de asistență tehnică

Contact în caz de defecțiuni

În cazul oricăror defecțiuni pe care nu le puteți remedia dumneavoastră, vă rugăm să contactați reprezentanța Miele sau Serviciul de asistență tehnică Miele.

Datele de contact ale Serviciului de asistență tehnică Miele sunt trecute la finalul acestor documente.

Când contactați Serviciul de asistență tehnică, vă rugăm să precizați modelul și seria aparatului. Ambele informații pot fi găsite pe eticheta cu date tehnice.

Eticheta cu date tehnice este vizibilă la deschiderea ușii, deasupra hubloului.

Accesorii opționale

Puteți achiziționa accesorii opționale pentru această mașină de spălat de la reprezentanța sau Serviciul de asistență tehnică Miele.

Garanție

Perioada de garanție a cuptorului este de 2 ani.

Mai multe informații puteți găsi în Condițiile de garanție livrate împreună cu produsul.

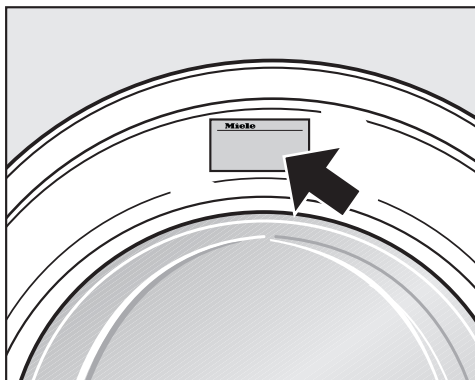

Vedere frontală

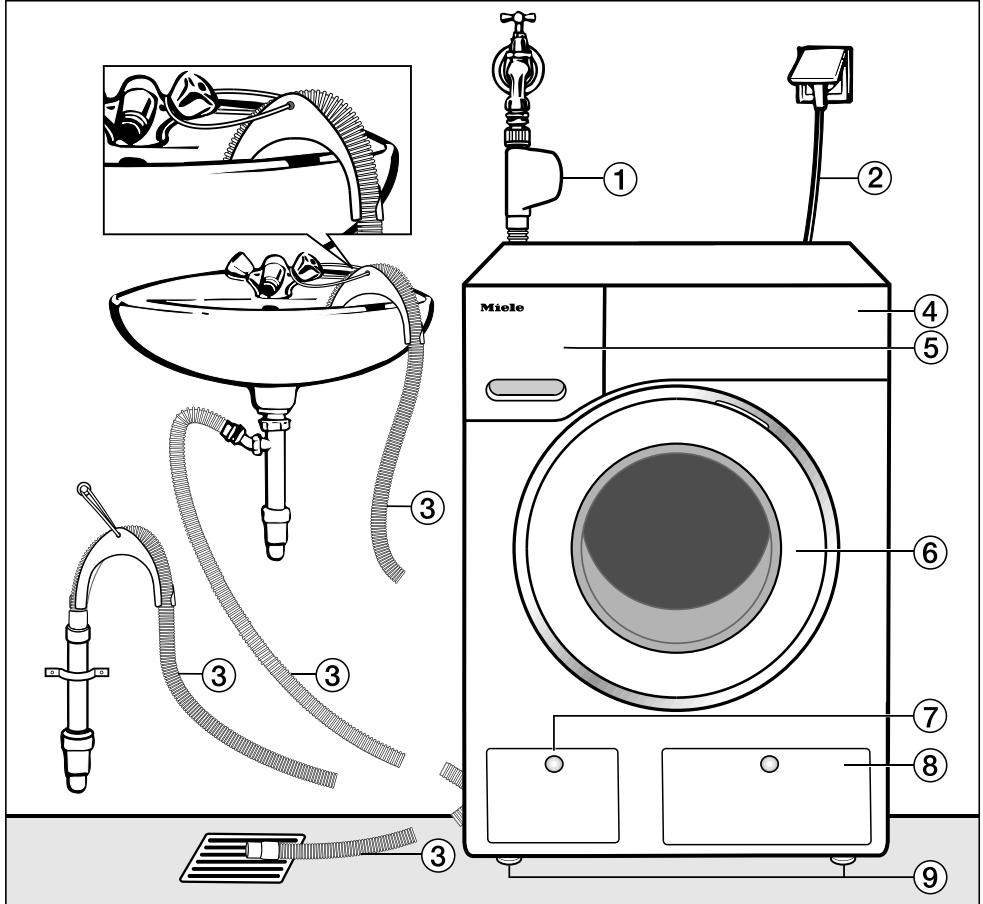

- ① Furtun de alimentare cu sistem Waterproof
- ② Conectare la rețeaua electrică
- ③ Furtun de evacuare flexibil cu cot rotativ (accesoriu), cu diferitele posibilități de evacuare a apei.
- ④ Panou de comandă
- ⑤ Sertarul de administrare a detergentului
- ⑥ Ușă
- ⑦ Acces la filtrul de evacuare, pompa de evacuare și mânerul de deschidere a ușii în caz de avarie
- ⑧ Clapetă pentru cartușul TwinDos
- ⑨ Patru picioare reglabile

Amplasare și racordare

Vedere din spate

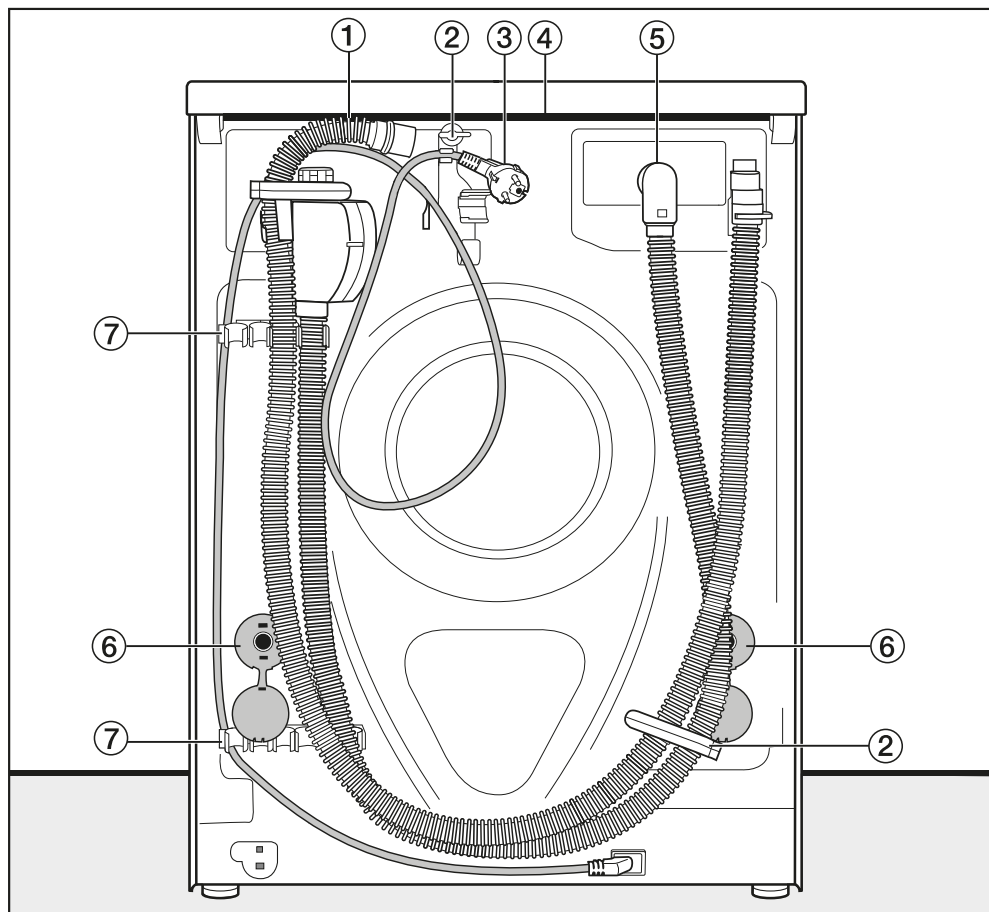

- ① Furtun de evacuare
- ② Cleme de fixare pentru furtunurile de alimentare și evacuare și cablul electric
- ③ Conectare la rețeaua electrică
- ④ Capac proeminent pentru prindere la transportul mașinii
- ⑤ Furtun de alimentare cu sistem Waterproof
- ⑥ Bolțuri de fixare a tamburului la transport, cu dispozitive anti-rotire
- ⑦ Cleme de fixare a barelor de transport după înlăturare și cleme de fixare pentru furtunurile de alimentare și evacuare

Suprafața de amplasare

Podeaua din beton este cea mai adecvată suprafață de amplasare. Aceasta este mult mai puțin predispusă la vibrații în timpul ciclului de centrifugare decât dușumelele de lemn sau suprafețele acoperite cu mochetă.

Vă rugăm să rețineți:

- Mașina trebuie să fie aliniată orizontal și poziționată stabil.
- Pentru a se evita vibrațiile din timpul centrifugării, mașina nu trebuie amplasată pe pardoseli moi.

Dacă amplasați mașina pe o dușumea de lemn:

- Recomandăm o bază din placaj (cel puțin 59x52x3 cm). Este indicat ca baza să acopere cât mai multe grinzi și să fie prinsă cu piroane de acestea, nu doar de șipcile podelei.

Sfat: Dacă este posibil, amplasați mașina într-un colț al încăperii. Aceasta este cea mai stabilă zonă a podelei.

⚠ Există riscul ca mașina de spălat să cadă de pe soclu în timpul centrifugării.

Dacă mașina este instalată pe un soclu existent (de exemplu, din beton sau cărămidă), aceasta trebuie fixată pentru a nu aluneca în timpul centrifugării, folosind tija de fixare (disponibilă de la reprezentanța sau Serviciul de asistență tehnică Miele).

Transportarea mașinii de spălat la locul de amplasare

⚠ Fixarea posterioară a capacului poate deveni friabilă ca urmare a unor cauze externe.

Capacul se poate rupe atunci când este apucat.

Verificați poziția fixă a suportului capacului, înainte de a apuca de capac.

- Transportați mașina de spălat pe picioarele frontale și ținând de suportul posterior al capacului.

Demontarea barelor de transport

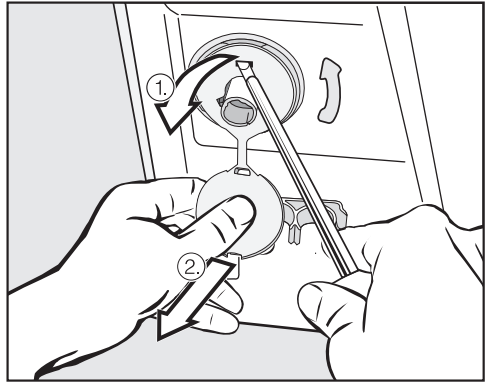

- Înlăturați dispozitivele anti-rotire din stânga și din dreapta.

1. Trageți de capacul atașat dispozitivului, apoi
2. Folosiți o șurubelniță pentru a decupla clema superioară și inferioară de prindere.

Amplasare și racordare

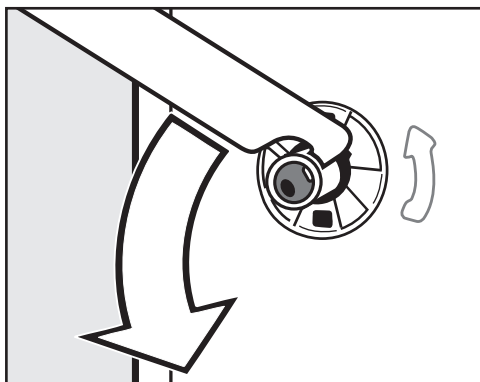

- Folosind cheia furnizată, rotiți bolțul de fixare din partea stângă la 90°, apoi

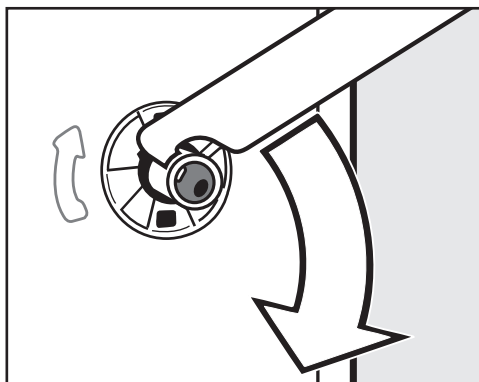

- Rotiți bolțul de fixare din partea dreaptă la 90°, apoi

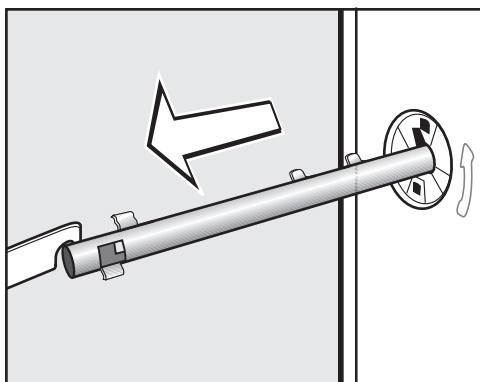

- Scoateți bolțul de fixare.

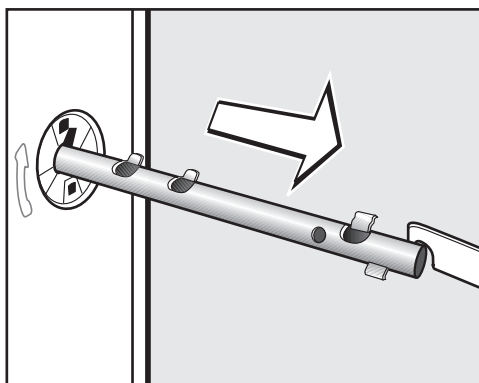

- Scoateți bolțul de fixare.

Amplasare și racordare

⚠ Pericol de rănire la orificiile rămase neacoperite.

Acoperiți orificiile rămase în urma scoaterii șuruburilor de siguranță!

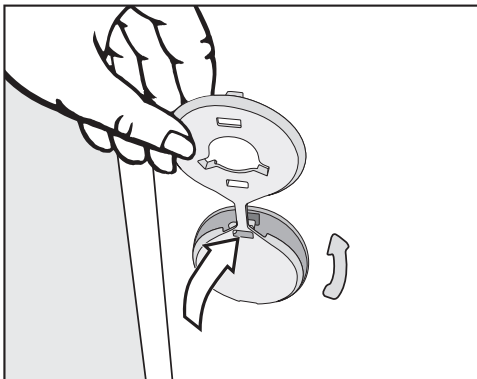

- Potriviți capacele peste orificii.

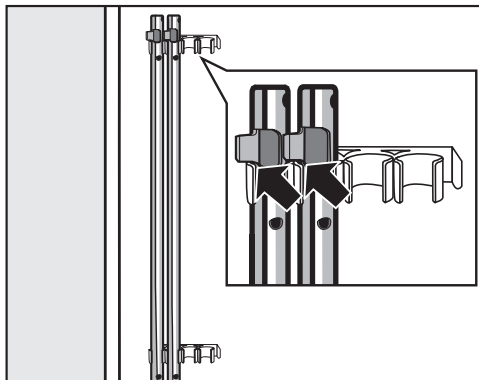

- Fixați bolțurile pe latura posterioară a mașinii de spălat. Asigurați-vă că proeminențele de fixare sunt amplasate deasupra suporturilor.

⚠ Mașina de spălat nu trebuie deplasată fără să montați barele de transport.

Păstrați barele de transport. Ele trebuie repuse dacă deplasați din nou mașina (de ex. când vă mutați într-o altă locuință).

Remontarea barelor de transport

Remontarea trebuie efectuată urmând pașii de mai sus în ordine inversă.

Amplasare și racordare

Aducerea la nivel a mașinii

Mașina trebuie să fie perfect orizontală și echilibrată pe toate cele patru picioare, pentru a funcționa corespunzător și în condiții de siguranță.

Amplasarea incorectă a mașinii poate duce la sporirea consumului de apă și energie electrică, precum și la deplasarea mașinii.

Deșurubarea și reglarea picioarelor

Cele patru picioare reglabile sunt folosite pentru aducerea la nivel a mașinii. Când mașina este livrată, toate cele patru picioare sunt complet înșurubate.

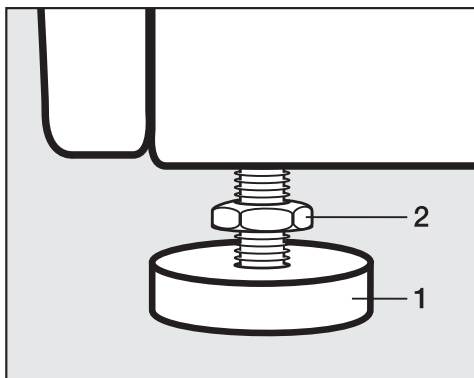

- Folosind cheia furnizată, rotiți contrapiulița 2 în sensul acelor de ceasornic. Apoi rotiți contrapiulița 2 împreună cu piciorul 1 pentru a-l deșuruba.

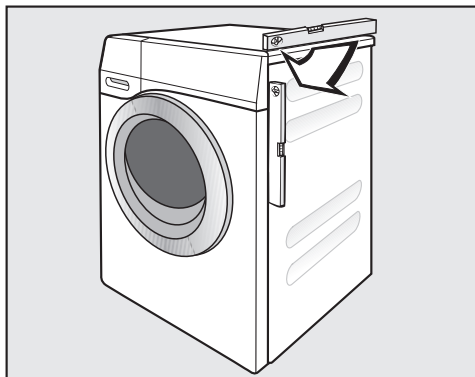

- Folosiți o nivelă cu bulă de aer pentru a verifica dacă mașina este orizontală.
- Imobilizați piciorul 1 cu un clește de instalator. Rotiți din nou contrapiulița 2 folosind cheia furnizată, până când se fixează bine de carcasă.

⚠ Există pericolul ca mașina să se deplaseze.

Toate cele patru contrapiulițe trebuie să fie fixate bine de carcasă. Verificați acest lucru și la picioarele care nu au fost deșurubate în timpul aducerii la nivel.

Încadrarea mașinii sub un blat continuu

⚠️ Capacul mașinii de spălat nu se demontează.

Această mașină de spălat poate fi încadrată complet (cu capac) sub un blat continuu, dacă blatul continuu este poziționat la o înălțime suficientă.

Supraetajarea uscătorului cu o mașină de spălat rufe

Pe mașina de spălat puteți instala un uscător de rufe Miele. Aveți nevoie de un kit de supraetajare* (WTV).

Toate piesele marcate cu * pot fi achiziționate de la reprezentanța Miele sau de la Serviciul de asistență tehnică.

Vă rugăm să rețineți:

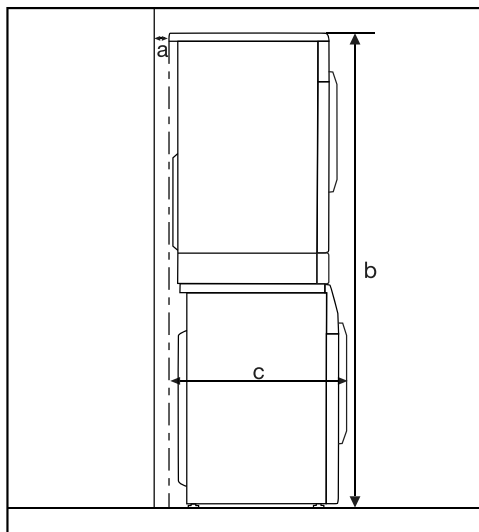

a = minimum 2 cm

b = kit de supraetajare simplu:
172 cm
kit de supraetajare cu sertar:
181 cm

c = 68 cm

Amplasare și racordare

Sistemul anti-inundație

Sistemul Miele de protecție împotriva producerii inundațiilor previne producerea daunelor cauzate de apa scursă din mașina de spălat.

Sistemul constă din următoarele componente principale:

- furtunul de alimentare
- unitatea electronică și protecția la scurgere și preaplin
- furtunul de evacuare

Sistemul Waterproof (anti-inundație) (WPS)

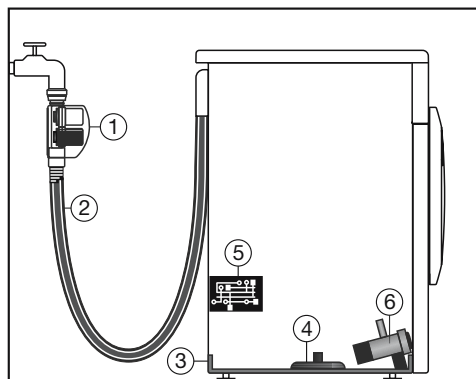

- ① Două ventile magnetice
- ② Furtun de alimentare cu perete dublu
- ③ Șanț colector
- ④ Plutitor
- ⑤ Unitate electronică
- ⑥ Pompă de evacuare

Furtunul de alimentare

- În carcasa furtunului de alimentare cu apă se află două ventile magnetice ①, care blochează alimentarea cu apă direct la robinetul de apă. Datorită celor două ventile magnetice se obține o protecție dublă. Dacă un ventil magnetic se defectează, cel de-al doilea va opri alimentarea cu apă.

Datorită blocării alimentării cu apă direct la robinet, furtunul de alimentare stă sub presiune numai în timpul alimentării cu apă. În restul timpului, furtunul de alimentare nu se află sub presiune.

- Protecția împotriva fisurării ventilelor magnetice
Ventilele magnetice sunt testate să reziste la presiuni între 7.000 kPa și 10.000 kPa.
- Furtunul de alimentare cu perete dublu ② constă dintr-un furtun interior rezistent la presiune și un furtun exterior (manșon). Dacă se scurge apă din furtunul interior, aceasta este evacuată în șanțul colector ③ cu ajutorul furtunului exterior. Plutitorul ④ închide ventilele magnetice. Admisia de apă în mașină este oprită, iar apa din cuvă este evacuată prin pompă.

Unitatea electronică ⑤ și protecția la scurgere și preaplin a mașinii

- Protecția la scurgere
Apa scursă este colectată într-un șanț colector ③ de la baza mașinii. Un plutitor ④ închide ventilele magnetice ①. Admisia de apă în mașină este oprită, iar apa din cuvă este evacuată prin pompare.
- Protecția la preaplin
Dacă apa din mașină depășește un anumit nivel, pompa de evacuare ⑥ intră în funcțiune și elimină excesul de apă.
Dacă nivelul apei crește de mai multe ori necontrolat, pompa de evacuare ⑥ stă pornită permanent și mașina indică o eroare însoțită de un semnal sonor.

Furtunul de evacuare

Furtunul de evacuare este protejat de un sistem de ventilație. Acesta împiedică golirea completă a mașinii de spălat.

Amplasare și racordare

Racordarea la alimentarea cu apă

⚠ Carcasa supapei de siguranță conține componente electrice. De aceea, aceasta nu trebuie montată în zone unde poate fi stropită cu apă (de exemplu, lângă o cadă sau o cabină de duș).

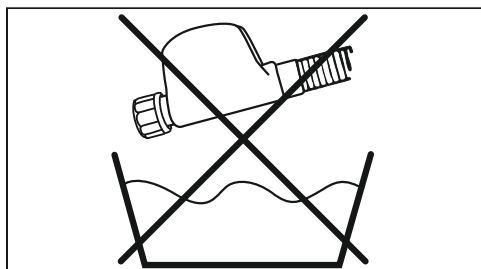

Nu scufundați carcasa de pe furtunul de alimentare cu apă în lichide!

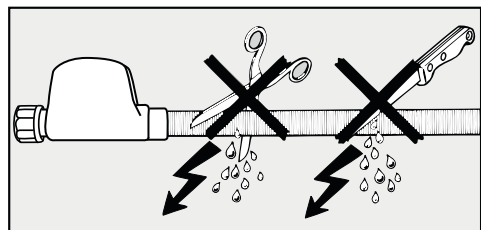

Învelișul protector al furtunului nu trebuie deteriorat sau răsucit.

Mașina trebuie conectată la o sursă de apă potabilă, fără a fi nevoie de montarea unei supape unisens, având în vedere faptul că mașina de spălat a fost proiectată pentru a corespunde normelor DIN.

Mașina este proiectată să funcționeze la o presiune a apei între 100 kPa și 1.000 kPa. Dacă presiunea depășește 1.000 kPa, este esențial să montați un regulator de presiune.

Racordarea la rețeaua de apă trebuie realizată printr-un robinet cu filet de $\frac{3}{4}$. Dacă nu există robinet în locația de instalare, racordarea mașinii la rețeaua de apă trebuie realizată de către un instalator calificat.

⚠ Punctul de racordare este supus presiunii rețelei de apă.

Deschideți încet robinetul și verificați să nu existe scurgeri. Ajustați poziția garniturii și a racordului, dacă este cazul.

Această mașină de spălat **nu** este proiectată pentru a fi racordată la o rețea de apă caldă.

Întreținere

Dacă trebuie să înlocuiți vreo componentă, folosiți doar componente adecvate sistemului **Miele Waterproof** (Anti-inundație).

În racordul supapei de alimentare se află un filtru de particule care protejează supapa.

Acest filtru de particule nu trebuie înlăturat.

Furtun de prelungire - accesoriu opțional

Puteți achiziționa un furtun de prelungire metalic, de 1,5 m lungime, de la reprezentanța sau Serviciul de asistență tehnică Miele, ca accesoriu opțional.

Acest furtun este testat să reziste la presiuni de până la 14.000 kPa și poate fi folosit ca extensie flexibilă pentru alimentarea cu apă.

Amplasare și racordare

Racordarea la sistemul de scurgere

Mașina efectuează evacuarea printr-o pompă de evacuare cu înălțime de pompare de 1 metru. Furtunul de evacuare nu trebuie să fie răsucit sau îndoit, întrucât acest lucru ar împiedica evacuarea apei.

Dacă este necesar, furtunul de evacuare poate fi prelungit până la o lungime de 5 m. Piesele necesare pot fi achiziționate de la reprezentanța sau Serviciul de asistență tehnică Miele.

Pentru o înălțime de pompare de peste 1 m (până la maxim 1,8 m) puteți achiziționa o pompă de evacuare specială de la reprezentanța sau Serviciul de asistență tehnică Miele.

La o înălțime de evacuare de 1,8 m, furtunul poate fi prelungit până la 2,5 m. Piesele necesare pot fi achiziționate de la reprezentanța sau Serviciul de asistență tehnică Miele.

Racordarea furtunului de evacuare:

1. Fixarea de o chiuvetă sau vană:

Vă rugăm să rețineți:

- Fixați furtunul astfel încât să nu se poată deplasa!
- Dacă apa este evacuată într-o chiuvetă, asigurați-vă că apa se scurge liber, fără restricții și rapid. În caz contrar, există riscul ca apa să se reverse sau ca o parte din apa evacuată să fie reabsorbită în mașină.

2. Racordarea la o țevă de scurgere din plastic, prin intermediul unui manșon de cauciuc (nu este nevoie să folosiți un sifon).

3. Racordare la o scurgere în podea.

4. Racordare la ramificația scurgerii chiuvetei.

Vă rugăm să rețineți:

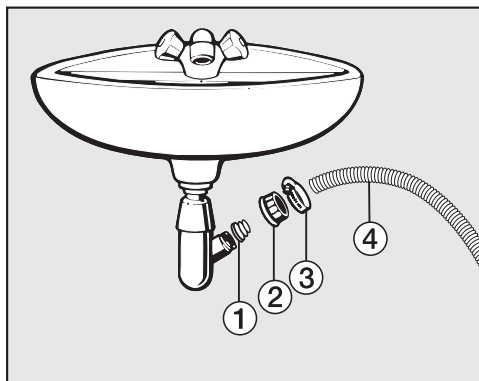

① Adaptor

② Piulița ramificației

③ Colier

④ Capătul furtunului

■ Fixați adaptorul ① folosind piulița ② în sifonul chiuvetei.

■ Atașați capătul furtunului ④ la adaptorul ①.

■ Folosiți o șurubelniță pentru a strânge colierul ③ aproape de piuliță.

Conectare la rețeaua electrică

Mașina de spălat este livrată cu un cablu de alimentare și ștecăr, pregătită pentru conectarea la o priză cu contact de protecție.

 Ștecărul trebuie să fie întotdeauna ușor accesibil, astfel încât mașina să poată fi deconectată de la rețeaua electrică cu ușurință.

Din motive de siguranță, nu utilizați prelungitoare, prize mobile multiple sau alte echipamente similare, pentru a exclude potențialele surse de pericol (pericol de incendiu prin supraîncălzire).

Instalația electrică trebuie să corespundă standardelor VDE 0100.

Un cablu de conexiune deteriorat poate fi înlocuit doar cu un alt cablu de conexiune special de același tip (disponibil la Serviciul de asistență tehnică Miele).

Din motive de securitate, înlocuirea se va face doar de către persoane specializate sau de către Serviciul de asistență tehnică Miele.

Datele de conectare la rețeaua electrică sunt trecute pe eticheta cu date tehnice a mașinii de spălat. Verificați ca datele să corespundă parametrilor instalației electrice din locația de instalare.

Date tehnice

Înălțime	850 mm
Lățime	596 mm
Adâncime	636 mm
Adâncime cu ușa deschisă	1054 mm
Înălțime pentru încastrare	850 mm
Lățime pentru încastrare	600 mm
Greutate	aprox. 100 kg
Capacitate	9 kg rufe uscate
Tensiune	consultați eticheta cu date tehnice
Putere instalată	consultați eticheta cu date tehnice
Amperaj	consultați eticheta cu date tehnice
Date de consum	consultați capitolul Date de consum
Presiunea minimă a apei	100 kPa (1 bar)
Presiunea maximă a apei	1.000 kPa (10 bar)
Lungime furtun alimentare	1,60 m
Lungime furtun evacuare	1,50 m
Lungime cablu alimentare	2,00 m
Înălțime max. de evacuare prin pompare	1,00 m
Lungime max. de evacuare prin pompare	5,00 m
LED-uri	Clasa 1
Certificate de testare acordate	consultați eticheta cu date tehnice
Bandă de frecvență	2,412 GHz – 2,472 GHz
Putere maximă de emisie	< 100 mW

Declarație de conformitate

Miele declară prin prezenta că această mașină de spălat corespunde Directivei 2014/53/UE.

Textul complet al declarației de conformitate UE este disponibil la una dintre următoarele adrese de internet:

- Produse, descărcare, pe www.miele.ro

Date tehnice

Fișa produsului pentru mașini de spălat rufe de uz casnic

conform Regulamentului Delegat (UE) nr. 1061/2010

MIELE	
Denumire / identificator de model	WCI 670 WPS
Capacitate nominală ¹	9,0 kg
Clasă de eficiență energetică	
A+++ (eficiență maximă) până la G (eficiență minimă)	A+++
Consum anual de energie (AE _y) ²	196 kWh/an
Consum de energie pentru programul standard la 60°C pentru rufe din bumbac (încărcătură completă)	1,00 kWh
Consum de energie pentru programul standard la 60°C pentru rufe din bumbac (încărcătură parțială)	0,95 kWh
Consum de energie pentru programul standard la 40 °C pentru rufe din bumbac (încărcătură parțială)	0,60 kWh
Consum ponderat de putere în modul oprit (P _o)	0,40 W
Consum ponderat de putere în modul inactiv (P _i)	0,40 W
Consum anual ponderat de apă (AW _y) ³	11.000 litri/an
Clasa de eficiență a stoarcerii prin centrifugare	
A (eficiență maximă) până la G (eficiență minimă)	A
Viteza maximă de centrifugare ⁴	1.600 U/min
Grad de umiditate reziduală ⁴	44 %
Program standard la care se referă informația de pe etichetă și din fișă ⁵	Rufe bumbac 60/40 cu săgeată
Durata programului standard	
„Bumbac 60°C“ (încărcătură completă)	179 min
„Bumbac 60°C“ (încărcătură parțială)	179 min
„Bumbac 40°C“ (încărcătură parțială)	179 min
Durata modului inactiv (T _i) ⁶	15 min
Emisii de zgomot transmis prin aer	
Spălare ⁷	46 dB(A) re 1 pW
Centrifugare ⁷	72 dB(A) re 1 pW
Aparat încastat	-
Acest produs nu eliberează ioni de argint în timpul ciclului de spălare.	

- Da, disponibil

¹ în kg de rufe din bumbac, pentru programul standard la 60 °C pentru rufe din bumbac, cu încărcătură completă, sau pentru programul la 40 °C pentru rufe din bumbac, cu încărcătură completă, folosindu-se cea mai scăzută dintre cele două valori

- 2 bazat pe 220 de cicluri standard de spălare pentru programe la 60 °C și 40 °C pentru rufe din bumbac, cu încărcătură completă și cu încărcătură parțială, și pe consumul în modurile cu consum redus de putere. Consumul real de energie depinde de condițiile de utilizare a aparatului.
- 3 bazat pe 220 de cicluri standard de spălare pentru programe la 60 °C și 40 °C pentru rufe din bumbac, cu încărcătură completă și cu încărcătură parțială. Consumul real de apă depinde de condițiile de utilizare a aparatului.
- 4 La programul standard la 60 °C pentru rufe din bumbac, cu încărcătură completă, sau la programul standard la 40 °C pentru rufe din bumbac, cu încărcătură parțială, folosindu-se cea mai scăzută dintre cele două valori, precum și gradul de umiditate reziduală atins la programul standard la 60 °C pentru rufe din bumbac, cu încărcătură completă, sau la programul standard la 40 °C pentru rufe din bumbac, cu încărcătură parțială, folosindu-se cea mai ridicată dintre cele două valori.
- 5 Aceste programe sunt adecvate pentru curățarea rufelor de bumbac cu un grad normal de murdărie și că sunt cele mai eficiente programe în ceea ce privește consumul combinat de energie și de apă
- 6 dacă mașina de spălat rufe de uz casnic este prevăzută cu un sistem de gestionare a puterii
- 7 pentru programul standard la 60 °C pentru rufe din bumbac, cu încărcătură completă

Date de consum

		Încărcare	Energie	Apă	Durată	Umiditate reziduală
		kg	kWh	Litri	Oră:Min.	%
Bumbac	90 °C	9,0	2,60	65	2:29	50
	60 °C	9,0	1,45	65	2:29	50
	60 °C	4,5	1,10	52	2:19	50
	◁60°C*	9,0	1,00	54	2:59	44
	◁60°C*	4,5	0,95	49	2:59	44
	40 °C	9,0	1,03	75	2:39	46
	40 °C	4,5	0,80	52	2:39	46
	◁40°C*	4,5	0,60	42	2:59	44
	20 °C	9,0	0,40	75	2:39	46
Întreținere ușoară	30 °C	4,0	0,38	52	1:59	30
Delicate	30 °C	3,0	0,25	40	1:09	–
Lână (🐑)	30 °C	2,0	0,23	35	0:39	–
Automatic plus	40 °C	6,0	0,80	59	1:59	–
Express 20 ¹⁾	40 °C	3,5	0,33	30	0:20	–
Cămăși ²⁾	60 °C	2,0	0,77	40	1:31	–

Notă pentru testele de comparație

*Program de testare conform EN 60456 și clasificare energetică conform Directivei 1061/2010

Datele de consum pot varia față de valorile nominale trecute în tabel, în funcție de presiunea, duritatea și temperatura apei la alimentare, temperatura camerei, tipul și cantitatea rufelor încărcate, fluctuații în furnizarea energiei electrice și extraopțiunile selectate.

Datele de consum afișate prin intermediul funcției EcoFeedback pot diferi față de valorile de mai sus. Diferențele rezultă ca urmare a toleranțelor componentelor și împrejurărilor locale, ca de ex. oscilațiile de presiune în rețeaua de apă, tensiunea de rețea și oscilațiile de tensiune.

Prin intermediul meniului Setări puteți modifica setările electronice ale mașinii de spălat, pentru ca aceasta să funcționeze conform diverselor cerințe.

Puteți modifica oricând setările.

Accesarea setărilor



- Rotiți selectorul de programe în poziția *Alte programe*.



- Atingeți butoanele cu senzori ∇/\wedge până când pe afișaj apare:



- Confirmați cu ajutorul butonului cu sensor *OK*.



Acum vă aflați în submeniul *Setări*.

Selectarea setărilor

- Atingeți butoanele cu sensor ∇/\wedge până când setarea dorită apare pe afișaj.
- Butonul cu sensor ∇ deplasează lista de selecție în jos.
- Butonul cu sensor \wedge deplasează lista de selecție în sus.
- Atingeți butonul cu sensor *OK* pentru a procesa setarea afișată.

Modificarea setării

- Atingând butoanele cu senzori ∇/\wedge , se vor afișa diversele opțiuni ale setării.

Opțiunea selectată este bifată \checkmark .

- Dacă opțiunea dorită este prezentă pe afișaj, atingeți butonul cu sensor *OK* pentru a o activa.

Terminarea setărilor

- Rotiți selectorul de programe.

Setări

Limbă

Afișajul poate fi setat într-una dintre mai multe limbi.

Stegulețul  din dreptul cuvântului *Limbă* vă va ajuta să vă orientați dacă s-a setat o limbă pe care nu o cunoașteți.

Limba selectată va fi salvată în memorie.

TwinDos

Puteți să stabiliți detergentul folosit și cantitatea dozată, și să verificați gradul de umplere a cartușului de detergent al UltraPhase 1 și UltraPhase 2.

Modificați dozajul

Valorile setate pentru cantitatea dozată din compartimentele ① și ② pot fi verificate și corectate.

Verific. nivel umplere

Această funcție este disponibilă numai la folosirea UltraPhase 1 și 2.

Prin diagrama cu bare se indică gradul de umplere.

Afișajul funcționează corect numai dacă sunt îndeplinite următoarele condiții:

1. Au fost folosite cartușe noi (pline).
2. Cartușele nu trebuie scoase din mașină între timp.

Sfat: Gradul de umplere poate fi corectat prin aplicația Miele@mobile.

Selectați detergentul

Dacă doriți să dozați alți agenți ca UltraPhase 1 și 2 prin funcția TwinDos, aveți nevoie de recipientele goale TwinDos (accesorii opționale).

Folosirea UltraPhase 1 și 2 este posibilă doar în parchet. De aceea la selectarea unui alt agent, setarea pentru celălalt compartiment este ștersă automat.

Pot fi folosiți următorii agenți:

- Deterg. universal
- Detergent delicate
- Deterg. delic./lână
- Balsam de rufe
- fără agent

Țineți cont de instrucțiunile de dozare ale producătorului de pe ambalajul detergentului.

Trebuie indicată cantitatea de dozare corespunzătoare pentru agentul selectat. Afișajul vă conduce prin setări.

Sfat: Dacă selectați opțiunea fără agent este scos din funcțiune compartimentul corespunzător pentru funcția TwinDos.

Grad de murdărire

Puteți să stabiliți ce grad de murdărire este presetat la butonul cu senzor



Selectare:

- ușor
- normal (setare din fabricație)
- puternic

Volum alarmă sonoră

Alarma sonoră vă informează acustic cu privire la terminarea programului. Volumul alarmei poate fi reglat.

Selectare

- dezactivat
- ■■■■■■■■ (încet)
- ■■■■■■■■ (tare) (setare din fabricație)

Tonul butoanelor

Atingerea butoanelor cu senzori este confirmată printr-un semnal acustic.

Selectare

- dezactivat
- ■■■■■■■■ (încet)
- ■■■■■■■■ (setare din fabricație)
- ■■■■■■■■ (tare)

Semnal întâmpinare

Puteți să setați volumul semnalului de întâmpinare în șapte trepte diferite.

Selectare

- dezactivat
- ■■■■■■■■ (încet)
- ■■■■■■■■ (setare din fabricație)
- ■■■■■■■■ (tare)

Consum

Puteți să citiți informațiile salvate cu privire la consumul de energie și apă.

Selectare

- Ultimul program
Indicarea consumului ultimului program de spălare efectuat.
- Consum total
Indicarea consumurilor adunate de energie și apă ale ultimelor programe.
- Funcție de resetare
Consumurile totale de energie electrică și de apă sunt resetate la zero.

Setări

Cod PIN

Cu ajutorul codului PIN vă protejați mașina de spălat împotriva utilizării neautorizate.

Selectare

- activare
În cazul în care codul PIN este activat, când mașina de spălat este pornită din nou, pe afișaj vi se va cere să introduceți codul PIN pentru a putea opera mașina.
Codul PIN setat din fabrică este 125.
- modificare
Puteți să introduceți un cod PIN din trei cifre.

 Nu uitați noul cod PIN introdus. Fără codul PIN, mașina nu poate fi deblocată decât de Serviciul Clienți Miele.
Notați-vă noul cod PIN.

- dezactivare
Mașina de spălat trebuie operată din nou fără introducerea codului PIN.
Apare doar în cazul în care codul PIN a fost activat în prealabil.

Unități

Datele privind temperatura pot fi exprimate în °C/Celsius sau în °F/Fahrenheit.

Din fabricație este activată opțiunea °C/Celsius.

Luminozitate

Puteți seta luminozitatea afișajului, a butoanelor cu senzori și a butoanelor cu senzori cu luminozitate redusă.

Selectare

- Afișaj
Reglează luminozitatea afișajului.
 - ■■■■■■■■ (întunecat)
 - ■■■■■■■■ (luminos) (setare din fabricație)
- Butoane activ
Reglează luminozitatea butoanelor cu senzori activate.
 - ■■■■■■■■ (întunecat)
 - ■■■■■■■■ (setare din fabricație)
 - ■■■■■■■■ (luminos)
- Butoane inactiv
Reglează luminozitatea butoanelor cu senzori care pot fi activate.
 - ■■■■■■■■ (întunecat)
 - ■■■■■■■■ (setare din fabricație)
 - ■■■■■■■■ (luminos)

Sfat: Păstrați o diferență mare de luminozitate între butoanele cu senzori activate și butoanele cu senzori cu luminozitate redusă. Acest lucru o utilizare mai ușoară.

Indicatori Standby

Pentru economie de energie, iluminatul afișajului și al butoanelor cu senzori este oprit. Butonul cu senzor *Start/Stop* clipește lent.

Selectare

- activat
Iluminatul este oprit după 10 minute.
- activ (nu pr. curent) (setare din fabricație)
Iluminatul rămâne pornit în timpul programului. Iluminatul se stinge la 10 minute după terminarea programului.
- dezactivat
Iluminatul rămâne pornit.

Info program

Puteți alege ce informații să fie afișate pentru scurt timp pe afișaj după selecția programului.

Selectare

- Denumire program
Pe afișaj apare numele programului timp de câteva secunde.
- Prog cant max rufe (setare din fabricație)
Pe afișaj apar timp de câteva secunde numele programului și cantitatea maximă de încărcare.
- dezactivat
Imediat după selecția programului, pe ecran apare afișajul de bază cu temperatura, viteza de centrifugare și durata programului.

Memorie

După începerea unui program de spălare, mașina va memora ultimele setări selectate (program, temperaturi, viteză de centrifugare și extraopțiuni).

Când porniți din nou mașina, vi se vor afișa aceste setări salvate.

Opțiunea Memorie este dezactivată din fabricație.

Presp. prel. Bumbac

Dacă aveți cerințe speciale de la etapa de prespălare, puteți prelungi durata de bază a acesteia de 25 de minute.

Selectare

- normal (setare din fabrică)
Timpul de prespălare este de 25 de minute.
- + 6 min
Timpul de prespălare este de 31 de minute.
- + 9 min
Timpul de prespălare este de 34 de minute.
- + 12 min
Timpul de prespălare este de 37 de minute.

Setări

Timp de înmuiere

Puteți să setați timpul de înmuiere între 30 de minute și 6 ore.

Puteți să setați timpul în pași de câte 30 de minute. La selectarea extraopțiunii *Înmuiere*, se efectuează timpul selectat.

Din fabricație este setat un timp de 0:30 ore.

Acțiune blândă

Dacă este activată funcția Acțiune blândă, se reduce mișcarea cuvei. Astfel, articolele textile ușor murdare pot fi spălate mai blând.

Funcția Acțiune blândă poate fi activată pentru programele *Bumbac* și *Întreținere ușoară*.

Funcția Acțiune blândă este dezactivată din fabricație.

Reducere temperatur.

La altitudini mari se reduce punctul de fierbere al apei. La altitudini de peste 2000 m Miele recomandă activarea funcției de reducere a temperaturii pentru a preveni „fierberea apei“. Temperatura maximă este redusă la 80 °C chiar dacă a fost selectată o temperatură mai ridicată.

Funcția de reducere a temperaturii este dezactivată din fabricație.

Apă plus

Puteți crește cantitatea de apă folosită în programele de spălare.

Selectare

- Apă suplimentară (setare din fabricație)
Cantitatea de apă este majorată (mai multă apă) la ciclurile de spălare și clătire.
- Clătire suplim.
Se efectuează o clătire suplimentară.
- ApăSupl+ClătSupl
Majorarea cantității de apă la ciclurile de spălare și clătire și o clătire suplimentară.

Nivel Apă plus

La activarea extraopțiunii *Apă +* puteți crește nivelul apei în patru trepte.

Trepte

- normal (setare din fabricație)
- Plus 0
- Plus 00
- Plus 000

Niv.max. apă clătire

Nivelul apei la clătire poate fi setat la valoarea maximă.

Această funcție este importantă pentru persoanele alergice, pentru a obține un rezultat foarte bun de clătire. Consumul de apă crește.

Nivelul maxim de apă de clătire este dezactivat din fabricație.

Răcire apă cu detergent.

La finalul spălării principale se alimentează o cantitate suplimentară de apă în tambur, pentru răcirea soluției de apă cu detergent.

Răcirea soluției de apă cu detergent are loc când selectați programul Bumbac, la temperaturi de peste 70 °C.

Răcirea soluției de apă cu detergent trebuie activată:

- pentru a preveni riscul de opărire, dacă furtunul de evacuare este fixat de marginea chiuvetei sau a căzii.
- în cazul în care țevile de scurgere din clădire nu corespund standardului DIN 1986.

Răcirea soluției de apă cu detergent este dezactivată din fabricație.

Presiune apă joasă

La o presiune a apei sub 100 kPa (1 bar) mașina de spălat oprește programul la mesajul de eroare.

Dacă nu poate fi majorată presiunea apei din clădire, activarea funcției previne oprirea programului.

Funcția Presiune scăzută a apei este dezactivată din fabricație.

Anti-șifonare

Funcția Anti-șifonare reduce șifonarea rufelor după încheierea programului.

La sfârșitul programului, tamburul continuă să se rotească timp de maxim 30 de minute. Ușa mașinii de spălat poate fi deblocată și deschisă oricând prin atingerea butonului cu senzor *Start/Stop*.

Funcția Anti-șifonare este activată din fabricație.

Setări

Miele@home

Gestionați conexiunea mașinii de spălat la rețeaua WiFi de la domiciliul dvs.

Următoarele elemente pot să apară în submeniu:

Configurare

Acest mesaj apare doar dacă mașina de spălat nu este conectată încă la o rețea WiFi.

Procesul de configurare este descris în capitolul „Prima punere în funcțiune“.

Dezactivare (vizibil cu Miele@home activat)

Miele@home rămâne configurat, funcția WiFi este dezactivată.

Activare (vizibil cu Miele@home dezactivat)

Funcția WiFi este activată din nou.

Status conexiune (vizibil cu Miele@home activat)

Sunt afișate următoarele valori:

- calitatea recepției WiFi
- numele rețelei
- adresa IP

Reconfigurați (vizibil dacă este configurat)

Resetați conexiunea WiFi (rețea) pentru a efectua o reconfigurare.

Resetați (vizibil dacă este configurat)

- WiFi este dezactivat.
- Conexiunea WiFi este resetată la setările din fabricație.

Miele@home nu mai este configurat. Pentru a folosi din nou Miele@home trebuie realizată din nou conexiunea.

Comandă la distanță

Setarea Comandă la distanță este vizibilă numai dacă setarea Miele@home este configurată și activată.

Dacă ați instalat aplicația Miele@mobile pe dispozitivul mobil, puteți să apăsați starea mașinii de oriunde vă aflați, să porniți mașina de la distanță și să o controlați de la distanță prin programul *MobileControl*.

Puteți să dezactivați setarea Comandă la distanță dacă nu doriți să operați mașina de spălat de la dispozitivul dvs. mobil.

Oprirea programului se poate realiza prin aplicație, chiar dacă Comandă la distanță nu este activată.

De la butonul „Start întârziat“ setați o perioadă până la care doriți să porniți mașina și porniți funcția Start întârziat (consultați capitolul „Start întârziat/ SmartStart“).

Mașina poate fi pornită în intervalul de timp indicat, prin intermediul unui semnal transmis de dvs.

Dacă nu este transmis niciun semnal până la timpul de pornire maxim setat, mașina de spălat pornește automat.

Comanda de la distanță este activată din fabricație.

SmartGrid

Setarea SmartGrid este vizibilă numai dacă setarea Miele@home este configurată și activată.

Cu această funcție puteți să porniți mașina automat la orele la care tarifele la energie sunt cele mai mici.

Dacă ați activat SmartGrid, butonul *Start întârziat* are o nouă funcție. De la butonul „Start întârziat“ setați SmartGrid. Mașina va fi pornită în intervalul de timp indicat de dvs., prin intermediul unui semnal transmis de furnizorul de energie.

Dacă furnizorul de energie nu transmite niciun semnal până la timpul de pornire maxim setat, mașina de spălat pornește automat (consultați capitolul „Start întârziat“).

Opțiunea SmartGrid este dezactivată din fabricație.

Setări

RemoteUpdate

Prin RemoteUpdate poate fi actualizat software-ul mașinii dvs. de spălat.

Opțiunea RemoteUpdate este dezactivată din fabricație.

Dacă nu instalați un RemoteUpdate, puteți să folosiți în continuare mașina de spălat în mod obișnuit. Miele vă recomandă totuși să instalați RemoteUpdates.

Activare

Elementul de meniu RemoteUpdate este afișat și poate fi selectat numai dacă mașina dvs. de spălat este conectată la rețeaua WiFi (consultați capitolul „Setări”, secțiunea „Miele@home“).

Funcția RemoteUpdate de la Miele poate fi folosită numai dacă mașina de spălat este conectată la o rețea WiFi iar dvs. aveți un cont în aplicația Miele@mobile. Mașina de spălat trebuie să fie înregistrată acolo.

Condițiile de utilizare sunt disponibile în aplicația Miele@mobile.

Unele actualizări de software pot fi efectuate numai de Serviciul Clienți Miele.

Efectuarea RemoteUpdates

Când este disponibil un RemoteUpdate pentru mașina dvs. de spălat, acesta este afișat automat.

Puteți să selectați dacă doriți să porniți RemoteUpdate imediat sau mai târziu. Dacă „porniți mai târziu”, veți fi întrebat din nou după ce reporniți mașina de spălat.

RemoteUpdate poate să dureze câteva minute.

La RemoteUpdate trebuie să țineți cont de următoarele:

- Dacă nu primiți niciun mesaj, înseamnă că nu e disponibil niciun RemoteUpdate.
- Un RemoteUpdate nu poate fi resetat.
- Nu opriți mașina în timpul RemoteUpdate. În caz contrar RemoteUpdate va fi întrerupt și nu va fi instalat.

Pentru această mașină de spălat sunt disponibili detergenți, agenți de îngrijire a materialelor textile, aditivi și agenți pentru îngrijirea mașinii. Toate produsele sunt concepute pentru a fi compatibile cu mașinile de spălat Miele.

Acestea, cât și multe alte produse interesante, pot fi comandate prin Internet accesând shop.miele.ro. Puteți contacta și Serviciul de asistență tehnică Miele precum și reprezentanța dvs. Miele.

Detergent

UltraPhase 1

- Detergent lichid universal
- pentru rufe albe și colorate
- nu este necesară reumplerea, întrucât produsul este livrat în cartușe destinate folosirii cu TwinDos
- utilizabil doar împreună cu UltraPhase 2

UltraPhase 2

- Intensificator de curățare universal
- pentru rufe albe și colorate
- nu este necesară reumplerea, întrucât produsul este livrat în cartușe destinate folosirii cu TwinDos
- utilizabil doar împreună cu UltraPhase 1

UltraWhite

- detergent pudră
- pentru rufe albe și de culori deschise, precum și pentru articole din bumbac foarte murdare
- îndepărtare eficientă a petelor chiar și la temperaturi mici

UltraColor

- detergent lichid pentru rufe colorate
- pentru articole textile colorate și negre
- protejează culorile strălucitoare împotriva decolorării
- îndepărtare eficientă a petelor chiar și la temperaturi mici

Detergent pentru articole din lână și delicate

- detergent lichid pentru articole din lână și delicate
- recomandat în special pentru articolele textile din lână și mătase
- curăță chiar și la temperaturi de 20°C și menține forma și culoarea rufelor dumneavoastră delicate

Accesorii opționale

Detergent special

Detergentul special este disponibil sub formă de capsule  pentru o dozare individuală comodă sau într-o sticlă practică de dozare.

Outdoor

- detergent lichid pentru articole de tip Outdoor și funcționale
- curăță și îngrijește protejând culorile
- protejează și îngrijește țesăturile tip membrană cu ajutorul lanolinei

Sport

- detergent lichid pentru îmbrăcămintea sport și din fleece (polar)
- neutralizează mirosurile neplăcute
- menține forma stabilă a articolelor textile

Puf

- detergent lichid pentru perne, saci de dormit și articole de îmbrăcămintă cu puf
- menține elasticitatea pufului și a penelor
- menține respirabilitatea articolelor de îmbrăcămintă cu puf
- împiedică formarea unor gheme de puf

WoolCare

- detergent lichid pentru lână și articole delicate
- conține un complex special de îngrijire pe bază de proteine din grâu

– împiedică împâslirea

– protejează culorile

– disponibil doar sub formă de capsule 

SilkCare

– detergent lichid pentru mătase

– conține un complex special de îngrijire pe bază de proteine din mătase

– protejează culorile

– disponibil doar sub formă de capsule 

Agent de îngrijire a materialelor textile

Agentul de îngrijire a materialelor textile este disponibil sub formă de capsule  pentru o dozare individuală comodă sau într-o sticlă practică de dozare.

Agent de impermeabilizare

– pentru impermeabilizarea textilelor din microfibre, ca de ex. hainele de ploaie

– menține respirabilitatea articolelor textile

Balsam

– parfum proaspăt, natural

– pentru rufe moi

Aditiv

Booster

- pentru îndepărtarea petelor
- pentru articole textile colorate și albe
- disponibil sub formă de capsulă  pentru o dozare individuală comodă

Îngrijirea mașinii

TwinDosCare

- Pentru clătirea conductelor de dozare TwinDos
- Se folosește înaintea unei pauze mai lungi de utilizare (minimum 2 luni)
- Se folosește înainte de schimbarea produsului

Detergent

- curățare temeinică și eficientă a mașinii de spălat
- îndepărtează grăsimile, bacteriile și mirosurile pe care le degajă acestea
- se va folosi de 1-3 ori pe an

Agent anti-calcar

- înlătură depunerile masive de calcar
- acțiune blândă și protectoare datorită acidului citric natural

Tablete de dedurizare a apei

- Dozare redusă de detergent în caz de apă dură
- Mai puține resturi de detergent în textile
- Mai puține substanțe chimice în apa evacuată datorită cantității reduse de detergent dozat



România
SC Miele Appliances SRL
Piața Presei Libere, nr. 3-5,
București
Clădirea City Gate, Turnul sudic, parter
Telefon 021 352 07 77 / 78 / 79
Fax 021 352 07 76
E-mail mieleinfo@ro.miele.com

Miele & Cie. KG
Carl-Miele-Straße 29
33332 Gütersloh
Germania

WCI 670 WPS

ro-RO

M.-Nr. 11 013 070 / 00