

N 70, Sertar de vidat încorporabil, 60 x 14 cm, Grafite
N17XH10G0



COOKING PASSION SINCE 1877



Sertarul Neff pentru vidat - pentru arome mai intense și noi oportunități de gătit

- ☒ Vidarea alimentelor - sertarul pentru vidat sigilează preparatele favorite pentru a menține alimentele proaspete perioadă îndelungată
- ☒ Sous-vide - sertarul de vidat NEFF este conceput special pentru vidarea preparatelor în vederea gătirii în modul Sous-vide, astfel încât să fie scoase în evidență aromele intense din cele mai fine ingrediente
- ☒ Vidare exterioară - soluția optimă pentru vidarea borcanelor mai mari și a recipientelor de plastic
- ☒ Push & Pull – deschide sau închide sertarul cu o atingere ușoară pe suprafața netedă



Echipare

Date tehnice

Greutate netă : 31,655 kg

Greutate brută : 34,2 kg

Product image : 15426420_N17XH10G0_STP_def.jpg

Cod EAN : 4242004254515

Dimensiuni aparat ambalat : 230 x 660 x 660 mm



4 242004 254515

Accesorii optionale

Z11SZ60G0 Accesoriu SeamlessCombination 45 + 14cm

N 70, Sertar de vidat încorporabil, 60 x 14 cm,

Grafit

N17XH10G0

Echipare

TREPTE DE VIDARE:

- 3 trepte de vidare în interiorul camerei, max 99%

DESIGN:

- Design Graphite-Grey

CONFORT:

- Touch Control illuminated
- Utilizare cu taste
- Sistem de deschidere push&pull (fără mâner)
- Recunoaștere automată a conexiunii pentru vidare în afara camerei de vidare
- Program de uscare pentru pompa de vidare
- Volum: 8 l

ACCESORII:

- Accesorii incluse: 50 x pungi mici pentru vidat, 50 x pungi mari pentru vidat, Adaptor pentru vidare externă, Furtun pentru vidare

DETALII TEHNICE / DIMENSIUNI:

- Dimensiuni (îxLxA): 140 mm x 595 mm x 542 mm
- Dimensiuni nișă (îxLxA): 141 mm x 560 mm - 568 mm x 550 mm
- Putere maximă consumată: 0.32 kW
- Valoarea tensiunii nominale: 220 - 240 V
- Lungime cablu de alimentare: 150 cm
- „Va rugăm să consultați dimensiunile specificate în schița de instalare”

N 70, Sertar de vidat încorporabil, 60 x 14 cm,

Grafit

N17XH10G0

Schite dimensionale

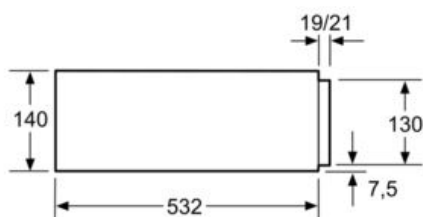

Prin intermediul unui sertar termic pot fi montate cuptoare compacte cu o înălțime a aparatului de 455 mm. Nu este necesară o placă intermediară.

Dimensiuni în mm

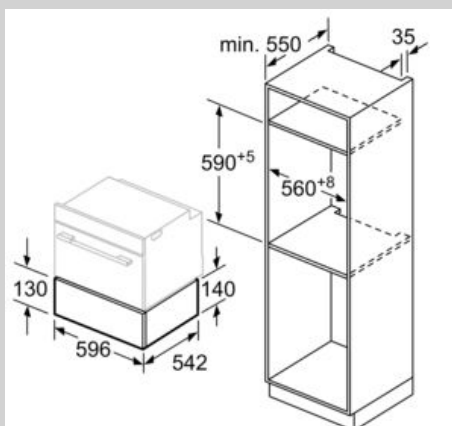

Dimensiuni în mm