

▶ BSK999330M

RO Manual de utilizare
Cuptor cu abur

USER MANUAL



AEG

PENTRU REZULTATE PERFECTE

Vă mulțumim pentru că ați ales acest produs AEG. Am creat acest produs pentru a oferi performanțe impecabile pentru mulți ani de acum înainte, cu tehnologii inovatoare, care vă fac viața mai simplă - funcții pe care s-ar putea să nu le găsiți la aparatele obișnuite. Vă rugăm să alocați câteva minute și să citiți manualul pentru a reține aspectele importante.

Vizitați site-ul nostru pentru:



A găsi sfaturi privind utilizarea, broșuri, informații pentru depanare, service și reparații:

www.aeg.com/support



A vă înregistra produsul pentru a beneficia de servicii mai bune:

www.registreaeg.com



A cumpăra accesorii, consumabile și piese de schimb originale pentru aparatul dvs.:

www.aeg.com/shop

ASISTENȚĂ PENTRU CLIEȚI ȘI SERVICE

Utilizați întotdeauna piese de schimb originale.

Atunci când contactați Centrul nostru de service autorizat, asigurați-vă că aveți la dispoziție următoarele informații: Model, PNC, Număr de serie.

Informațiile pot fi găsite pe plăcuța cu date tehnice.

 Avertisment / Atenție - Informații privind siguranța

 Informații și sfaturi generale

 Informații privind mediul înconjurător

Ne rezervăm dreptul asupra efectuării de modificări.

CUPRINS

| | |
|---|-----------|
| 1. INFORMAȚII PRIVIND SIGURANȚA..... | 5 |
| 1.1 Siguranța copiilor și a persoanelor vulnerabile..... | 5 |
| 1.2 Informații generale despre siguranță..... | 5 |
| 2. INSTRUCȚIUNI DE SIGURANȚĂ..... | 7 |
| 2.1 Instalarea..... | 7 |
| 2.2 Conexiunea la rețeaua electrică..... | 8 |
| 2.3 Utilizarea..... | 8 |
| 2.4 Îngrijirea și curățarea..... | 9 |
| 2.5 Gătirea cu abur..... | 9 |
| 2.6 Iluminarea interioară..... | 10 |
| 2.7 Serviciul de asistență tehnică..... | 10 |
| 2.8 Eliminare..... | 10 |
| 3. DESCRIEREA PRODUSULUI..... | 11 |
| 3.1 Prezentare generală..... | 11 |
| 3.2 Accesorii..... | 11 |
| 4. CUM SE PORNEȘTE ȘI SE OPREȘTE CUPTORUL..... | 13 |
| 4.1 Panou de comandă..... | 13 |
| 4.2 Afișaj..... | 13 |
| 5. ÎNAINTE DE PRIMA UTILIZARE..... | 15 |
| 5.1 Curățarea inițială..... | 15 |
| 5.2 Prima conectare..... | 15 |
| 5.3 Conexiune wireless..... | 15 |
| 5.4 Licențele software..... | 16 |
| 5.5 Preîncălzirea inițială..... | 16 |
| 5.6 Modul de setare: Duritate apă..... | 16 |
| 6. UTILIZAREA ZILNICĂ..... | 18 |
| 6.1 Modul de setare: Funcții de încălzire..... | 18 |
| 6.2 Sertar pentru apă..... | 19 |
| 6.3 Modul de utilizare: Sertar pentru apă..... | 19 |
| 6.4 Modul de setare Steamify - Funcție de gătire cu abur..... | 20 |
| 6.5 Modul de setare SousVide asistat..... | 21 |
| 6.6 Modul de setare Gătire asistată..... | 22 |
| 6.7 Funcții de gătire..... | 23 |
| 6.8 Note cu privire la: Aer cald umed..... | 26 |
| 7. FUNCȚIILE CEASULUI..... | 27 |
| 7.1 Descrierea funcțiilor ceasului..... | 27 |
| 7.2 Modul de utilizare: Funcțiile ceasului..... | 27 |
| 8. MODUL DE UTILIZARE: ACCESORII..... | 30 |
| 8.1 Introducerea accesoriilor..... | 30 |
| 8.2 Senzor de gătire..... | 30 |
| 9. FUNCȚII SUPLIMENTARE..... | 33 |
| 9.1 Cum se salvează: Favorite..... | 33 |
| 9.2 Oprirea automată..... | 33 |
| 9.3 Suflanta cu aer rece..... | 33 |

| | |
|---|-----------|
| 10. INFORMAȚII ȘI SFATURI..... | 34 |
| 10.1 Recomandări pentru gătit..... | 34 |
| 10.2 Aer cald umed..... | 34 |
| 10.3 Aer cald umed - accesorii recomandate..... | 35 |
| 10.4 Tabelele de gătit pentru institutele de testare..... | 35 |
| 11. ÎNGRIJIREA ȘI CURĂȚAREA..... | 39 |
| 11.1 Note cu privire la curățare..... | 39 |
| 11.2 Cum se scot: Suporturile pentru raft | 39 |
| 11.3 Modul de utilizare: Curățare cu abur..... | 40 |
| 11.4 Semnal De Reamintire La Curățare..... | 40 |
| 11.5 Cum se curăță: Sertar pentru apă..... | 41 |
| 11.6 Modul de utilizare: Decalcifiere..... | 41 |
| 11.7 Semnalul de reamintire pentru decalcifiere..... | 42 |
| 11.8 Modul de utilizare: Clătire..... | 43 |
| 11.9 Semnal de reamintire pentru uscare..... | 43 |
| 11.10 Modul de utilizare: Uscare cavitate..... | 43 |
| 11.11 Cum se scoate și se montează: Geamurile ușii..... | 43 |
| 11.12 Cum se înlocuiește: Bec..... | 44 |
| 12. DEPANARE..... | 46 |
| 12.1 Ce trebuie făcut dacă..... | 46 |
| 12.2 Modul de gestionare: Coduri de eroare..... | 48 |
| 12.3 Date pentru service..... | 49 |
| 13. EFICIENȚĂ ENERGETICĂ..... | 50 |
| 13.1 Informații despre produs și Fișa cu informații despre produs*..... | 50 |
| 13.2 Economisirea energiei..... | 50 |
| 14. STRUCTURA MENIULUI..... | 52 |
| 14.1 Meniu..... | 52 |
| 14.2 Submeniu pentru: Curățare..... | 52 |
| 14.3 Submeniu pentru: Opțiuni..... | 53 |
| 14.4 Submeniu pentru: Conexiuni..... | 53 |
| 14.5 Submeniu pentru: Configurare..... | 54 |
| 14.6 Submeniu pentru: Service..... | 54 |
| 15. ESTE SIMPLU!..... | 55 |
| 16. LUAȚI-O PE SCURTĂTURĂ!..... | 58 |
| 17. INFORMAȚII PRIVIND MEDIUL..... | 60 |

1. ⚠️ INFORMAȚII PRIVIND SIGURANȚA

Înainte de instalarea și de utilizarea aparatului, citiți cu atenție instrucțiunile furnizate. Producătorul nu este responsabil pentru nicio vătămare sau daună rezultată din instalarea sau utilizarea incorectă. Păstrați permanent instrucțiunile într-un loc sigur și accesibil pentru o consultare ulterioară.

1.1 Siguranța copiilor și a persoanelor vulnerabile

- Acest aparat poate fi utilizat de copiii cu vârsta mai mare de 8 ani, de persoanele cu capacități fizice, senzoriale sau mentale reduse sau de persoanele ne-experimentate doar sub supraveghere sau după o scurtă instruire care să le ofere informațiile necesare despre utilizarea sigură a aparatului și să le permită să înțeleagă pericolele la care se expun. Copiii cu vârsta mai mică de 8 ani și persoanele cu dizabilități profunde și complexe nu trebuie lăsate să se apropie de aparat dacă nu sunt supravegheate permanent.
- Copiii trebuie supravegheați pentru a vă asigura că nu se joacă cu aparatul și dispozitivele mobile My AEG Kitchen .
- Nu lăsați ambalajele la îndemâna copiilor și aruncați-le conform reglementărilor.
- **AVERTISMENT:** Nu lăsați copiii și animalele să se apropie de aparat când este în funcțiune sau când se răcește. Părțile accesibile devin fierbinți în timpul funcționării.
- Dacă aparatul are un dispozitiv de siguranță pentru copii, acesta trebuie activat.
- Copiii nu vor realiza operațiunile de curățare sau de întreținere care revin utilizatorului aparatului fără a fi supravegheați.

1.2 Informații generale despre siguranță

- Doar o persoană calificată trebuie să instaleze acest aparat și să înlocuiască cablul.
- Nu folosiți aparatul înainte de a-l instala în structura încastrată.

- Deconectați aparatul de la sursa de alimentare înainte de a efectua orice operațiune de întreținere.
- În cazul în care cablul de alimentare este deteriorat, acesta trebuie înlocuit de producător, de centrul de service autorizat al acestuia sau de persoane cu o calificare similară pentru a se evita electrocutarea.
- AVERTISMENT: Asigurați-vă că aparatul este oprit înainte de a înlocui becul pentru a evita o posibilă electrocutare.
- AVERTISMENT: Aparatul și piesele accesibile ale acestuia devin fierbinți pe durata utilizării. Aveți grijă să nu atingeți elementele de încălzire.
- Utilizați întotdeauna mănuși de bucătărie pentru a scoate sau a pune în aparat vase sau accesorii.
- Utilizați doar senzorul alimentar (senzorul) recomandat pentru acest aparat.
- Pentru a scoate suporturile pentru raft trebuie să trageți mai întâi de partea din față a suportului, după care să îndepărtați capătul din spate de pereții laterali. Instalați suporturile pentru raft în ordine inversă.
- Nu folosiți un aparat de curățat cu abur pentru a curăța aparatul.
- Nu folosiți substanțe abrazive dure sau raclete ascuțite de metal pentru a curăța sticla ușii deoarece acestea pot zgâria suprafața, ceea ce poate avea drept consecință spargerea sticlei.

2. INSTRUCȚIUNI DE SIGURANȚĂ

2.1 Instalarea

AVERTISMENT!

Doar o persoană calificată trebuie să instaleze acest aparat.

- Îndepărtați toate ambalajele.
- Dacă aparatul este deteriorat, nu îl instalați sau utilizați.
- Urmați instrucțiunile de instalare furnizate împreună cu aparatul.
- Aveți întotdeauna grijă când mutați aparatul deoarece acesta este greu. Folosiți întotdeauna mănuși de protecție și încălțăminte închisă.
- Nu trageți aparatul de mâner.
- Instalați aparatul într-un loc sigur și adecvat care satisface cerințele privind instalarea.
- Respectați distanțele minime față de alte aparate și corpuri de mobilier.
- Înainte de a monta aparatul, verificați dacă ușa cuptorului se deschide fără opreliști.
- Aparatul este prevăzut cu un sistem de răcire electrică. Acesta trebuie utilizat cu alimentarea electrică.
- Unitatea încorporată trebuie să respecte cerințele de stabilitate ale DIN 68930.

| | |
|---|--------------|
| Înălțimea minimă a dulapului (Înălțimea minimă a dulapului sub blatul de lucru) | 578 (600) mm |
| Lățimea dulapului | 560 mm |
| Adâncimea dulapului | 550 (550) mm |
| Înălțimea feței aparatului | 594 mm |
| Înălțimea spatelui aparatului | 576 mm |
| Lățimea feței aparatului | 595 mm |
| Lățimea spatelui aparatului | 559 mm |
| Adâncimea aparatului | 567 mm |
| Adâncimea de încorporare a aparatului | 546 mm |
| Adâncimea cu ușa deschisă | 1027 mm |
| Dimensiunea minimă a deschiderii de ventilație. Deschiderea este poziționată pe partea din spate jos | 560 x 20 mm |
| Lungimea cablului de alimentare electrică. Cablul este poziționat în colțul dreapta al părții din spate | 1500 mm |
| Șuruburile de montaj | 4 x 25 mm |

2.2 Conexiunea la rețeaua electrică

AVERTISMENT!

Pericol de incendiu și electrocutare.

- Toate conexiunile electrice trebuie realizate de către un electrician calificat.
- Aparatul trebuie legat la o priză cu împământare.
- Asigurați-vă că parametrii de pe plăcuța cu date tehnice sunt compatibili cu valorile nominale ale sursei de alimentare.
- Utilizați întotdeauna o priză cu protecție (împământare) contra electrocutării, montată corect.
- Nu folosiți prize multiple și cabluri prelungitoare.
- Procedați cu atenție pentru a nu deteriora ștecherul și cablul de alimentare electrică. Dacă este necesară înlocuirea cablului de alimentare, acesta trebuie înlocuit numai de către Centrul de service autorizat.
- Nu lăsați cablurile de alimentare electrică să atingă sau să se afle în apropierea ușii aparatului sau a nișei de sub aparat, în special atunci când acesta funcționează sau ușa este fierbinte.
- Protecția la electrocutare a pieselor aflate sub tensiune și izolate trebuie fixată astfel încât să nu permită scoaterea ei fără folosirea unor unelte.
- Introduceți ștecherul în priză numai după încheierea procedurii de instalare. Asigurați accesul la priză după instalare.
- Dacă priza de curent prezintă jocuri, nu conectați ștecherul.
- Nu trageți de cablul de alimentare pentru a scoate din priză aparatul. Trageți întotdeauna de ștecher.
- Folosiți doar dispozitive de izolare adecvate: întrerupătoare pentru protecția liniei, siguranțe (siguranțe înfiletabile scoase din suport), contactori și declanșatori la protecția de împământare.
- Instalația electrică trebuie să fie prevăzută cu un dispozitiv de izolare, care să vă permită să deconectați aparatul de la rețea la toți polii. Dispozitivul izolator trebuie să aibă o deschidere între contacte de cel puțin 3 mm.
- Acest aparat este livrat cu un ștecăr și un cablu de alimentare electrică.

2.3 Utilizarea

AVERTISMENT!

Pericol de rănire, arsuri și electrocutare sau explozie.

- Acest aparat este destinat exclusiv pentru uz casnic (la interior).
- Nu modificați specificațiile acestui aparat.
- Verificați dacă orificiile de ventilație nu sunt blocate.
- Nu lăsați aparatul nesupravegheat în timpul funcționării.
- Dezactivați aparatul după fiecare întreținere.
- Procedați cu atenție la deschiderea ușii aparatului atunci când aparatul este în funcțiune. Se poate degaja aer fierbinte.
- Nu acționați aparatul având mâinile umede sau când acesta este în contact cu apa.
- Nu aplicați presiune asupra ușii deschise.
- Nu utilizați aparatul ca suprafață de lucru sau ca loc de depozitare.
- Deschideți ușa aparatului cu atenție. Utilizarea unor ingrediente cu conținut de alcool poate determina prezența aburilor de alcool în aer.

- Nu lăsați scântele sau flăcările deschise să intre în contact cu aparatul atunci când deschideți ușa.
- Produsele inflamabile sau obiectele umezite cu produse inflamabile nu trebuie introduse în aparat, nici puse alături sau deasupra acestuia.
- Nu faceți publică parola dvs. de Wi-Fi.

AVERTISMENT!

Pericol de deteriorare a aparatului.

- Pentru a preveni deteriorarea sau decolorarea emailului:
 - nu puneți vase sau alte obiecte în aparat direct pe baza acestuia.
 - nu puneți folie din aluminiu direct pe baza cavității aparatului.
 - nu puneți apă direct în aparatul fierbinte.
 - nu țineți vase umede și alimente în interior după încheierea gătirii.
 - procedați cu atenție la demontarea sau instalarea accesoriilor.
- Decolorarea emailului sau a oțelului inoxidabil nu are niciun efect asupra funcționării aparatului.
- Folosiți o cratiță adâncă pentru prăjiturile însirocate. Sucurile de fructe lasă pete care pot fi permanente.
- Acest aparat poate fi utilizat numai pentru gătire. Nu trebuie utilizat în alte scopuri, de exemplu pentru încălzirea camerei.
- Gătiți întotdeauna cu ușa cuptorului închisă.
- Dacă aparatul este instalat în spatele unui panou de mobilă (de ex. o ușă), asigurați-vă că ușa nu se închide niciodată atunci când aparatul funcționează. Căldura și umezeala se pot acumula în spatele panoului închis de mobilă ceea ce produce daune aparatului, unității carcasi sau podelei. Nu închideți panoul de mobilă dacă aparatul nu s-a răcit complet după utilizare.

2.4 Îngrijirea și curățarea

AVERTISMENT!

Pericol de rănire, incendiu sau de deteriorare a aparatului.

- Înainte de a efectua operațiile de întreținere, dezactivați aparatul și scoateți ștecherul din priză.
- Verificați dacă aparatul s-a răcit. Există riscul de spargere a panourilor de sticlă.
- Înlocuiți imediat panourile de sticlă ale ușii dacă acestea sunt deteriorate. Contactați Centrul de service autorizat.
- Curățați regulat aparatul pentru a preveni deteriorarea materialului de la suprafață.
- Curățați aparatul cu o lavetă moale, umedă. Utilizați numai detergenți neutri. Nu folosiți produse abrazive, bureți abrazivi, solvenți sau obiecte metalice.
- Dacă folosiți un spray pentru cuptor, respectați instrucțiunile de siguranță de pe ambalajul acestuia.

2.5 Gătirea cu abur

AVERTISMENT!

Pericol de arsuri și de deteriorare a aparatului.

- Aburul eliberat poate provoca arsuri:

INSTRUCȚIUNI DE SIGURANȚĂ

- Procedați cu atenție la deschiderea ușii aparatului atunci când funcția este activată. Poate ieși abur.
- Deschideți cu grijă ușa aparatului după utilizarea gătitului cu abur.

2.6 Iluminarea interioară

AVERTISMENT!

Pericol de electrocutare.

- Referitor la becul (becurile) din acest produs și becurile de schimb vândute separat: Aceste becuri sunt concepute pentru a suporta situațiile fizice extreme din aparatele electrocasnice, cum ar fi cele de temperatură, vibrație, umiditate sau au rolul de a semnaliza informații privitoare la starea operațională a aparatului. Acestea nu sunt destinate utilizării în alte aplicații și nu sunt adecvate pentru iluminarea camerelor din locuință.
- Folosiți exclusiv becuri cu aceleași specificații.

2.7 Serviciul de asistență tehnică

- Pentru a repara aparatul contactați Centrul de service autorizat.
- Utilizați doar piese de schimb originale.

2.8 Eliminare

AVERTISMENT!

Pericol de vătămare sau sufocare.

- Contactați autoritatea locală pentru informații privind eliminarea aparatului.
- Deconectați aparatul de la sursa de alimentare electrică.
- Tăiați cablul de alimentare electrică chiar de lângă aparat și aruncați-l.
- Scoateți încuietoarea ușii pentru a nu permite copiilor sau animalelor de companie să rămână blocați în aparat.

3. DESCRIEREA PRODUSULUI

3.1 Prezentare generală

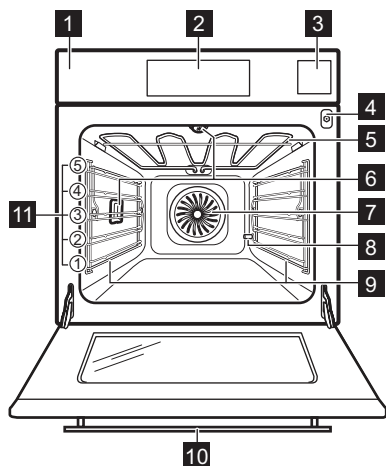

- 1 Panou de comandă
- 2 Afișaj
- 3 Sertar pentru apă
- 4 Priză pentru senzorul de gătire
- 5 Element de încălzire
- 6 Bec
- 7 Ventilator
- 8 Ieșire pentru țeava de decalcifiere
- 9 Suport pentru raft, detașabil
- 10 Camera din mâner
- 11 Poziții raft

3.2 Accesorii

Raft sârmă

Pentru veselă, forme pentru prăjituri, fripturi.

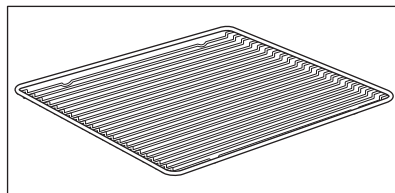

Tavă de gătit

Pentru prăjituri și biscuiți.

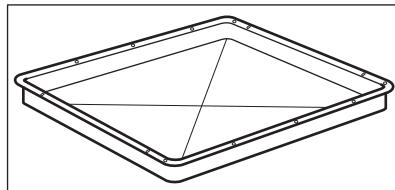

Cratiță

Pentru coacere și frigere sau ca tavă pentru grăsime.

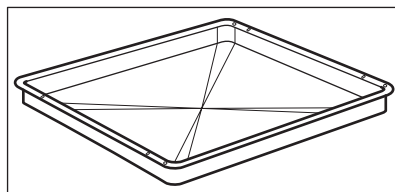

DESCRIEREA PRODUSULUI

Senzor de gătire

Pentru a măsura temperatura din interiorul mâncării.

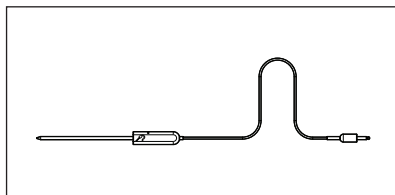

Ghidaje telescopice

Pentru a introduce și a scoate mai ușor tăvile și raftul de sârmă.

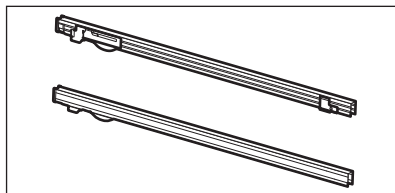

Protecție cameră

Împiedică reflectarea luminii în fotografii.

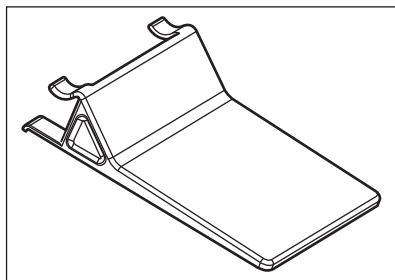

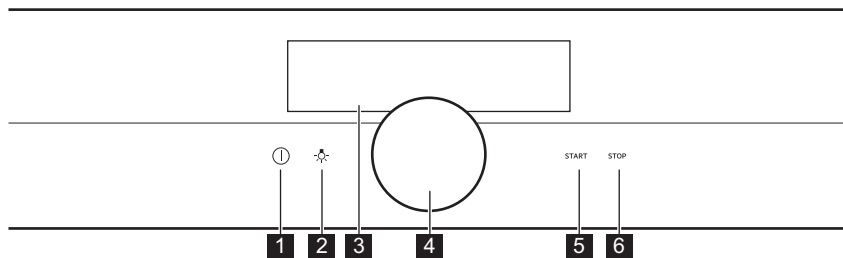

4. CUM SE PORNEȘTE ȘI SE OPREȘTE CUPTORUL

4.1 Panou de comandă





| | | |
|----------|----------------|---|
| 1 | Pornit / Oprit | Apăsați lung pentru a porni și a opri cuptorul. |
| 2 | Comutator bec | Pentru a porni și a opri becul. |
| 3 | Afișaj | Afișează setările curente ale cuptorului. |
| 4 | Buton rotativ | Pentru a opera cuptorul. |
| 5 | START | Pentru a porni funcția selectată. |
| 6 | STOP | Pentru a opri funcția selectată. |

| | | |
|--|--|--|
|  Mențineți |  Apăsați butonul |  Mențineți și rotiți |
| Porniți ecranul principal. | Confirmați o setare sau accesați submeniul selectat. | Pentru a regla setările și a naviga prin meniu. |

4.2 Afișaj

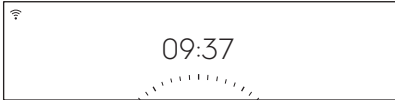

| | |
|---|--|
|  | După pornire, afișajul prezintă ecranul principal cu funcția de gătire și temperatura implicită. |
|---|--|

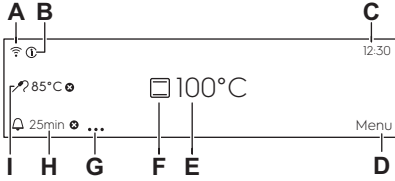
CUM SE PORNEȘTE ȘI SE OPREȘTE CUPTORUL





| | |
|---|--|
|  | <p>Dacă nu folosiți cuptorul 2 minute, afișajul intră în așteptare.</p> |
|  | <p>Atunci când gătiți, afișajul prezintă funcțiile setate și alte opțiuni disponibile.</p> |
|  | <p>Afișajul este setat cu numărul maxim de funcții.</p> <ul style="list-style-type: none"> A. Wi-Fi (doar la modelele selectate) B. Informații C. Timpul D. Meniu E. Temperatură F. Funcții de încălzire G. Opțiuni cronometru H. Cronometru I. Senzor de gătire (doar la modelele selectate) |

Indicatorii afișajului

Sonor alarmă indicatorii funcției - când durată setată pentru gătit se încheie, este emis semnalul sonor.

| | | |
|---|--|---|
|  Funcția este pornită. |  Funcția este pornită. Gătirea se oprește automat. |  Sonorul alarmei este oprit. |
|---|--|---|

Indicatoare cronometru

| | | | | |
|---|--|--|--|--|
|  Cronometrul pornește mai târziu. |  Cronometrul pornește după închiderea ușii cuptorului. |  Pentru anula-rea setării. |  Cronometrul pornește când cuptorul atinge temperatura setată. |  Cronometrul pornește când gătitul pornește. |
|---|--|--|--|--|

Wi-Fi indicatorul - cuptorul poate fi conectat la Wi-Fi.



| |
|---|
|  Wi-Fi conexiunea este pornită. |
|---|

5. ÎNAINTE DE PRIMA UTILIZARE

AVERTISMENT!

Consultați capitolele privind siguranța.

5.1 Curățarea inițială

| | | |
|---|---|---|
|  |  |  |
| Pasul 1 | Pasul 2 | Pasul 3 |
| Scoateți toate accesoriile din cuptor și suporturile pentru raftul mobil. | Curățați cuptorul și accesoriile cu o lavetă moale, apă caldă și un detergent neutru. | Puneți în cuptor accesoriile și suporturile raftului detașabil. |

5.2 Prima conectare

Afișajul indică mesajul de bun venit după prima conectare.

Trebuie să setați: Limba, Luminozitate display, Volum la apăsare taste, Duritate apă, Timpul, Conexiune wireless.

5.3 Conexiune wireless

Pentru a conecta cuptorul, aveți nevoie de:

- Rețea wireless cu conexiune la Internet.
- Dispozitiv mobil conectat la rețeaua dvs. wireless.

| | |
|----------------|--|
| Pasul 1 | Descărcați aplicația pentru mobil My AEG Kitchen și urmați instrucțiunile pentru pașii următori. |
| Pasul 2 | Porniți cuptorul. |
| Pasul 3 | Selectați: Meniu / Setări / Conexiuni. |
| Pasul 4 | Selectați: Wi-Fi. Apăsăți butonul de selectare. |
| Pasul 5 | Alegeți rețeaua wireless cu conexiune la Internet. Modulul wireless al cuptorului pornește în 90 de sec. |

Luați-o pe scurtătură!

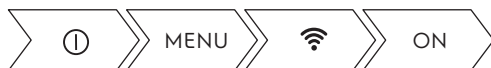

ÎNAINTE DE PRIMA UTILIZARE

| | |
|---------------|----------------------------------|
| Frecvența | 2.4 GHz WLAN |
| | 2412 - 2484 MHz |
| Protocol | IEEE 802.11b DSSS/802,11g/n OFDM |
| Putere maximă | EIRP < 20 dBm (100 mW) |

5.4 Licențele software



Software-ul din acest produs conține componente care se bazează pe software-ul gratuit și open source. AEG recunoaște și mulțumește pentru contribuțiile comunităților de open software și robotică la proiectul de dezvoltare.

Pentru a accesa codul sursă al acestor componente software deschise și deschise ale căror condiții de licență necesită publicare și pentru a vedea informațiile complete privind drepturile de autor și termenii de licență aplicabile, vă rugăm să vizitați: <http://aeg.opensoftwarerepository.com> (folderul GTM3).

5.5 Preîncălzirea inițială



Preîncălziți cuptorul gol înainte de a-l folosi prima dată.

| | |
|---|---|
| Etapa 1 | Scoateți din cuptor toate accesoriile și suporturile pentru raftul mobil. |
| Etapa 2 | Setați temperatura maximă a funcției:  Lăsați cuptorul să funcționeze timp de 1 oră. |
| Etapa 3 | Setați temperatura maximă a funcției:  Lăsați cuptorul să funcționeze timp de 15 min. |
|  Cuptorul poate emite un miros și fum în timpul pre-încălzirii. Asigurați-vă că încăperea este ventilată. | |

5.6 Modul de setare: Duritate apă





Atunci când conectați cuptorul la sursa de curent trebuie să setați duritatea apei. Folosiți hârtia de test furnizată împreună cu setul pentru gătitul cu abur.



ÎNAINTE DE PRIMA UTILIZARE

| Pasul 1 | Pasul 2 | Pasul 3 | Pasul 4 |
|--|---|--|---|
| Puneți hârtia de test în apă timp de aproximativ 1 secundă. Nu puneți hârtia de test sub jet de apă de la robinet. | Scuturați hârtia de test pentru a îndepărta excesul de apă. | După 1 min, verificați duritatea apei cu tabelul de mai jos. | Setați nivelul durității apei: Meniu / Setări / Configurare / Duritate apă. |
| <p>i Culorile hârtiei de test continuă să se modifice. Nu verificați duritatea apei mai târziu de 1 min după testare.</p> | | | |
| <p>Puteți modifica nivelul durității apei din meniu: Setări / Configurare / Duritate apă.</p> | | | |

Tabelul indică intervalele durității apei (dH) cu nivelul corespunzător de depuneri de Calciu și clasificarea apei. Reglați nivelul durității apei conform tabelului.

| Duritate apă | | Hârtie de test | Depunere de calciu (mmol/l) | Depunere de calciu (mg/l) | Clasificarea apei |
|--------------|---------|---|-----------------------------|---------------------------|-------------------|
| Nivel | dH | | | | |
| 1 | 0 - 7 |  | 0 - 1,3 | 0 - 50 | duritate mica |
| 2 | 8 - 14 |  | 1,4 - 2,5 | 51 - 100 | duritate moderată |
| 3 | 15 - 21 |  | 2,6 - 3,8 | 101 - 150 | dură |
| 4 | ≥22 |  | ≥ 3,9 | ≥151 | foarte dură |

Când duritatea apei de la robinet este 4, umpleți sertarul pentru apă cu apă plată îmbuteliată.

6. UTILIZAREA ZILNICĂ

AVERTISMENT!

Consultați capitolele privind siguranța.

6.1 Modul de setare: Funcții de încălzire

| | |
|---|---|
| Pasul 1 | Porniți cuptorul. |
| Pasul 2 | Țineți apăsat butonul de selectare. Afișajul indică funcțiile de gătire implicite. |
| Pasul 3 | Selectați simbolul funcției de gătire și apăsați butonul de selectare pentru a intra în submeniu. |
| Pasul 4 | Selectați funcția de gătire și apăsați butonul de selectare. |
| Pasul 5 | Selectați: °C. Apăsați butonul de selectare. Afișajul indică setările pentru temperatură. |
| Pasul 6 | Rotiți și apăsați butonul de selectare pentru a seta temperatura. |
| Pasul 7 | Apăsați: START . Sensor de gătire - puteți conecta senzorul în orice moment înainte sau în timpul gătirii. |
| STOP - apăsați pentru a opri funcția de gătire. | |
| Pasul 8 | Opriți cuptorul. |

Luați-o pe scurtătură!



6.2 Sertar pentru apă

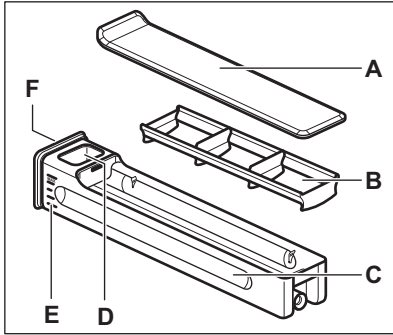

- A. Capac
- B. Despărțitor de valuri
- C. Sertar
- D. Deschidere pentru alimentare cu apă
- E. Gradație
- F. Carcasa frontală

6.3 Modul de utilizare: Sertar pentru apă

| | | |
|----------------|--|---|
| Etapa 1 | Apăsați capacul frontal al sertarului pentru apă. | |
| Etapa 2 | Umpleți sertarul pentru apă până la nivelul maxim. Puteți face asta în două moduri: | |
| | A: Lăsați sertarul pentru apă în cuptor și turnați apa dintr-un recipient. | B: Scoateți sertarul pentru apă din cuptor și îl umpleți de la robinetul de apă. |
| Etapa 3 | Transportați sertarul pentru apă în poziție orizontală pentru a evita scurgerea apei. | |
| Etapa 4 | După ce ați umplut sertarul pentru apă, introduceți-l în aceeași poziție. Apăsați capacul frontal până când sertarul pentru apă este în interiorul cuptorului. | |
| Etapa 5 | Goliți sertarul pentru apă după fiecare utilizare. | |



ATENȚIE!

Țineți la distanță sertarul pentru apă de suprafețele fierbinți.

6.4 Modul de setare Steamify - Funcție de gătire cu abur

| | |
|--|---|
| Pasul 1 | Porniți cuptorul. |
| Pasul 2 | Selectați:  Apăsați butonul de selectare pentru a seta funcția de gătire cu abur. |
| Pasul 3 | Selectați: °C. Apăsați butonul de selectare pentru a seta temperatura. Afișajul indică setările pentru temperatură. |
| Pasul 4 | Setați temperatura și apăsați butonul de selectare pentru confirmare. Tipul de funcție de gătire cu abur depinde de temperatura setată. |
| Abur pentru gătire cu abur 50 - 100°C | Pentru gătitul la abur a legumelor, cerealelor, legumelor, fructelor de mare, terrinelor și deserturilor mici. |
| Abur pentru fierbere 105 - 130°C | Pentru gătitul fripturii și cărnii înăbușite sau a peștelui, carne și pasăre, precum și prăjituri cu brânză și caserole. |
| Abur pentru rumenire 135 - 150°C | Pentru carne, tocănițe, legume umplute, pește și gratinări. Datorită combinației de abur și căldură, carnea capătă o textură suculentă și fragedă, având în același timp o crustă crocantă. Dacă setați cronometrul, funcția grill pornește automat în ultimele minute ale procesului de gătit pentru a gratina delicat preparatul. |
| Abur pentru coacere și prăjire 155 - 230°C | Pentru preparate fripte și coapte din carne, pește, pasăre, patiserie cu umplutură, tarte, brișe, gratinări, legume și preparate de brutărie. Dacă setați cronometrul și introduceți alimentul pe primul nivel, funcția căldură jos pornește automat în ultimele minute ale procesului de gătit pentru a vă oferi un preparat crocant la bază. |
| Pasul 5 | Apăsați capacul pentru a deschide și scoate sertarul pentru apă. |

| | |
|-----------------|--|
| Pasul 6 | <p>Umpleți sertarul pentru apă cu apă rece până la nivelul maxim (aproximativ 950 ml). Cantitatea de apă este suficientă pentru aproximativ 50 de minute. Folosiți gradația de pe sertarul pentru apă.</p> <div style="border: 1px solid black; padding: 5px; margin-top: 10px;"> <p>⚠ AVERTISMENT! Utilizați doar apă rece de la robinet. Nu utilizați apă filtrată (demineralizată) sau distilată. Nu utilizați alte lichide. Nu turnați lichide inflamabile sau care conțin alcool în sertarul pentru apă.</p> </div> |
| Pasul 7 | <p>Ștergeți exteriorul sertarului pentru apă cu o lavetă moale, dacă este necesar. Împingeți sertarul pentru apă la loc în poziția sa inițială.</p> |
| Pasul 8 | <p>Apăsați: START . Aburul apare după circa 2 min. Când cuptorul atinge temperatura setată, este emis semnalul sonor.</p> |
| Pasul 9 | <p>Când sertarul pentru apă rămâne fără apă, este emis un semnal. Reumpleți sertarul pentru apă. La finalul gătitului cu abur, suflanta de răcire funcționează mai rapid pentru a îndepărta aburul. Semnalul sonor este emis la finalul duratei de gătire.</p> |
| Pasul 10 | <p>Opriiți cuptorul.</p> |
| Pasul 11 | <p>Goliți sertarul pentru apă după terminarea gătirii.</p> |
| Pasul 12 | <p>Apa reziduală se poate condensa în cavitate. După gătire, deschideți cu atenție ușa. După ce cuptorul s-a răcit, uscați cavitatea cu o lavetă moale.</p> |

Luați-o pe scurtătură!



6.5 Modul de setare SousVide asistat

| | |
|----------------|--|
| Pasul 1 | <p>Porniți cuptorul.</p> |
| Pasul 2 | <p>Selectați simbolul funcției de gătire și apăsați butonul de selectare pentru a intra în submeniu.</p> |
| Pasul 3 | <p>Selectați: . Apăsați butonul de selectare.</p> |

UTILIZAREA ZILNICĂ

| | |
|----------------|--|
| Pasul 4 | Selectați: Cronometru. Apăsați butonul de selectare. |
| Pasul 5 | Rotiți și apăsați butonul de selectare pentru a seta durata. |
| Pasul 6 | Selectați: °C. Apăsați butonul de selectare. |
| Pasul 7 | Rotiți și apăsați butonul de selectare pentru a seta temperatura. |
| Pasul 8 | Apăsați: START . |
| Pasul 9 | Apa reziduală se poate acumula în pungile vidate și în cavitate. După gătit, deschideți cu atenție ușa cuptorului. Folosiți o farfurie și un prosop pentru a scoate pungile vidate. Când cuptorul este rece, scoateți apa de la baza cavității folosind un burete. Uscați cavitatea cu o lavetă moale. |

Luați-o pe scurtătură!



6.6 Modul de setare Gătire asistată

Fiecare preparat din acest submeniu are o funcție și temperatură recomandate. Puteți regla timpul și temperatura.

Pentru anumite preparate, puteți găti și cu:

- Senzor de gătit

Gradul până la care este gătit un preparat:

- În sânge sau Suculent
- Mediu
- Bine făcut sau Bine făcut







| | |
|----------------|---|
| Pasul 1 | Porniți cuptorul. |
| Pasul 2 | Selectați: Meniu. Apăsați butonul de selectare. |
| Pasul 3 | Selectați: Gătire asistată. Apăsați butonul de selectare. |
| Pasul 4 | Alegeți un preparat sau tip de aliment și apăsați butonul de selectare pentru confirmare. |
| Pasul 5 | Apăsați: START . |

Luați-o pe scurtătură!



6.7 Funcții de gătire







STANDARD



| Funcția de încălzire | Utilizare |
|--|--|
|  Grill | Pentru frigerea la grătar a bucăților subțiri de alimente și pentru pâine prăjită. |
|  Gătire intensiva | Pentru a frige bucăți mari de carne sau pui cu os pe o poziție a raftului. Pentru gratinare și rumenire. |
|  Aer cald cu ventilație | Pentru a coace simultan pe până la trei poziții ale raftului și pentru a deshidrata alimentele. Setează temperatura cu 20 - 40 °C mai jos decât pentru Încalzire sus si jos. |
|  Preparate congelate | Pentru a găti mâncăruri semipreparate crocante cum ar fi cartofi prăjiți, cartofi wedge sau rulouri crocante. |
|  Încalzire sus si jos | Pentru a coace și frige alimentele pe o singură poziție a raftului. |
|  Funcție Pizza | Pentru a coace pizza. Pentru rumenire intensivă și crocant la bază. |
|  Încalzire jos | Pentru a coace prăjituri crocante la bază și pentru a conserva alimentele. |

UTILIZAREA ZILNICĂ





| Funcția de încălzire | Utilizare |
|---|---|
|  Steamify | Folosiți aburul pentru gătire cu abur, gătit înăbușit, rumenire delicată, coacere și frigere. |





SPECIALITĂȚI

| Funcția de încălzire | Utilizare |
|--|--|
|  Conservare | Pentru conservarea legumelor (de exemplu murături). |
|  Dezhidratare | Pentru a usca fructe, legume și ciuperci feliate. |
|  Funcția preparare iaurt | Pentru a prepara iaurt. Becul pentru această funcție este stins. |
|  Încalzire farfurii | Pentru a pre-încălzi farfuriile înainte de servire. |
|  Dospire aluaturi | Pentru a grăbi creșterea aluatului cu drojdie. Acesta previne uscarea suprafeței aluatului și menține elasticitatea sa. |
|  Decongelare | Pentru a decongela alimente (legume și fructe). Timpul necesar decongelării depinde de cantitatea și mărimea preparatelor congelate. |
|  Au Gratin | Pentru preparate precum lasagna sau cartofi gratinați. Pentru gratinare și rumenire. |

| Funcția de încălzire | Utilizare |
|---|---|
|  Gătire la temp. scăzută | Pentru prepararea fripturilor fragede și suculente. |
|  Menține cald | Pentru a păstra mâncarea caldă. |
|  Aer cald umed | Această funcție este concepută să economisească energia în timpul gătitului. Atunci când folosiți această funcție, temperatura din cavitate poate fi diferită de temperatura setată. Este folosită căldura reziduală. Nivelul de căldură poate fi redus. Pentru mai multe informații, consultați capitolul „Utilizarea zilnică”, Note cu privire la: Aer cald umed. |

ABUR

| Funcția de încălzire | Utilizare |
|---|--|
|  SousVide asistat | Numele funcției se referă la o metodă de gătit la temperaturi reduse folosind pungi de plastic sigilate în vid. Pentru a găsi mai multe informații, consultați secțiunea Mod de gătit SousVide aflată mai jos și capitolul „Sfaturi utile” cu tabelele de gătit. |
|  Regenerare cu abur | Reîncălzirea cu abur a mâncării împiedică uscarea la suprafață. Căldura este distribuită în mod delicat și uniform, ceea ce permite recuperarea gustului și aromei mâncării ca atunci când a fost preparată. Această funcție poate fi folosită pentru a reîncălzi alimentele direct pe o farfurie. Puteți reîncălzi simultan mai multe farfurii, folosind diferite poziții ale raftului. |
|  Coacere pâine | Folosiți această funcție pentru a prepara pâine și chifle cu rezultate asemănătoare profesioniștilor, în ceea ce privește textura crocantă, culoarea și strălucirea crustei. |
|  Dospire aluaturi | Pentru a grăbi creșterea aluatului cu drojdie. Acesta previne uscarea suprafeței aluatului și menține elasticitatea sa. |

| Funcția de încălzire | Utilizare |
|--|---|
|  Gătire cu abur | Pentru gătitul la abur a legumelor, garniturilor, peștelui |
|  Umiditate ridicată | Funcția este adecvată pentru gătitul preparatelor delicate, cum ar fi creme custard, tarte, terrine și pește. |
|  Umiditate medie | Funcția este adecvată pentru gătitul cărnii rasol și fierte înăbușit, precum și pentru pâine și aluat cu drojdie dulce. Datorită combinației de abur și căldură, carnea capătă o textură fragedă și suculentă iar produsele din aluat cu drojdie capătă o crustă crocantă și strălucitoare. |
|  Umiditate scăzută | Funcția este adecvată pentru carne roșie, pasăre, meniuri la cuptor și tocănițe. Datorită combinației de abur și căldură, carnea capătă o textură fragedă și suculentă, având în același timp o crustă crocantă. |

6.8 Note cu privire la: Aer cald umed

Această funcție a fost folosită pentru conformarea cu clasa de eficiență energetică și cerințele de ecodesign în conformitate cu UE 65/2014 și UE 66/2014. Teste conform EN 60350-1.

Ușa cuptorului trebuie închisă pe durata gătirii pentru a nu întrerupe funcția astfel încât cuptorul să funcționeze cu cea mai ridicată eficiență energetică posibilă.



Atunci când folosiți această funcție, becul se stinge automat după 30 de sec.

Pentru instrucțiuni de gătit consultați capitolul „Informații și sfaturi”, Aer cald umed. Pentru recomandări generale privind economia de energie, consultați capitolul „Eficiența energetică”, Economisirea energiei.

7. FUNCȚIILE CEASULUI

7.1 Descrierea funcțiilor ceasului

| Funcția ceas | Aplicație |
|------------------------|--|
| Durată gătire | Pentru a seta durata gătirii. Maximul este 23 h 59 min. |
| Criteriul de start | Pentru setare când cronometrul pornește numărătoarea. |
| Acțiunea de finalizare | Pentru a seta ce se întâmplă când cronometrul termină numărătoarea. |
| Pornire întârziată | Pentru a amâna pornirea și/sau terminarea gătirii. |
| Extindere timp | Pentru a extinde durata gătirii. |
| Reamintire | Pentru a seta o numărătoare inversă. Maximul este 23 h 59 min. Această funcție nu are niciun efect asupra operării cuptorului. |

| Criteriul de start | Comentariu |
|---|---|
| - | Cronometrul pornește când este activat. |
|  | Cronometrul pornește după ce închideți ușa. |
| → | Cronometrul pornește când gătirea pornește. |
|  | Cronometrul pornește când cuptorul atinge temperatura setată. |
|  | Cronometrul pornește la o anumită oră. |

7.2 Modul de utilizare: Funcțiile ceasului

| Cum se setează ceasul | |
|-----------------------|---|
| Etapa 1 | Selectați: Timpul. Apăsăți butonul de selectare. |
| Etapa 2 | Rotiți butonul de selectare pentru a seta ceasul. Apăsăți butonul de selectare. |

| Modul de utilizare a duratei gătirii | |
|--------------------------------------|--|
| Etapa 1 | Selectați o funcție de gătire și setați temperatura. |

FUNȚIILE CEASULUI

| Modul de utilizare a duratei gătirii | |
|--------------------------------------|---|
| Etapa 2 | Selectați: Cronometru. |
| Etapa 3 | Rotiți butonul de selectare pentru a seta durata. Apăsați butonul de selectare. |
| Etapa 4 | Selectați: Acțiunea de finalizare. Apăsați butonul de selectare. Cronometrul începe imediat numărătoarea inversă. |

Luțai-o pe scurtătura!



| Cum să alegeți opțiunea de pornire / finalizare gătire | |
|--|--|
| Etapa 1 | Alegeți o funcție de gătire și setați temperatura. |
| Etapa 2 | Selectați: ● ● ● . Apăsați butonul de selectare. |
| Etapa 3 | Selectați: Criteriul de start. Apăsați butonul de selectare. |
| Etapa 4 | Selectați: Acțiunea de finalizare. Apăsați butonul de selectare. |

| Cum se întârzie pornirea și finalizarea gătirii | |
|---|---|
| Etapa 1 | Selectați: ● ● ● . Apăsați butonul de selectare. |
| Etapa 2 | Selectați: Criteriul de start / Mai târziu. Apăsați butonul de selectare. |
| Etapa 3 | Rotiți butonul de selectare pentru a seta ora de start. Apăsați butonul de selectare. |
| Etapa 4 | Pentru a seta ora de terminare a gătitului rotiți butonul de selectare. Apăsați butonul de selectare. |
| Etapa 5 | Selectați: Acțiunea de finalizare. Apăsați butonul de selectare. |

| Cum se întârzie pornirea fără a seta finalizarea gătirii | |
|--|--|
| Etapa 1 | Selectați: ● ● ● . Apăsați butonul de selectare. |

Cum se întârzie pornirea fără a seta finalizarea gătirii

| | |
|----------------|---|
| Etapa 2 | Selectați: Criteriul de start / Mai târziu. |
| Etapa 3 | Rotiți butonul de selectare pentru a seta ora de start. Apăsăți de două ori butonul de selectare pentru confirmare. |

Modul de extindere a duratei gătirii

Când a mai rămas 10% din durata gătirii și mâncarea pare să nu fie gata, puteți extinde durata gătirii. De asemenea, puteți modifica funcția cuptorului.

| | |
|----------------|---|
| Etapa 1 | Selectați: Cronometru. |
| Etapa 2 | Selectați pictograma de durată preferată pentru a extinde durata gătirii și apăsați butonul de selectare pentru confirmare. |
| Etapa 3 | De asemenea, puteți selecta funcția de gătire preferată și apăsați butonul de selectare pentru a o schimba. |

8. MODUL DE UTILIZARE: ACCESORII

8.1 Introducerea accesoriilor

O mică proeminență în partea de sus crește siguranța. Proeminențele sunt, de asemenea, dispozitive anti-răsturnare. Muchia ridicată din jurul raftului împiedică alunecarea vaselor de pe raft.

Raft sârmă:

Împingeți raftul între șinele de ghidaj ale suportului raftului.

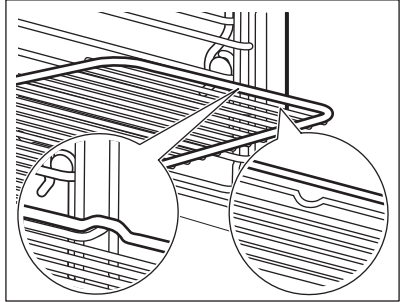

Tavă de gătit / Cratiță adâncă:

Împingeți tava între șinele de ghidaj ale nivelului raftului.

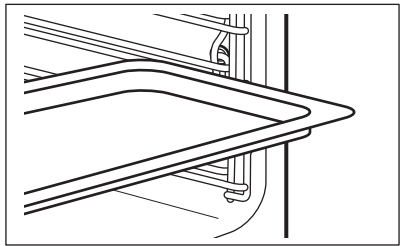

Raft sârmă, Tavă de gătit / Cratiță adâncă:

Împingeți tava între barele de ghidaj ale suportului raftului și raftul de sârmă pe barele de ghidaj de sus.

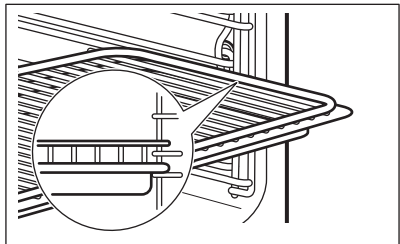

8.2 Senzor de gătire

Senzor de gătire- măsoară temperatura din interiorul alimentului. Se poate folosi cu fiecare funcție de gătire.

Există două temperaturi care trebuie setate:

°C

Temperatura cuptorului: minim 120°C.





Temperatura zonei de mijloc.

Pentru rezultate optime de gătit:

| | | |
|--|--|--|
| Ingredientele trebuie să fie la temperatura camerei. | Nu se va utiliza pentru preparate lichide. | În timpul gătirii trebuie să rămână în preparat. |
|--|--|--|

Cuptorul calculează un timp aproximativ pentru sfârșitul gătirii. Aceasta depinde de cantitatea de alimente, funcția setată la cuptor și de temperatură.

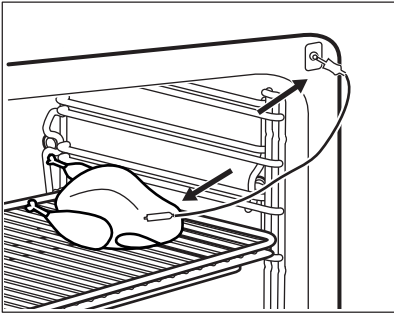
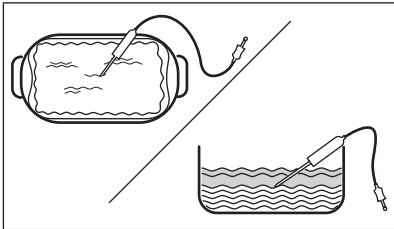
Modul de utilizare: Senzor de gătit

| | | |
|--|---|--|
| Pasul 1 | Porniți cuptorul. | |
| Pasul 2 | Setați o funcție de încălzire și, dacă este necesar, temperatura cuptorului. | |
| Pasul 3 | Introduceți: Senzor de gătit. | |
| Carne, pasăre și pește | Caserolă | |
| Introduceți vârful Senzor de gătit în mijlocul bucății de carne, pește, în cea mai grosă parte, dacă este posibil. Asigurați-vă că cel puțin 3/4 din Senzor de gătit se află în interiorul preparatului. | Introduceți vârful Senzor de gătit exact în mijlocul caserolei. Senzor de gătit trebuie să rămână într-un loc fix în timpul gătirii. Folosiți un ingredient solid pentru a realiza acest lucru. Utilizați marginea vasului de copt pentru a susține mânerul din silicon al Senzor de gătit. Vârful Senzor de gătit nu trebuie să atingă fundul vasului de copt. | |
|  |  | |
| Pasul 4 | Introduceți Senzor de gătit în priză din partea frontală a cuptorului. Afișajul indică temperatura curentă a: Senzor de gătit. | |
| Pasul 5 |  - selectați și apăsați butonul de selectare pentru a seta temperatura zonei de mijloc a senzorului. | |

MODUL DE UTILIZARE: ACCESORII

| | |
|----------------|---|
| Pasul 6 | Apăsați butonul de selectare pentru a seta opțiunea preferată pentru senzor: <ul style="list-style-type: none">• Sonor alarmă - când mâncarea ajunge la temperatura zonei de mijloc, este emis un semnal.• Sonor alarmă și terminare gătire - când mâncarea ajunge la temperatura zonei de mijloc, este emis un semnal și cuptorul se oprește. |
| Pasul 7 | Rotiți butonul de selectare pentru a selecta opțiunea. Apăsați butonul pentru confirmare. |
| Pasul 8 | Apăsați: START . Când alimentul atinge temperatura setată, este emis semnalul sonor. Puteți alege să opriți sau să continuați gătitul pentru a vă asigura că mâncarea este bine făcută. |
| Pasul 9 | Scoateți conectorul Senzor de gătit din priză și preparatul din cuptor. <div style="border: 1px solid black; padding: 5px;"><p>⚠ AVERTISMENT! Pericol de arsuri deoarece Senzor de gătit devine fierbinte. Aveți grijă atunci când îl deconectați și îl scoateți din mâncare.</p></div> |

Luați-o pe scurtătură!



9. FUNCȚII SUPLIMENTARE

9.1 Cum se salvează: Favorite



Puteți salva setările favorite, cum ar fi funcția de gătire, durata gătirii, temperatura sau funcția de curățare. Puteți salva 3 setări favorite.

Setările salvate sunt disponibile în meniul: Favorite.

| | |
|----------------|--|
| Pasul 1 | Porniți cuptorul. |
| Pasul 2 | Selectați setarea preferată și apăsați butonul de selectare. |
| Pasul 3 | Selectați: Meniu / Favorite |
| Pasul 4 | Selectați: Salvare setări curente. Rotiți butonul de selectare pentru a selecta poziția setării. |
| Pasul 5 | Apăsați butonul de selectare pentru a adăuga setarea la lista cu: Favorite. |

9.2 Oprirea automată

Din motive de siguranță, cuptorul se oprește după o perioadă dacă o funcție de gătire este activă și nu modificați nicio setare.

|  (°C) |  (h) |
|--|---|
| 30 - 115 | 12.5 |
| 120 - 195 | 8.5 |
| 200 - 230 | 5.5 |

Oprirea automată nu funcționează cu aceste funcții: Iluminare cuptor, Senzor de gătire, Timp de terminare, Gătire la temp. scăzută.

9.3 Suflanta cu aer rece

Atunci când cuptorul funcționează, suflanta cu aer rece pornește automat pentru a menține reci suprafețele cuptorului. Dacă opriți cuptorul, suflanta cu aer rece continuă să funcționeze până când cuptorul se răcește.

10. INFORMAȚII ȘI SFATURI

10.1 Recomandări pentru gătit



Temperatura și duratele de gătire din tabele au rol consultativ. Acestea depind de rețete și de calitatea și cantitatea ingredientelor utilizate.





Cuptorul dumneavoastră poate să aibă un alt comportament la coacere/frigere față de cuptorul de până acum. Sfaturile de mai jos prezintă setările recomandate pentru temperatură, durata gătirii și poziția raftului pentru anumite tipuri de alimente.





Dacă nu puteți găsi setările pentru o rețetă specială, căutați alta similară.

Pentru mai multe recomandări de gătire, consultați tabelele de gătit de pe site-ul nostru web. Pentru a găsi Sfaturile la gătire, consultați numărul PNC de pe plăcuța cu datele tehnice aflată pe cadrul frontal al cavității cuptorului.

10.2 Aer cald umed



Pentru cele mai bune rezultate, respectați sugestiile din tabelul de mai jos.

|  |  |  (°C) |  |  (min) |
|--|---|---|---|--|
| Rulouri dulci, 16 bucăți | tavă de gătit sau tavă de colectare | 180 | 2 | 25 - 35 |
| Ruladă | tavă de gătit sau tavă de colectare | 180 | 2 | 15 - 25 |
| Pește întreg, 0,2 kg | tavă de gătit sau tavă de colectare | 180 | 3 | 15 - 25 |
| Prăjituri, 16 bucăți | tavă de gătit sau tavă de colectare | 180 | 2 | 20 - 30 |
| Pricomigdale, 24 bucăți | tavă de gătit sau tavă de colectare | 160 | 2 | 25 - 35 |
| Brioșe, 12 bucăți | tavă de gătit sau tavă de colectare | 180 | 2 | 20 - 30 |
| Pateuri sărate, 20 bucăți | tavă de gătit sau tavă de colectare | 180 | 2 | 20 - 30 |
| Fursecuri, 20 bucăți | tavă de gătit sau tavă de colectare | 140 | 2 | 15 - 25 |

|  |  |  (°C) |  |  (min) |
|--|---|---|---|--|
| Mini tarte, 8 bucăți | tavă de gătit sau tavă de colectare | 180 | 2 | 15 - 25 |

10.3 Aer cald umed - accesorii recomandate

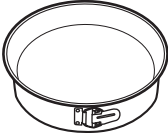





Folosiți forme și recipiente în culori închise, fără reflexie. Acestea absorb mai bine căldura decât vasele deschise la culoare și cu reflexie.

| | | | |
|--|---|---|--|
|  |  |  |  |
| Tigaie de pizza | Tavă de copt | Ramekin-uri | Tavă rotundă pentru tarte |
| Culoare închisă, fără reflexie Diametru de 28 cm | Culoare închisă, fără reflexie Diametru de 26 cm | Vitroceramică Diametru de 8 cm, înălțime de 5 cm | Culoare închisă, fără reflexie Diametru de 28 cm |

10.4 Tabelele de gătit pentru institutele de testare

Informații pentru institutele de testare





Teste conforme cu: EN 60350, IEC 60350.

|  COACERE PE UN SINGUR NIVEL. Coacerea în forme | | | | |
|---|---|---|--|---|
|  |  |  (°C) |  (min) |  |
| Pandișpan fără grăsimi | Aer cald cu ventilatie | 140 - 150 | 35 - 50 | 2 |
| Pandișpan fără grăsimi | Încalzire sus și jos | 160 | 35 - 50 | 2 |
| Plăcintă cu mere, 2 forme Ø20 cm | Aer cald cu ventilatie | 160 | 60 - 90 | 2 |

INFORMAȚII ȘI SFATURI



COACERE PE UN SINGUR NIVEL. Coacerea în forme





|  |  |  (°C) |  (min) |  |
|--|---|---|--|---|
| Plăcintă cu mere, 2 forme Ø20 cm | Încalzire sus și jos | 180 | 70 - 90 | 1 |



COACERE PE UN SINGUR NIVEL. Biscuiți







Utilizați raftul de pe al treilea nivel.

|  |  |  (°C) |  (min) |
|--|---|---|--|
| Biscuit sfărâmișos / Patiserie | Aer cald cu ventilație | 140 | 25 - 40 |
| Biscuit sfărâmișos / Patiserie, preîncălziți cuptorul gol | Încalzire sus și jos | 160 | 20 - 30 |
| Prăjituri mici, 20 bucăți pe tavă, preîncălziți cuptorul gol | Aer cald cu ventilație | 150 | 20 - 35 |
| Prăjituri mici, 20 bucăți pe tavă, preîncălziți cuptorul gol | Încalzire sus și jos | 170 | 20 - 30 |



COACERE PE MAI MULTE NIVELURI. Biscuiți

|  |  |  (°C) |  (min) |  |
|--|---|---|--|--|
| Biscuit sfărâmișos / Patiserie | Aer cald cu ventilatie | 140 | 25 - 45 | 1 / 4 |
| Prăjituri mici, 20 bucăți pe tavă, preîncălziți cuptorul gol | Aer cald cu ventilatie | 150 | 23 - 40 | 1 / 4 |
| Pandișpan fără grăsimi | Aer cald cu ventilatie | 160 | 35 - 50 | 1 / 4 |







GRĂTAR



Preîncălziți cuptorul gol timp de 5 minute.



Grătar cu setarea maximă a temperaturii.

|  |  |  (min) |  |
|---|--|---|--|
| Pâine prăjită | Grill | 1 - 3 | 5 |
| Friptură de vită, întoarceți la jumătatea duratei de gătit | Grill | 24 - 30 | 4 |

Informații pentru instituttele de testare







Teste pentru funcția: Gătire cu abur.

Teste conform cu IEC 60350.

INFORMAȚII ȘI SFATURI



Setați temperatura la 100 °C.



|  |  Recipient (Gastro- norm) |  (kg) |  |  (min) |  |
|--|---|---|---|--|---|
| Broccoli, pre- încălziți cup- torul gol | 1 x 2/3 perfo- rat | 0,3 | 3 | 8 - 9 | Puneți tava de gătit pe primul nivel al raftului. |
| Broccoli, pre- încălziți cup- torul gol | 1 x 2/3 perfo- rat | max. | 3 | 10 - 11 | Puneți tava de gătit pe primul nivel al raftului. |
| Mazăre, con- gelată | 2 x 2/3 perfo- rat | 2 x 1,5 | 2 și 4 | Până când tem- peratura din locul cel mai re- ce ajunge la 85°C. | Puneți tava de gătit pe primul nivel al raftului. |

11. ÎNGRIJIREA ȘI CURĂȚAREA

⚠ AVERTISMENT!

Consultați capitolele privind siguranța.

11.1 Note cu privire la curățare

| | |
|--|--|
|  Agenți de curățare | Curățați partea din față a cuptorului cu o lavetă moale, apă caldă și un detergent neutru. Curățați baza cavității cu câteva picături de oțet pentru a îndepărta reziduurile de calcar. |
| | Folosiți o soluție de curățare pentru curățarea suprafețelor metalice. |
| | Curățați petele cu un detergent neutru. |
|  Utilizarea zilnică | Curățați cavitatea după fiecare utilizare. Acumularea de grăsimi sau de orice alte reziduuri poate produce un incendiu. |
| | Nu țineți alimentele în cuptor pentru mai mult de 20 de minute. Uscați cavitatea cu o lavetă moale după fiecare utilizare. |
|  Accesoriile | Curățați toate accesoriile după fiecare utilizare și uscați-le. Folosiți o lavetă moale cu apă caldă și un detergent neutru. Nu curățați accesoriile în mașina de spălat vase. |
| | Nu curățați accesoriile anti-aderente folosind un agent de curățare abraziv sau obiecte cu muchii ascuțite. |

11.2 Cum se scot: Suporturile pentru raft

Scoateți suporturile raftului pentru a curăța cuptorul.

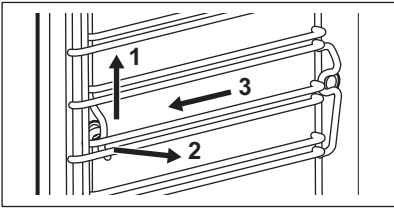
| | | |
|----------------|--|---|
| Etapa 1 | Opriti cuptorul și așteptați să se răcească. |  |
| Etapa 2 | Trageți suporturile raftului cu grijă în sus afară din agățătoarea față. | |
| Etapa 3 | Trageți capătul din față al suportului pentru raft și îndepărtați-l de peretele lateral. | |
| Etapa 4 | Scoateți suportul din agățătoarea din spate. | |

Instalați suporturile pentru raft în ordine inversă.

11.3 Modul de utilizare: Curățare cu abur

| Înainte de a începe: | | |
|---|--|--|
| Oprii cuptorul și așteptați să se răcească. | Scoateți toate accesoriile și suporturile rafturilor detașabile. | Curățați baza cavității și ușa de sticlă de la interior cu o lavetă moale, apă caldă și un detergent neutru. |

| | | | |
|--|--|---|---------------|
| Etapa 1 | Umpleți sertarul pentru apă până la nivelul maxim. | | |
| Etapa 2 | Selectați: Meniu / Curățare. | | |
| | Funcție | Descriere | Durata |
| | Curățare cu abur | Curățare ușoară | 30 min |
| | Curățare cu abur plus | Curățare normală Pulverizați un detergent în cavitate. | 75 min |
| Etapa 3 | Porniți funcția. Urmați instrucțiunile de pe afișaj. La terminarea curățării este emis un semnal sonor. | | |
| Etapa 4 | Apăsăți butonul rotativ pentru a opri semnalul. | | |
|  Atunci când funcția este activă, becul este stins. | | | |

| La terminarea curățării: | | |
|--------------------------|---|--|
| Oprii cuptorul. | După ce cuptorul s-a răcit, uscați cavitatea cu o lavetă moale. Îndepărtați restul de apă din sertarul pentru apă. | Lăsați deschisă ușa cuptorului și așteptați până când cavitatea este uscată. |

11.4 Semnal De Reamintire La Curățare

| |
|--|
| Când apare semnalul de reamintire, se recomandă curățarea. |
| Utilizați funcția: Curățare cu abur plus. |

Puteți activa și dezactiva reamintirea din meniul: Configurare.

11.5 Cum se curăță: Sertar pentru apă

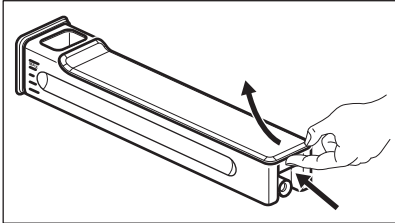
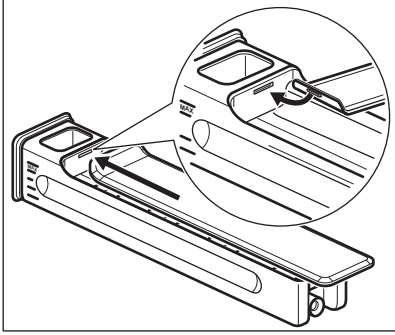
| | | | |
|----------------|---|---|--|
| Etapa 1 | Scoateți din cuptor sertarul pentru apă. | | |
| Etapa 2 | Scoateți capacul sertarului pentru apă. Ridicați capacul care corespunde cu proeminența din spate. |  | |
| Etapa 3 | Scoateți despărțitorul de valuri. Scoateți-l din corpul sertarului până când se desprinde. | | |
| Etapa 4 | Spălați piesele sertarului pentru apă cu apă și săpun. Nu folosiți bureți abrazivi și nu curățați sertarul pentru apă într-o mașină de spălat vase. | | |
| Etapa 5 | Montați la loc sertarul pentru apă. | |  |
| Etapa 6 | Introduceți despărțitorul de valuri. Împingeți-l în interiorul sertarului. | | |
| Etapa 7 | Montați capacul. Introduceți mai întâi clema frontală, după care împingeți-o înspre corpul sertarului. | | |
| Etapa 8 | Introduceți sertarul pentru apă. | | |
| Etapa 9 | Împingeți sertarul pentru apă înspre cuptor până când se fixează. | | |

11.6 Modul de utilizare: Decalcifiere

| Înainte de a începe: | | |
|---|--|---|
| Oprii cuptorul și așteptați să se răcească. | Scoateți toate accesoriile din cuptor. | Verificați dacă sertarul pentru apă este gol. |

Durata primei părți: circa 100 min

| | |
|----------------|--|
| Pasul 1 | Puneți cratița adâncă pe prima poziție a raftului. |
|----------------|--|

ÎNGRIJIREA ȘI CURĂȚAREA

| | |
|--|--|
| Pasul 2 | Turnați 250 ml de agent de decalcifiere în sertarul pentru apă. |
| Pasul 3 | Umpleți cu apă până la nivelul maxim al sertarului pentru apă. |
| Pasul 4 | Selectați: Meniu / Curățare. |
| Pasul 5 | Porniți funcția și urmați instrucțiunile de pe afișaj. Începe prima parte a decalcifierii. |
| Pasul 6 | După terminarea primei părți, goliți cratița adâncă și puneți-o înapoi pe prima poziție a raftului. |
| Durata celei de-a doua părți: circa 35 min | |
| Pasul 7 | Umpleți cu apă sertarul pentru apă. Asigurați-vă că nu a mai rămas agent de decalcifiere în interiorul sertarului pentru apă. Introduceți sertarul pentru apă. |
| Pasul 8 | Când funcția se termină, scoateți cratița adâncă. |
| ① Atunci când funcția este activă, becul este stins. | |

Când decalcifierea se încheie:

| | | |
|---|---|--|
| Opriți cuptorul. | După ce cuptorul s-a răcit, uscați cavitatea cu o lavetă moale. Îndepărtați apa rămasă în sertarul pentru apă. | Lăsați deschisă ușa cuptorului și așteptați până când cavitatea este uscată. |
| ① Dacă rămân în cuptor reziduuri de calcar după ce s-a făcut decalcifierea, afișajul solicită repetarea procedurii. | | |

11.7 Semnalul de reamintire pentru decalcifiere

Există două semnale de reamintire care vă solicită să decalcificați cuptorul. Nu puteți dezactiva semnalul de reamintire pentru decalcifiere.

| Tip | Descriere |
|-----------------------|---|
| Reamintire discretă | Vă recomandă decalcifierea cuptorului. |
| Reamintire insistentă | Vă obligă să decalcificați cuptorul. Dacă nu decalcificați cuptorul atunci când este pornit semnalul insistent de reamintire, funcțiile cu abur sunt dezactivate. |

| Tip | Descriere |
|-----|---|
| ① | Aceste semnale de reamintire se activează de fiecare dată când opriți cuptorul. |

11.8 Modul de utilizare: Clătire

| Înainte de a începe: | |
|--|--|
| Opriți cuptorul și așteptați să se răcească. | Scoateți toate accesoriile din cuptor. |

| | |
|----------------|--|
| Pasul 1 | Puneți cratița adâncă pe prima poziție a raftului. |
| Pasul 2 | Umpleți cu apă sertarul pentru apă. |
| Pasul 3 | Selectați: Meniu / Curățare / Clătire. Durată: aproximativ 30 min |
| Pasul 4 | Porniți funcția și urmați instrucțiunile de pe afișaj. |
| Pasul 5 | Când funcția se termină, scoateți cratița adâncă. |
| ① | Atunci când funcția este activă, becul este stins. |

11.9 Semnal de reamintire pentru uscare

După gătitul cu o funcție de gătit cu abur, afișajul solicită uscarea cuptorului. Apăsați pe DA pentru a usca cuptorul.

11.10 Modul de utilizare: Uscare cavitate

Folosiți-o după gătitul cu o funcție de gătit cu abur sau curățare cu abur pentru a usca cavitatea.

| | |
|----------------|---|
| Etapa 1 | Verificați dacă cuptorul s-a răcit. |
| Etapa 2 | Scoateți toate accesoriile. |
| Etapa 3 | Selectați meniul: Curățare / Uscare cavitate. |
| Etapa 4 | Urmați instrucțiunile de pe ecran. |

11.11 Cum se scoate și se montează: Geamurile ușii

Puteți scoate panourile de sticlă de la interior pentru a le curăța. Numărul panourilor de sticlă este diferit în funcție de model.

ÎNGRIJIREA ȘI CURĂȚAREA



Modulul camerei se află în mânerul ușii. Procedați cu atenție pentru a nu deteriora sau strivi cablul camerei care conectează ușa de cavitatea cuptorului. Curățați lentilele camerei cu atenție folosind o lavetă moale.

⚠ ATENȚIE!

Manevrați sticla cu grijă, în special în preajma marginilor panoului frontal. Sticla se poate sparge.

| | | |
|----------------|---|--|
| Pasul 1 | Deschideți ușa cuptorului până la prima poziție de deschidere (la un unghi de aproximativ 70°). | |
| Pasul 2 | Țineți garnitura ușii (B) pe partea superioară a ușii de ambele părți și apăsați-o către interior pentru a elibera clema. | |
| Pasul 3 | Trageți garnitura ușii spre față pentru a o scoate. | |
| Pasul 4 | Țineți panourile de sticlă ale ușii de marginea superioară unul câte unul și trageți-le în sus din ghidaj. | |
| Pasul 5 | Curățați panoul de sticlă cu apă și săpun. Uscați cu grijă panoul de sticlă. Nu curățați panourile de sticlă în mașina de spălat vase. | |
| Pasul 6 | După curățare urmați pașii de mai sus în ordine inversă. | |
| Pasul 7 | Mai întâi instalați panoul mai mic, apoi cel mare și ușa. Asigurați-vă că panourile de sticlă sunt introduse în poziția corectă, în caz contrar suprafața ușii se poate supraîncălzi. | |

11.12 Cum se înlocuiește: Bec

⚠ AVERTISMENT!

Pericol de electrocutare.
Becul poate fi fierbinte.

Înainte de a schimba becul:

| Etapa 1 | Etapa 2 | Etapa 3 |
|---|---|--------------------------------------|
| Oprii cuptorul. Așteptați până când cuptorul este rece. | Deconectați cuptorul de la sursa de alimentare electrică. | Puneți o lavetă pe fundul cavității. |

Becul de sus

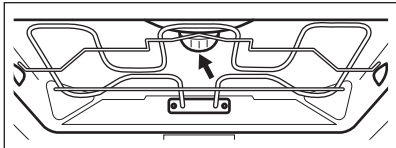
| | | |
|----------------|---|--|
| Etapa 1 | Rotiți capacul de sticlă și scoateți-l. |  |
| Etapa 2 | Îndepărtați inelul din metal și curățați capacul de sticlă. | |
| Etapa 3 | Înlocuiți becul cu un bec adecvat rezistent la o căldură de 300 °C. | |
| Etapa 4 | Montați inelul din metal pe capacul de sticlă și instalați-l. | |

Bec lateral

| | |
|----------------|--|
| Etapa 1 | Scoateți suportul din stânga al raftului pentru a avea acces la bec. |
| Etapa 2 | Utilizați o șurubelniță imbus 20 pentru a scoate capacul. |
| Etapa 3 | Scoateți și curățați cadrul metalic și garnitura. |
| Etapa 4 | Înlocuiți becul cu un bec adecvat rezistent la o căldură de 300 °C. |
| Etapa 5 | Instalați cadrul din metal și garnitura. Strângeți șuruburile. |
| Etapa 6 | Instalați suportul din stânga al rafturilor. |

12. DEPANARE

AVERTISMENT!

Consultați capitolele privind siguranța.

12.1 Ce trebuie făcut dacă...



Cuptorul nu pornește sau nu se încălzește



Cauză posibilă



Soluție

Cuptorul nu este conectat la o sursă electrică sau este conectat incorect.

Verificați dacă cuptorul este conectat corect la sursa de curent.

Ceasul este nereset.

Setați ceasul, pentru detalii consultați capitolul „Funcțiile ceasului”, Modul de setare: Funcțiile ceasului.

Ușa nu este închisă corect.

Închideți ușa complet.

Siguranța este arsă.

Verificați dacă siguranța este cauza problemei. Dacă reappare problema cu siguranța, contactați un electrician calificat.

Dispozitivul Blocare acces copii de la cuptor este activat.

Consultați capitolul „Meniu”, Submeniu pentru: Opțiuni.



Componente







Descriere







Soluție



Becul este ars.

Înlocuiți becul, pentru detalii consultați capitolul „Îngrijirea și curățarea”, Cum se înlocuiește: Bec.

|  Sertarul pentru apă nu funcționează corect | | |
|--|---|--|
|  Descriere |  Cauză posibilă |  Soluție |
| Cuptorul nu reține sertarul pentru apă după ce îl introduceți. | Nu ați apăsat complet corpul sertarului pentru apă. | Introduceți complet sertarul pentru apă în cuptor. |
| Apa iese din sertarul pentru apă. | Nu ați montat corect capacul sertarului pentru apă sau despărțitorul de valuri. | Montați la loc capacul sertarului pentru apă și despărțitorul de valuri. |

|  Probleme cu procedura de curățare | | |
|---|---|--|
|  Descriere |  Cauză posibilă |  Soluție |
| Sertarul pentru apă este dificil de curățat. | Capacul și despărțitorul de valuri nu au fost scoase. | Scoateți capacul și despărțitorul de valuri. |
| Nu există apă în cratița adâncă după decalcifiere. | Sertarul pentru apă nu a fost umplut până la nivelul maxim. | Verificați dacă există agent de decalcifiere / apă în corpul sertarului pentru apă. |
| Există apă murdară la baza cavității după efectuarea decalcifierii. | Cratița adâncă este pe o poziție incorectă a raftului. | Scoateți apa rămasă și agentul de decalcifiere de la baza cuptorului. Data viitoare puneți cratița adâncă pe prima poziție a raftului. |
| Există prea multă apă la baza cavității după curățare. | Ați pus prea mult detergent în cuptor înainte de a începe curățarea. | Data viitoare întindeți uniform un strat subțire de detergent pe pereții cavității. |
| Performanța la curățare nu este satisfăcătoare. | Ați început curățarea când cuptorul era prea fierbinte. | Așteptați până când cuptorul este rece. Repetați curățarea. |
| | Nu ați scos toate accesoriile din cuptor înainte de curățare. | Scoateți toate accesoriile din cuptor. Repetați curățarea. |



Pana de curent întrerupe întotdeauna curățarea. Repetați curățarea dacă a fost întreruptă de o pană de curent.

|  Probleme cu semnalul Wi-Fi | |
|--|--|
|  Cauză posibilă |  Soluție |
| Probleme cu semnalul wireless al rețelei. | Verificați rețeaua wireless și routerul. Reporniți routerul. |
| S-a instalat un router nou sau configurația acestuia s-a schimbat. | Pentru a configura cuptorul și dispozitivul mobil din nou, consultați capitolul „Înainte de prima utilizare”, Conexiunea wireless. |
| Semnalul rețelei wireless este slab. | Mutați routerul cât mai aproape de cuptor posibil. |
| Semnalul wireless este întrerupt de un aparat cu microunde pus în apropierea cuptorului. | Oprțiți aparatul cu microunde. |



12.2 Modul de gestionare: Coduri de eroare

Când apar erorile software, afișajul prezintă mesajul de eroare.

În această secțiune veți găsi lista cu probleme pe care le puteți gestiona singuri.

|  Codul și descrierea |  Soluție |
|---|---|
| F111 - Senzor de gătire nu este introdus corect în priză. | Introduceți complet Senzor de gătire în priză. |
| F601 - există o problemă cu semnalul Wi-Fi. | Verificați conexiunea la rețea. Consultați capitolul „Înainte de prima utilizare”, Conexiunea wireless. |
| F604 - prima conectare la Wi-Fi a eșuat. | Oprțiți cuptorul și porniți-l pentru a încerca din nou. Consultați capitolul „Înainte de prima utilizare”, Conexiunea wireless. |
| F908 - sistemul cuptorului nu se poate conecta la panoul de comandă. | Oprțiți și porniți din nou cuptorul. |

Când unul dintre aceste mesaje de eroare continuă să apară pe afișaj, înseamnă că un subsistem defect a fost dezactivat. Într-o astfel de situație, contactați dealerul sau un Centru de service autorizat. Dacă apare una dintre aceste erori, restul funcțiilor cuptorului vor continua să opereze ca de obicei.

|  Codul și descrierea |  Soluție |
|--|---|
| F131 - temperatura senzorului generatorului de abur este prea ridicată. | Opriți cuptorul și așteptați să se răcească. Porniți din nou cuptorul. |
| F144 - senzorul din Sertar pentru apă nu poate măsura nivelul apei. | Goliți Sertar pentru apă și umpleți-l la loc. |
| F254 - camera nu este conectată la cuptor. | Opriți și porniți din nou cuptorul. |
| F508 - Sertar pentru apă nu funcționează corect. | Opriți și porniți din nou cuptorul. |
| F602, F603 - Wi-Fi nu este disponibil. | Opriți și porniți din nou cuptorul. |

12.3 Date pentru service

Dacă nu puteți găsi singur o soluție la problemă, adresați-vă comerciantului sau unui Centru de service autorizat.

Datele necesare centrului de service se găsesc pe plăcuța cu date tehnice. Plăcuța cu datele tehnice se află pe cadrul frontal al cavității cuptorului. Nu scoateți plăcuța cu date tehnice din interiorul cuptorului.

| Vă recomandăm să notați datele aici: | |
|--------------------------------------|-------|
| Model (MOD.) | |
| Numărul produsului (PNC) | |
| Numărul de serie (S.N.) | |

13. EFICIENȚĂ ENERGETICĂ

13.1 Informații despre produs și Fișa cu informații despre produs*

| | |
|--|----------------------|
| Numele furnizorului | AEG |
| Identificarea modelului | BSK999330M 944188375 |
| Indexul de eficiență energetică | 61.9 |
| Clasa de eficiență energetică | A++ |
| Consumul de energie cu o încărcătură standard, modul convențional | 0.99 kWh/ciclu |
| Consumul de energie cu o încărcătură standard, modul de ventilație | 0.52 kWh/ciclu |
| Numărul de incinte | 1 |
| Sursa de căldură | Energie electrică |
| Volum | 70 l |
| Tipul cuptorului | Cuptor încastat |
| Masă | 38.5 kg |

* Pentru Uniunea Europeană conform cu Reglementările UE 65/2014 și 66/2014.
Pentru Republica Belarus conform cu STB 2478-2017, Anexa G; STB 2477-2017, Anexele A și B.
Pentru Ucraina conform cu 568/32020.

Clasa de eficiență energetică nu se aplică pentru Rusia.

EN 60350-1 - Aparate de gătit electrocasnice - Partea 1: Game, cuptoare, cuptoare cu abur și grătare - Metode de măsurare a performanței.

13.2 Economisirea energiei



Cuptorul dispune de unele funcții care vă ajută la economisirea energiei în timpul procesului zilnic de gătit.

Asigurați-vă că ușa cuptorului este închisă în timpul funcționării cuptorului. Nu deschideți ușa cuptorului prea des în timpul gătirii. Mențineți curată garnitura ușii și asigurați-vă că este bine fixată în poziție.

Folosiți vase din metal pentru a îmbunătăți economia de energie.

Când este posibil, nu preîncălziți cuptorul înainte de a găti.

Faceți pauze cât mai mici între două coaceri atunci când pregătiți câteva preparate simultan.

Gătitul cu ventilator

Atunci când este posibil, folosiți funcțiile de gătit cu ventilator pentru a economisi energie.

Căldura reziduală

Dacă este activat un program cu selectare Durată sau Sfârșit și durata de gătire este mai mare de 30 de min, elementele de încălzire se opresc automat mai devreme la unele funcții ale cuptorului.

Ventilatorul și becul continuă să funcționeze. Atunci când opriți cuptorul, afișajul prezintă căldura reziduală. Căldura poate fi utilizată pentru menținerea alimentelor calde.

Când durata gătirii este mai mare de 30 de min, reduceți temperatura cuptorului cu cel puțin 3 - 10 min înainte de a termina gătitul. Căldura reziduală din interiorul cuptorului va continua să gătească.

Folosiți căldura reziduală pentru a încălzi alte preparate.

Menținerea caldă a alimentelor

Alegeți setarea pentru cea mai mică temperatură posibilă pentru a folosi căldura reziduală și menține o mâncare caldă. Indicatorul căldurii reziduale sau al temperaturii apare pe afișaj.

Gătirea cu becul stins

Opriți becul pe durata gătirii. Porniți-l doar atunci când este necesar.

Aer cald umed

Funcție concepută să economisească energia în timpul gătirii.

Atunci când folosiți această funcție, becul se stinge automat după 30 de sec. Puteți aprinde din nou becul, însă această acțiune va reduce economiile de energie estimate.

14. STRUCTURA MENIULUI

14.1 Meniu

Selectați: Meniu și apăsați butonul de selectare.

| Element din meniu | | Utilizare |
|-------------------|-------------|--|
| Favorite | | Listează setările favorite. |
| Gătire asistată | | Listează programele automate. |
| Curățare | | Listează programele de curățare. |
| Opțiuni | | Pentru a seta configurația cuptorului. |
| Setări | Conexiuni | Pentru a seta configurarea rețelei. |
| | Configurare | Pentru a seta configurația cuptorului. |
| | Service | Indică versiunea software și configurația. |

14.2 Submeniu pentru: Curățare

| Submeniu | Aplicație |
|----------------------------------|---|
| Curățare cu abur | Curățare ușoară. |
| Curățare cu abur plus | Curățare profundă. |
| Decalcifiere | Curățarea depunerilor de calcar din circuitul instalației de producere a aburului. |
| Clătire | Curățarea circuitului sistemului de generare a aburului. Clățiți după gătitul frecvent cu abur. |
| Uscare cavitate | Procedura pentru uscarea cavității de condensul rămas după folosirea funcțiilor cu abur. |
| Semnal De Reamintire La Curățare | Vă reamintește când să curățați cuptorul. |

14.3 Submeniu pentru: Opțiuni

| Submeniu | Utilizare |
|----------------------------|---|
| Iluminare cuptor | Aprinde și stinge becul. |
| Semnalizare lampă vizibilă | Pictograma bec apare pe ecran. |
| Încălzire rapidă | Scurtează durata încălzirii. Acest lucru este valabil doar pentru anumite funcții ale cuptorului. |
| Blocare acces copii | Previne activarea accidentală a cuptorului. Când opțiunea este pornită, textul „Blocare acces copii” apare pe afișaj când porniți cuptorul. Pentru a permite utilizarea cuptorului, alegeți literele din cod în ordine alfabetică. |
| Gătire + Pastrare | Menține caldă mâncarea preparată timp de 30 de minute după terminarea gătirii. Atunci când această funcție este pornită, mesajul „Menține cald pornită” apare pe afișaj. Aceasta este disponibilă doar pentru anumite funcții de gătit și doar dacă Durata este setată. |

14.4 Submeniu pentru: Conexiuni

| Submeniu | Descriere |
|------------------------------------|--|
| Wi-Fi | Pentru activare și dezactivare: Wi-Fi. |
| Operatii de la distanta | Pentru a activa și dezactiva telecomanda. Opțiune disponibilă doar după ce porniți: Wi-Fi. |
| Rețea | Pentru a verifica starea rețelei și puterea semnalului pentru: Wi-Fi. |
| Operațiune de telecomandă automată | Pentru a începe automat operarea de la distanță după apăsarea START. Opțiune disponibilă doar după ce porniți: Wi-Fi. |
| Dezactiveaza rețeaua | Pentru a dezactiva conectarea automată a rețelei curente cu cuptorul. |

14.5 Submeniu pentru: Configurare

| Submeniu | Descriere |
|----------------------------------|--|
| Limba | Setează limba cuptorului. |
| Timpul | Setează ora și data curentă. |
| Indicare timp | Pornește și oprește ceasul. |
| Stil ceas digital | Schimbă formatul indicării timpului afișat. |
| Semnal De Reamintire La Curățare | Pornește și oprește reamintirea. |
| Tonul de la taste | Pornește și oprește tonul câmpurilor tactile. Nu este posibilă oprirea tonurilor pentru: ①, STOP . |
| Alarma/Ton de eroare | Pornește și oprește tonurile de alarmă. |
| Volum la apăsare taste | Setează volumul tonurilor și semnalelor de la taste. |
| Luminozitate display | Setează luminozitatea afișajului. |
| Duritate apă | Setează duritatea apei. |
| Unitate de temperatură | Setează unitatea de temperatură la °C / °F. |

14.6 Submeniu pentru: Service





| Submeniu | Descriere |
|-----------------------------|---|
| Modul demo | Codul de activare / dezactivare: 2468 |
| Licență | Informații despre licențe. |
| Versiunea software | Informații despre versiunea software. |
| Resetati toate opțiunile | Restabilește setările din fabrică. |
| Resetati toate pop-up urile | Restabilește toate pop-upurile din setările inițiale. |

15. ESTE SIMPLU!



Înainte de prima utilizare trebuie să setați:

| | | | | |
|-------|----------------------|-------------------------|--------------|--------|
| Limba | Luminozitate display | Volum la apăsa-re taste | Duritate apă | Timpul |
|-------|----------------------|-------------------------|--------------|--------|



Familiarizați-vă cu pictogramele de bază de pe panoul de comandă și afișaj:

| | | | | |
|---|---|--|---|--------------|
|  Pornit / Oprit |  Informații |  Opțiuni crono-metru |  Senzor de gătire | START / STOP |
|---|---|--|---|--------------|

Începeți să folosiți cuptorul

| Pornire rapidă | Porniți cuptorul și începeți gă-tirea cu tempera-tura și durata im-plicită pentru funcție. | Pasul 1 | Pasul 2 | Pasul 3 |
|----------------------|--|--|---|---------------------|
| | | Apăsați lung:  |  ... - apăsați funcția cuptoru-lui și apoi apăsa-ți butonul. | Apăsați: START . |
| Oprire rapidă | Oprește cuptorul în orice moment, din orice ecran sau mesaj. |  - apăsați lung până când cuptorul se stinge. | | |

Începeți gă-tirea

| Pasul 1 | Pasul 2 | Pasul 3 | Pasul 4 |
|---|---|---|---|
|  - apăsați pentru a porni cuptorul. |  ... - selectați funcția de gă-tire și apăsați butonul de selecta-re. | °C - rotiți butonul de comandă pentru a seta temperatura și apăsați. | START - apăsați pentru a porni gă-tirea. |

Gătire la abur - Steamify

Setați temperatura. Tipul de funcție de gă-tire cu abur depinde de temperatura setată.

| Abur pentru gă-tire cu abur | Abur pentru fierbere | Abur pentru rumeni-re | Abur pentru coace-re și prăjire |
|-----------------------------|----------------------|-----------------------|---------------------------------|
| 50 - 100°C | 105 - 130°C | 135 - 150°C | 155 - 230°C |



ESTE SIMPLU!

Aflați cum să gătiți rapid

Folosiți programele automate sau aplicația pentru a găti rapid un preparat cu setările predefinite:

| Pasul 1 | Pasul 2 | Pasul 3 | Pasul 4 | Pasul 5 |
|-------------|---|--|--------------------------------|---|
| Apăsați: ①. | Selectați: Meniu. Apăsați butonul de selectare. | Selectați: Gătire asistată . Apăsați butonul de selectare. | Alegeți categoria de alimente. | Alegeți preparatul și apăsați butonul de comandă. |

Folosiți funcțiile rapide pentru a seta durata gătirii sau pentru a schimba funcția de gătire

| Setări cronometru rapid | Pasul 1 | Pasul 2 |
|--|--|--|
| Folosiți cele mai utilizate setări pentru cronometru alegând din comenzile rapide. | Selectați: Cronometru . Apăsați butonul de selectare. | Selectați valoarea preferată de pe cronometru și apăsați butonul de comandă. |
| 10% Ajutor finisare Folosiți 10% Ajutor finisare pentru a adăuga o extindere de timp sau pentru a schimba funcția de gătire când a mai rămas 10% din durata gătirii. | +1 min +5 min +10 min - pentru a prelungi durata de gătit apăsați pictograma de timp dorită. | |
| | Schimbați funcția: Selectați funcția preferată    ... - selectați funcția preferată. Apăsați butonul de selectare. | |

Curățați cuptorul cu Curățarea cu abur

| Pasul 1 | Pasul 2 | Pasul 3 |
|---|--|---|
| Selectați: Meniu. Apăsați butonul de selectare. | Selectați: Curățare. Apăsați butonul de selectare. | Alegeți modul: |
| Curățare cu abur | | Pentru curățare ușoară. |
| Curățare cu abur plus | | Pentru curățare profundă. |
| Decalcifiere | | Pentru curățarea depunerilor de calcar din circuitul instalației de producere a aburului. |

Curățați cuptorul cu Curățarea cu abur

Clătire

Pentru clătirea și curățarea circuitului instalației de producere a aburului după utilizarea frecventă a funcțiilor cu abur.

16. LUAȚI-O PE SCURTĂTURĂ!

Aici puteți vedea toate scurtăturile utile. Le puteți găsi și în capitolele dedicate din manualul utilizatorului.

Conexiune wireless



Modul de setare Funcții de încălzire



Modul de setare Steamify - Gătirea cu o funcție de încălzire cu abur



Modul de setare SousVide asistat

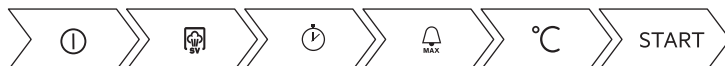

Modul de setare Gătire asistată



Modul de setare Durată gătire



Întârzierea: Pornirea și terminarea gătirii

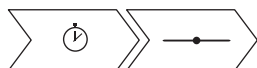

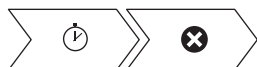

Anularea: Setarea cronometrului



Modul de utilizare: Senzor de gătire



17. INFORMAȚII PRIVIND MEDIUL

Reciclați materialele marcate cu simbolul . Pentru a recicla ambalajele, acestea trebuie puse în containerele corespunzătoare. Ajutați la protejarea mediului și a sănătății umane și la reciclarea deșeurilor din aparatele electrice și electrocasnice. Nu aruncați aparatele marcate cu acest simbol  împreună cu deșeurile menajere. Returnați produsul la centrul local de reciclare sau contactați administrația orașului dvs.

www.aeg.com/shop



867361096-B-302021