

EW9HS289S



RO Uscător de rufe

Manual de utilizare



CUPRINS

1. INFORMAȚII PRIVIND SIGURANȚA.....	3
2. INSTRUCȚIUNI DE SIGURANȚĂ.....	6
3. DESCRIEREA PRODUSULUI.....	9
4. PANOUL DE COMANDĂ.....	9
5. TABEL CU PROGRAME.....	11
6. OPȚIUNI.....	14
7. FUNCȚIA ABUR.....	16
8. SETĂRI.....	18
9. ÎNAINTE DE PRIMA UTILIZARE.....	20
10. UTILIZAREA ZILNICĂ.....	21
11. INFORMAȚII ȘI SFATURI.....	23
12. ÎNGRIJIREA ȘI CURĂȚAREA.....	24
13. DEPANARE.....	28
14. TECHNICAL DATA.....	31
15. FIȘA CU INFORMAȚIILE PRODUSULUI CONFORM REGLEMENTĂRII U.E. 1369/2017.....	33
16. INFORMAȚII PRIVIND MEDIUL.....	34

NE GÂNDIM LA DVS

Vă mulțumim că ați achiziționat un aparat Electrolux. Ați ales un produs rezultat în urma a zeci de ani de experiență profesională și inovație. Ingenios și stilat, a fost conceput gândindu-vă la Dvs. Pentru ca să fiți asigurați că aveți toate cunoștințele necesare pentru obținerea unor rezultate extraordinare de fiecare dată când îl folosiți.

Bine ați venit la Electrolux.

Vizitați site-ul nostru pentru:



A găsi sfaturi privind utilizarea, broșuri, informații pentru depanare, service și reparații:

www.electrolux.com/support



A vă înregistra produsul pentru a beneficia de servicii mai bune:

www.registerelectrolux.com



A cumpăra accesorii, consumabile și piese de schimb originale pentru aparatul dvs.:

www.electrolux.com/shop

ASISTENȚĂ PENTRU CLIEȚI ȘI SERVICE

Utilizați întotdeauna piese de schimb originale.

Atunci când contactați Centrul nostru de service autorizat, asigurați-vă că aveți la dispoziție următoarele informații: Model, PNC, Număr de serie.

Informațiile pot fi găsite pe plăcuța cu date tehnice.

 Avertisment / Atenție - Informații privind siguranța

 Informații și sfaturi generale

 Informații privind mediul înconjurător

Ne rezervăm dreptul asupra efectuării de modificări.

1. ⚠️ INFORMAȚII PRIVIND SIGURANȚA



Înainte de a începe instalarea și de a utiliza acest aparat, citiți cu atenție instrucțiunile furnizate. Producătorul nu este responsabil pentru eventuale vătămări sau pagube rezultate din instalarea sau utilizarea incorectă. Păstrați permanent instrucțiunile într-un loc sigur și accesibil pentru consultare ulterioară.



Avertisment: Risc de incendiu / Materiale inflamabile.

Aparatul conține gaze inflamabile, propan (R290), un gaz cu un nivel ridicat de compatibilitate cu mediul. Nu țineți surse de foc și de aprindere în apropierea aparatului. Aveți grijă să nu deteriorați circuitul frigorific care conține propan.

1.1 Siguranța copiilor și a persoanelor vulnerabile



AVERTISMENT!

Risc de sufocare, vătămare sau dizabilitate permanentă.

- Acest aparat poate fi utilizat de copiii cu vârsta mai mare de 8 ani, de persoanele cu capacități fizice, senzoriale sau mentale reduse sau de persoanele neexperimentate doar sub supraveghere sau după o scurtă instruire care să le ofere informațiile necesare despre utilizarea în siguranță a aparatului și care să le permită să înțeleagă pericolele la care se expun.
- Copiii cu vârsta între 3 și 8 ani și persoanele cu dizabilități profunde și complexe nu trebuie lăsate să se apropie de aparat dacă nu sunt supravegheate permanent.
- Copiii cu vârsta mai mică de 3 ani nu trebuie lăsați să se apropie de aparat dacă nu sunt supravegheați permanent.
- Nu lăsați copiii să se joace cu aparatul.

- Nu lăsați ambalajele la îndemâna copiilor și aruncați-le conform reglementărilor.
- Nu lăsați detergenții la îndemâna copiilor.
- Nu lăsați copiii și animalele să se apropie de aparat atunci când ușa este deschisă.
- Dacă aparatul are un dispozitiv de siguranță pentru copii, acesta trebuie activat.
- Copiii nu vor realiza operațiunile de curățare sau de întreținere care revin utilizatorului aparatului fără a fi supravegheați.

1.2 Informații generale despre siguranță

- Acest aparat este destinat uscării doar a rufelor de tip casnic, care se pot usca automat.
- Nu utilizați funcția uscător dacă rufele au fost murdărite cu substanțe chimice industriale.
- Acest aparat este proiectat pentru uz casnic individual într-un mediu interior.
- Acest aparat electrocasnic poate fi utilizat în birouri, camere de oaspeți, camere de oaspeți cu paturi și mic dejun, case de oaspeți în cadrul fermelor și alte spații de cazare similare, în care această utilizare nu depășește (media) nivelurile de utilizare domestică.
- Nu modificați specificațiile acestui aparat.
- Dacă uscătorul de rufe este pus deasupra unei mașini de spălat rufe, folosiți setul de suprapunere. Setul de suprapunere, disponibil la furnizorul autorizat, poate fi utilizat doar cu aparatul specificat în instrucțiunile furnizate împreună cu accesoriul. Înainte de instalare citiți cu atenție instrucțiunile (consultați broșura de instalare).
- Aparatul poate fi montat independent sau sub un blat de bucătărie cu spațiu liber adecvat (consultați broșura de instalare).
- Nu instalați aparatul după o ușă care poate fi încuiată, o ușă culisabilă sau o ușă cu balamale în partea opusă, care ar împiedica deschiderea completă a ușii aparatului.

- Fanta de aerisire din bază nu trebuie să fie blocate de mochetă, covor sau orice alt material folosit la acoperirea pardoselii.
- **AVERTISMENT:** Aparatul nu trebuie să fie alimentat de la un dispozitiv de comutare extern, cum ar fi un temporizator, și nu trebuie conectat la un circuit care este cuplat și decuplat în mod regulat de rețea.
- Introduceți ștecherul în priză numai după încheierea procesului de instalare. Asigurați-vă că ștecherul este accesibil după instalare.
- Asigurați-vă că există o bună aerisire în camera în care este instalat aparatul pentru a evita întoarcerea în cameră a debitului de gaze nedorite de la aparatele care folosesc alți combustibili, inclusiv flacăra deschisă.
- **AVERTISMENT:** Nu instalați aparatul într-un mediu în care nu există schimb de aer.
Aparatul conține gaze inflamabile, propan (R290), un gaz cu un nivel ridicat de compatibilitate cu mediul. Nu țineți surse de foc și de aprindere în apropierea aparatului. Aveți grijă să nu deteriorați circuitul frigorific care conține propan.
- **AVERTISMENT:** Mențineți libere fantele de ventilație de pe carcasa aparatului sau din structura în care este încorporat.
- **AVERTISMENT:** Nu deteriorați circuitul agentului frigorific.
- **AVERTISMENT:** Rezervorul cu apă pentru tratamentul cu abur se umple doar cu apă distilată. Nu utilizați apă de la robinet sau alți aditivi. Acest lucru poate cauza deteriorarea aparatului.
- În cazul în care cablul de alimentare este deteriorat, acesta trebuie înlocuit de producător, de centrul de service autorizat al acestuia sau de persoane cu o calificare similară pentru a se evita electrocutarea.
- Nu depășiți sarcina maximă de 9 kg (consultați capitolul „Tabelul de programe”).

- Îndepărtați scamele sau resturile de la ambalare care s-au adunat în jurul aparatului.
- Nu utilizați aparatul fără filtre. Curățați filtrul pentru scame înainte sau după fiecare utilizare.
- Nu uscați articole nespălate în uscătorul de rufe.
- Elementele care au fost murdărite cu substanțe ar fi uleiul de gătit, acetonă, alcool, benzină, kerosen, pentru îndepărtarea Spot, terebentină, ceară și îndepărtarea ceara ar trebui să fie spălate în apă fierbinte cu o cantitate suplimentară de detergent înainte de a fi uscate în uscător.
- Elemente ar fi cauciuc spumă (spumă de latex), capace de duș, textile impermeabile, articole din cauciuc și haine sau perne echipate cu tampoane din cauciuc spumă nu ar trebui să fie uscate în uscător.
- Balsamul pentru rufe sau produsele similare trebuie folosite doar în conformitate cu instrucțiunile de utilizare ale producătorului.
- Scoateți toate obiectele din articole care pot fi o sursă de aprindere a focului, cum ar fi brichetele sau chibriturile.
- AVERTISMENT: Nu opriți niciodată un uscător de rufe înainte de terminarea ciclului de uscare, în afara cazului în care rufele sunt scoase imediat și întinse, astfel încât căldura să fie disipată.
- Înainte de a efectua orice operațiune de întreținere, opriți aparatul și scoateți ștecherul din priză.

2. INSTRUCȚIUNI DE SIGURANȚĂ

2.1 Instalarea



Avertisment: Risc de incendiu / Materiale inflamabile.

- Îndepărtați toate ambalajele.
- Dacă aparatul este deteriorat, nu îl instalați sau utilizați.
- Urmați instrucțiunile de instalare furnizate împreună cu aparatul.
- Nu instalați aparatul într-un mediu în care nu există schimb de aer
- Aparatul conține gaze inflamabile, propan (R290), un gaz cu un nivel ridicat de compatibilitate cu mediul. Nu țineți surse de foc și de aprindere în apropierea aparatului. Aveți grijă să nu deteriorați circuitul frigorific care conține propan.
- Aveți întotdeauna grijă când mutați aparatul deoarece acesta este greu. Folosiți întotdeauna mănuși de protecție și încălțăminte închisă.

- Nu instalați sau utilizați aparatul într-un loc în care temperatura poate ajunge sub 5°C sau peste 35°C.
- Suprafața podelei pe care aparatul va fi instalat trebuie să fie plată, stabilă, rezistentă la căldură și curată.
- Asigurați circulația aerului între aparat și podea.
- Țineți întotdeauna aparatul vertical atunci când acesta este mutat.
- Suprafața din spate a aparatului trebuie orientată spre un perete.
- Atunci când aparatul se află în poziția sa permanentă, verificați dacă este adus la nivel cu ajutorul unei nivele cu bulă de aer. Dacă nu este, reglați picioarele acestuia.

2.2 Conexiunea la rețeaua electrică



AVERTISMENT!

Pericol de incendiu și electrocutare.

- AVERTISMENT: Acest aparat este proiectat pentru a fi instalat / conectat la o împământare din clădire.
- Asigurați-vă că parametrii de pe plăcuța cu date tehnice sunt compatibili cu valorile nominale ale sursei de alimentare.
- Utilizați întotdeauna o priză cu protecție (împământare) contra electrocutării, montată corect.
- Nu folosiți prize multiple și cabluri prelungitoare.
- Nu trageți de cablul de alimentare pentru a scoate din priză aparatul. Trageți întotdeauna de ștecher.
- Nu atingeți cablul de alimentare sau ștecherul cu mâinile ude.

2.3 Utilizarea



AVERTISMENT!

Pericol de rănire, electrocutare, incendiu, arsuri sau de deteriorare a aparatului.



Avertisment: Risc de incendiu / Materiale inflamabile. Aparatul conține gaze inflamabile, propan (R290), un gaz

cu un nivel ridicat de compatibilitate cu mediul. Nu țineți surse de foc și de aprindere în apropierea aparatului. Aveți grijă să nu deteriorați circuitul frigorific care conține propan.

- Acest aparat este destinat exclusiv pentru uz casnic (la interior).
- Nu uscați articolele deteriorate (rupte, uzate) care au căpșuși sau umpluturi.
- Dacă rufele au fost spălate cu un agent de îndepărtare a petelor, efectuați un ciclu suplimentar de clătire înainte de a începe un ciclu de uscare.
- Uscați doar țesături care sunt adecvate pentru uscare într-un uscător. Respectați instrucțiunile de curățare de pe eticheta articolului.
- Nu consumați sau pregătiți mâncarea cu apă condensată / distilată. Poate cauza probleme de sănătate oamenilor și animalelor de companie.
- Nu vă așezați și nu vă urcați pe ușa deschisă a aparatului.
- Nu uscați haine din care curge apa în aparat.



AVERTISMENT!

Rezervorul cu apă pentru tratamentul cu abur se umple doar cu apă distilată. Nu utilizați apă de la robinet sau alți aditivi. Aparatul se poate deteriora.

- Poate fi folosită și apa condensată de la colectorul de apă condensată al acestui aparat, dacă aceasta este filtrată mai întâi (printr-un filtru de cafea, de exemplu).
- Utilizați programele cu abur folosind doar apă distilată.
- După întreruperea ciclului de uscare sau a programului cu abur, rufele și tamburul pot fi fierbinți. Există riscul producerii de arsuri! Aveți grijă când scoateți rufele.
- Procedați cu atenție atunci când întrerupeți programul cu abur: Nu deschideți ușa mașinii în timpul fazei cu abur. Aburul fierbinte poate produce arsuri. Afișajul prezintă un mesaj care indică faza cu abur.

2.4 Iluminare interioară



AVERTISMENT!
Pericol de vătămare!

- Radiație vizibilă a LED-ului, nu vă uitați direct în fascicul.
- Pentru înlocuirea becului interior, contactați Centrul de service autorizat.

2.5 Îngrijirea și curățarea



AVERTISMENT!
Pericol de vătămare personală sau deteriorare a aparatului.



Avvertisment: Risc de incendiu / Materiale inflamabile. Aparatul conține gaze inflamabile, propan (R290), un gaz cu un nivel ridicat de compatibilitate cu mediul. Nu țineți surse de foc și de aprindere în apropierea aparatului. Aveți grijă să nu deteriorați circuitul frigorific care conține propan.

- Nu folosiți apă pulverizată și aparatul de curățat cu abur pentru curățarea aparatului.
- Curățați aparatul cu o lavetă moale și umedă. Utilizați numai detergenți neutri. Nu folosiți niciun produs abraziv, burete abraziv, solvent sau obiect metalic.

2.6 Compresorul



AVERTISMENT!
Pericol de deteriorare a aparatului.

- Compresorul și sistemul acestuia din uscătorul de rufe este umplut cu un agent special, care nu conține fluoro-cloro-hidrocarburi. Sistemul trebuie să rămână etanș. Deteriorarea sistemului poate provoca o scurgere.

2.7 Serviciul de asistență tehnică

- Pentru a repara aparatul contactați Centrul de service autorizat.

- Utilizați doar piese de schimb originale.
- Referitor la becul (becurile) din acest produs și becurile de schimb vândute separat: Aceste becuri sunt concepute pentru a suporta situațiile fizice extreme din aparatele electrocasnice, cum ar fi cele de temperatură, vibrație, umiditate sau au rolul de a semnaliza informații privitoare la starea operațională a aparatului. Acestea nu sunt destinate utilizării în alte aplicații și nu sunt adecvate pentru iluminarea camerelor din locuință.

2.8 Gestionarea deșeurilor după încheierea ciclului de viață al aparatului



AVERTISMENT!
Pericol de rănire sau sufocare.



Avvertisment: Pericol de incendiu / Pericol de deteriorare a materialului și deteriorare a aparatului.

- Deconectați aparatul de la sursa de alimentare electrică și cea de apă.
- Tăiați cablul de alimentare electrică chiar de lângă aparat și aruncați-l.
- Aparatul conține gaz inflamabil (R290). Contactați autoritatea locală pentru informații privind aruncarea adecvată a acestui aparat.
- Scoateți încuietoarea ușii pentru a nu permite copiilor sau animalelor de companie să rămână blocați în tambur.
- Aruncați aparatul în conformitate cu cerințele locale privind eliminarea Deșeurilor de echipamente electrice și electronice (WEEE).

3. DESCRIEREA PRODUSULUI

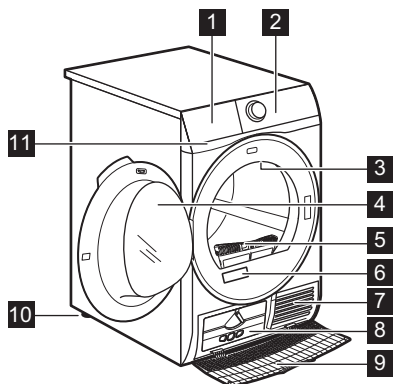

- 1 Recipient pentru apă
- 2 Panou de comandă
- 3 Iluminare interioară
- 4 Ușă aparat electrocasnic
- 5 Filtru
- 6 Plăcuță cu date tehnice
- 7 Fante pentru fluxul de aer
- 8 Clapetă de închidere pentru schimbătorul de căldură
- 9 Capac pentru schimbătorul de căldură
- 10 Picioare reglabile
- 11 Filtru pentru recircularea apei

i Pentru a ușura încărcarea rufelor sau a instalării, ușa este reversibilă (a se vedea broșura separată).

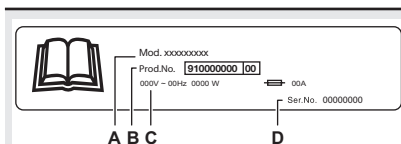

Rapoartele de pe plăcuța cu date tehnice:

- A. Numele modelului
- B. număr produs
- C. valori nominale electrice
- D. număr de serie

4. PANOUL DE COMANDĂ

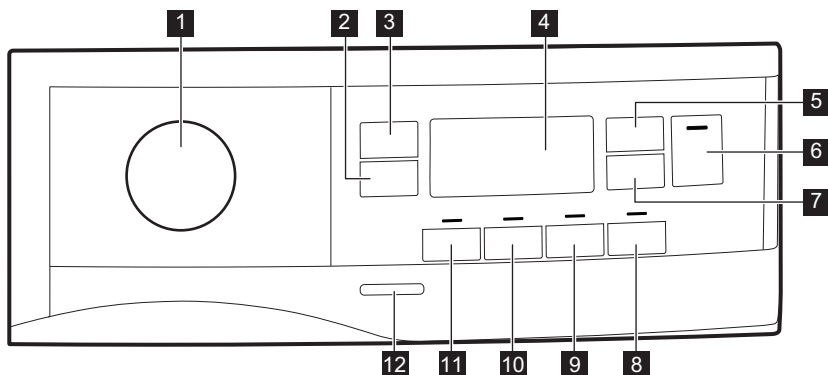

1 Buton rotativ pentru programe și comutatorul ● RESETARE

2  Buton tactil Extra Anticreeze (Antișifonare)

- 3** Buton tactil Dryness Level (Nivel de uscare)
- 4** Afișaj
- 5** Buton tactil Time Dry (Timp)
- 6** Buton tactil Start/Pause (Start/Pauză)
- 7** Buton tactil Delay Start (Întârziere)
- 8** Buton tactil Steam
- 9** Buton tactil End Alert (Sonerie)
- 10** Buton tactil Reverse Plus (Reversibil plus)

- 11** Buton tactil Extra Silent (Super silențios)
- 12** Buton Pornit/Oprit

Apăsați butoanele tactile cu degetul în zona cu simbolul sau cu numele opțiunii. Nu purtați mănuși atunci când lucrați cu panoul de comandă. Asigurați-vă că panoul de comandă este întotdeauna curat și uscat.

4.1 Afișaj

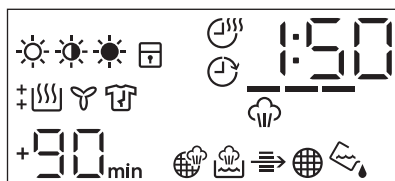









Simbolul de pe afișaj	Descrierea simbolului
	opțiune pentru uscarea rufelor: Iron Dry (Uscate pentru călcat), Cupboard Dry (Uscate pentru a fi puse în dulap), Extra Dry (Super uscat)
	opțiune Time Drying (Timp de uscare) activată
	opțiune Delay Start (Întârziere) activată
	indicator: <i>verificați Schimbătorul de căldură</i>
	indicator: <i>curățați filtrul</i>
	indicator: <i>evacuați apa din recipientul pentru apă</i>
	blocare acces copii activată
	selecție greșită sau butonul rotativ este în poziția ● „Resetare”
	indicator: <i>fază de uscare</i>
	indicator: <i>fază de răcire</i>

Simbolul de pe afișaj	Descrierea simbolului
	indicator: <i>fază antișifonare</i>
	indicator: <i>fază de acțiune abur</i>
—, —, —, —	opțiunea nivel abur: minim, moderat, maxim
	indicator: <i>umpleți recipientul pentru apă de la sistemul de generare a aburului</i>
	indicator: <i>curățați filtrul sistemului de generare a aburului</i>
1 : 50	durata programului
+30 _{min.} , +60 _{min.} , +90 _{min.} , +2h	extinderea fazei antișifonare implicite: +30min, +60min, +90min, +2h)
: 10 - 2 : 00	selecție Time Drying (Timp de uscare) (10 min - 2 h)
1 h - 20 h	selecție Delay Start (Întârziere) (1 h - 20 h)

5. TABEL CU PROGRAME

Program	Încărcătură ¹⁾	Proprietăți / Tip de țesătură ²⁾
3) Cottons (Bumbac) Eco	9 kg	Program pentru articole din bumbac conceput pentru economie maximă de energie. /
Cottons (Bumbac)	9 kg	Program pentru bumbac alb și colorat. Setarea implicită este pentru nivelul de uscare gata să fie stocat. /
Synthetics (Sintetice)	4 kg	Articole amestecate care conțin în principal fibre sintetice, precum poliester, poliamidă etc. /
Delicate	2 kg	Recomandat pentru țesăturile delicate generice, cum ar fi viscoza, raionul, acrilicul și amestecurile acestora. /
Wool (Lână)	1 kg	Uscă delicat pentru articole din lână care se spală manual și în mașină. Scoateți imediat articolele dacă programul s-a terminat.

Program	Încărcătură 1)	Proprietăți / Tip de țesătură ²⁾
Down Jacket (Jachetă din puf) 	2 kg	Un program automat care usucă cu precizie chiar și izolația internă a jachetelor cu umplutură din pene, puf sau material sintetic. Menține aspectul și funcționalitatea termică a hainelor / 
Sport (Articole sportive)	2 kg	Usucă îmbrăcăminte sport generică, fabricată din fibre sintetice, inclusiv poliester, amestecuri de elastan și poliamidă. / 
Outdoor 	2 kg	Menține funcționalitatea țesăturilor de exterior realizate din materiale textile tehnice și restabilește impermeabilitatea jachetelor rezistente la apă și a jachetelor cu căptușeală detașabilă (adecvată pentru uscarea în uscător). / 
Bedlinen (Asternuturi de pat) XL	4,5 kg	Usucă până la trei seturi de lenjerie de pat simultan. Reduce la minimum răsucirile și încălcirile articolelor mari, pentru a se asigura că lenjerie de pat se usucă uniform, fără pete umede. / 
 Hygiene (Igienă)	5 kg	Usucă și dezinfectează articolele de îmbrăcăminte și alte articole, menținând temperatura peste 60°C în timp, îndepărtând 99,9% din bacterii și virusuri ⁴⁾ . Notă: Acest ciclu trebuie utilizat numai pentru articole ude. Nu este potrivit pentru articole delicate. / 

Program	Încărcătură 1)	Proprietăți / Tip de țesătură ²⁾
MixCare (MixtRapid)	6 kg	Amestec de articole de îmbrăcăminte realizate din bumbac, amestecuri bumbac sintetice și țesături sintetice. / 

1) Greutatea maximă se referă la articolele uscate.

2) Pentru semnificația etichetei produsului, consultați capitolul *INFORMAȚII ȘI SFATURI: Pregătirea rufelor.*

3) Programul  Cottons (Bumbac) Cupboard (Uscate pentru a fi puse în dulap) ECO este „Programul standard pentru bumbac” conform Reglementării Comisiei UE Nr. 392/2012. Este adecvat pentru uscarea lenjeriei ude obișnuite din bumbac și este cel mai eficient program în ceea ce privește consumul de energie pentru uscarea rufelor ude din bumbac.



4) Testat pentru Candida albicans, MS2 Bacteriophage și Escherichia coli în cadrul unui test extern efectuat de Swisstatest Testmaterialien AG în 2021 (Raportul de testare nr. 20212038).

5.1 Woolmark Apparel Care - Albastru

 <p>WOOL HAND WASH SAFE</p>	<p>Ciclul de uscare pentru lână al acestei mașini a fost aprobat de The Woolmark Company pentru uscarea articolelor de îmbrăcăminte din lână care sunt etichetate cu „spălare manuală”, cu condiția ca articolele să fie uscate în conformitate cu instrucțiunile producătorului acestei mașini de spălat rufe. Respectați instrucțiunile de îngrijire de pe eticheta produsului. M2140</p> <p>Simbolul Woolmark este un marcaj de Certificare în multe țări.</p>
---	---

5.2 Programe cu abur

Program	Încărcătură 1)	Proprietăți
Cottons (Bumbac) 	2 kg	Ajută la îndepărtarea cutelor de pe articolele de îmbrăcăminte din bumbac. Durata programului este ajustată automat pentru a usca încărcătura până la nivelul optim de umiditate pentru acțiunea aburului. Frecvent, nu este necesară călcarea hainelor după programul cu abur. În acest caz, hainele trebuie atârinate pe umerăș sau împăturate.



Program	Încărcătură 1)	Proprietăți
Synthetics (Sintetice) 	2 kg	Ajută la îndepărtarea cutelor de pe articolele de îmbrăcăminte sintetice. Durata programului este ajustată automat pentru a usca încărcătura până la nivelul optim de umiditate pentru acțiunea aburului. Frecvent, nu este necesară călcarea hainelor după programul cu abur. În acest caz, hainele trebuie atârnate pe umerăș sau împăturite.
Refresh (Împropătare) 	2 kg	Doar pentru haine uscate. Aplicabil și pentru eliminarea mirosurilor. Hainele rămân moi și pufoase. Recomandăm scoaterea articolelor din uscător și atârnarea acestora imediat după încheierea programului.

1) Greutatea maximă se referă la articolele uscate.

6. OPȚIUNI

6.1 Dryness Level (Nivel de uscare)

Această funcție vă ajută să creșteți nivelul de uscare al rufelor. Există 3 opțiuni:

-  Extra Dry (Super uscat)
-  Cupboard (Uscate pentru a fi puse în dulap)
-  Iron Dry (Uscate pentru călcat)

6.2 Extra Anticrease (Antișifonare)

Extinde cu 30, 60, 90 de minute sau 2 ore faza de antișifonare de la finalul ciclului de uscare. Această funcție reduce șifonarea. Rufe pot fi scoase în timpul etapei de netezire.

6.3 Extra Silent (Super silențios)

Aparatul funcționează cu zgomot redus fără a afecta calitatea uscării. Aparatul funcționează mai încet cu o durată mai mare a ciclului.

6.4 Reverse Plus (Reversibil plus)

Creșteți frecvența de rotire inversă a tamburului pentru a reduce răsucirea și încălcirea articolelor. Pentru a crește uniformitatea rezultatului la uscare și pentru a ajuta la reducerea șifonărilor. Recomandat pentru articole mari sau lungi (de ex. cearceafuri, pantaloni, rochii lungi)

6.5 End Alert (Sonerie)

Soneria este activată la:

- terminarea ciclului
 - pornirea și terminarea fazei antișifonare
 - întreruperea ciclului
- Implicit, funcția sonerie este activată întotdeauna. Puteți folosi această funcție pentru a activa sau dezactiva sunetul.

 Puteți activa opțiunea End Alert (Sonerie) cu toate programele.

6.6 Time Dry (Timp)

Dvs. alegeți durata programului de uscare, de la o valoare minimă de 10 minute până la maxim 2 ore. Durata

necesară depinde de cantitatea de rufe din aparat.



Vă recomandăm să setați o durată scurtă pentru cantități mici de rufe sau doar pentru un singur articol.

RECOMANDARE PENTRU USCAREA TEMPORIZATĂ

până la 10 min doar acțiunea aerului rece (fără încălzitor).

10 - 40 min uscare suplimentară pentru a îmbunătăți gradul de uscare după ciclul de uscare anterior.

















RECOMANDARE PENTRU USCAREA TEMPORIZATĂ









> 40 min uscare completă a încărcăturilor mici de rufe de până la 4 kg, centrifugate bine (>1200 rpm).

6.7 Time Dry (Timp) la programul Wool (Lână)

Opțiune adecvată pentru programul Wool (Lână) pentru a ajusta nivelul final de uscare.

6.8 Tabel cu opțiuni

Programe ¹⁾	 Dryness Level (Nivel de uscare)	 Extra Anti-crease (Anti-șifonare)	 Extra Silent (Super silențios)	 Reverse Plus (Reversibil plus)	 Steam	 Time Dry (Timp)
	  					
 Cottons (Bumbac) Eco		■		■		
Cottons (Bumbac) 	■	■	■	■	■	■
Synthetics (Sintetice) 	■	■	■	■	■	■
Refresh (Împrospătare) 				■	■	
Delicate		■		■		
Wool (Lână)  						■ 2)
Down Jacket (Jachetă din puf) 	■	■				
Sport (Articole sportive)		■		■		

Programe ¹⁾	 Dryness Level (Nivel de uscare)	 Extra Anti-crea- se (Anti-șifo- nare)	 Extra Silent (Su- per silen- țios)	 Re- verse Plus (Re- versi- bil plus)	 Stea m	 Time Dry (Timp)
Outdoor 	■					
Bedlinen (Asternuturi de pat) XL	■	■	■	■	■	
Hygiene (Igienă) 	■		■			
MixCare (MixtRapid)	■	■	■	■		■

1) Împreună cu programul puteți seta 1 sau mai multe opțiuni. Pentru a le activa sau dezactiva, apăsați butonul tactil corespunzător.

2) Consultați capitolul OPȚIUNI: Timp de uscare la programul Wool (Lână)

7. FUNCȚIA ABUR

Aburul ajută la îndepărtarea mirosurilor, cum ar fi aerul din exterior.

Reduce sau îndepărtează cutele. Face mai flexibile articolele de îmbrăcăminte.

După programul cu abur, articolele de îmbrăcăminte sunt mai ușor de călcat.

La finalul ciclurilor cu abur, hainele au o umiditate reziduală adecvată pentru călcat.

Dacă hainele nu sunt călcate imediat, atârnați-le până când se usucă complet.



La început, deoarece există o gamă largă de țesături, folosiți un nivel redus de abur. Căpătați ușor experiență, ceea ce vă ajută să folosiți nivelul suficient de abur.

7.1 Cum se umple recipientul pentru apă pentru sistemul de generare a aburului



ATENȚIE!

Folosiți doar apă distilată sau demineralizată. Întotdeauna când recipientul este gol, indicatorul  este aprins și nu puteți porni programele cu abur.



Dacă uscați cu programe standard și cu abur, recipientul pentru apă a sistemului de generare a aburului se umple automat. Dacă rezervorul de apă este gol, îl puteți umple manual. Apa condensată se poate folosi, de asemenea, la sistemul de generare a aburului. Apa condensată trebuie filtrată, de ex. cu un filtru de cafea pentru a îndepărta bucățile mici de scame.

Pentru a umple recipientul pentru apă:

1. Porniți aparatul.

2. Setați 1 din programe cu opțiunea abur pentru a verifica nivelul apei.
3. Trageți recipientul pentru apă. Țineți-l în poziție orizontală.

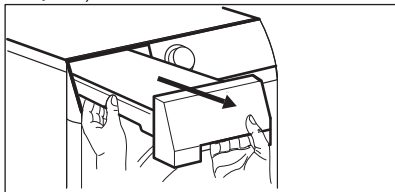

4. Umpleți cu apă până când atinge nivelul maxim.

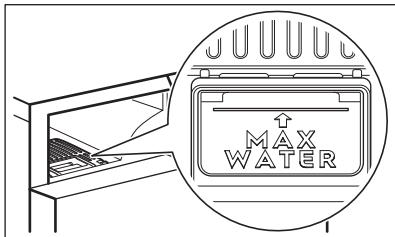
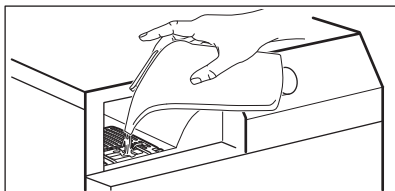

5. Introduceți recipientul pentru apă.



Pictograma  vă avertizează când rezervorul de abur este gol. În acest caz, funcțiile cu abur nu pot fi activate.





7.2 Steam

Această opțiune setează nivelul necesar pentru abur. Acesta depinde de: tipul, masa și volumul rufelor.

Sunt disponibile 3 selecții:

- _ nivelul minim
- __ nivelul moderat
- ___ nivelul maxim

7.3 Steam tabel

Programe / tipuri de haine	 Steam	Încărcătură ¹⁾
Cottons (Bumbac) 	_ nivelul minim	0,5 - 1 kg
	__ nivelul moderat	1 - 1,5 kg
	___ nivelul maxim	1,5 - 2 kg
Cottons (Bumbac)  / cămăși	_ nivelul minim	1 - 2 articole
	__ nivelul moderat	3 - 4 articole
	___ nivelul maxim	5 articole
Synthetics (Sintetice) 	_ nivelul minim	0,5 - 1 kg
	__ nivelul moderat	1 - 1,5 kg
	___ nivelul maxim	1,5 - 2 kg

Programe / tipuri de haine	☁ Steam	Încărcătură ¹⁾
Synthetics (Sintetice) ☁ / cămăși	_ nivelul minim	1 - 2 articole
	__ nivelul moderat	3 - 4 articole
	___ nivelul maxim	5 articole
Refresh (Împrospătare) ☁	_ nivelul minim	0,5 kg
	__ nivelul moderat	1 kg
	___ nivelul maxim	2 kg

1) Greutatea maximă se referă la articolele uscate.

8. SETĂRI

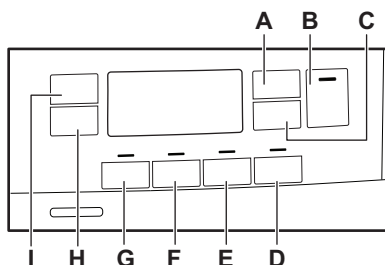

- A. ☁ Buton tactil Time Dry (Timp)
- B. ▶|| Buton tactil Start/Pause (Start/Pauză)
- C. ⌚ Buton tactil Delay Start (Întârziere)
- D. ☁ Buton tactil Steam
- E. 🔔 Buton tactil End Alert (Sonerie)
- F. ↻ Buton tactil Reverse Plus (Reversibil plus)
- G. 📉 Buton tactil Extra Silent (Super silențios)
- H. 🛡 Buton tactil Extra Anticrease (Antișifonare)
- I. ☀ Buton tactil Dryness Level (Nivel de uscare)

8.1 Funcția Blocare acces copii

Această opțiune previne joaca copiilor cu aparatul în timpul funcționării unui program. Butoanele tactile sunt blocate.

Doar butonul de pornit/oprit este deblocat.

Activarea opțiunii de blocare acces copii:

1. Apăsați butonul pornit/oprit pentru a activa aparatul.
2. Apăsați lung butonul tactil (D) timp de câteva secunde.

Indicatorul blocare acces copii se aprinde.

i Puteți dezactiva opțiunea de blocare acces copii în timpul funcționării unui program. Apăsați lung aceleași butoane tactile până când indicatorul de blocare acces copii se stinge. Funcția Blocare acces copii nu este disponibilă timp de 8 s după pornirea aparatului.



8.2 Ajustarea nivelului de umezeală rămasă

i De fiecare dată când intrați în modul „Reglarea umezelii remanente în rufe”, gradul setat anterior pentru umezeala remanentă se va schimba în valoarea următoare (de ex. - 2 - setat anterior se va schimba în - 1 -).

Pentru a modifica gradul implicit al umezelii remanente:

1. Apăsăți butonul pornit/oprit pentru a activa aparatul.
2. Folosiți butonul pentru programe pentru a seta orice program.
3. Așteptați circa 8 secunde.
4. Apăsăți și mențineți apăsată simultan butoanele (G) și (F).

Se aprinde unul din următoarele indicatoare:







- -  - uscare maximă
- -  - rufe uscate mai bine
- -  - rufe uscate la nivelul standard

5. Apăsăți lung și din nou butoanele (G) și (F) până când este afișat indicatorul nivelului corect.



Dacă afișajul revine la modul normal (va fi afișată durata programului selectat de la pasul 2), în timpul setării gradului de umezeală remanentă, apăsați lung butoanele (G) și (F) din nou pentru a intra în modul „Reglarea umezelii remanente în rufe” (gradul setat anterior pentru umezeala remanentă se va schimba în valoarea următoare).

6. Pentru a accepta gradul selectat de umezeală remanentă, așteptați 5 s și afișajul revine la modul normal.

Dryness Level (Nivel de uscare)	Simbolul afișat
-  - uscare maximă	+ 
-  - rufe uscate mai bine	+ 
-  - rufe uscate la nivelul standard	

8.3 Indicator pentru recipientul pentru apă

Implicit, indicatorul recipientului pentru apă este aprins. Acesta se aprinde la finalul programului sau când este necesară golirea recipientului pentru apă.



Dacă este montat setul pentru scurgere (accesoriu suplimentar), aparatul evacuează automat apa din recipientul pentru apă. În acest caz, vă recomandăm să dezactivați indicatorul recipientului pentru apă.

Dezactivarea indicatorului recipientului pentru apă:

1. Apăsăți butonul pornit/oprit pentru a activa aparatul.
2. Așteptați circa 8 secunde.
3. Apăsăți și mențineți apăsată simultan butoanele tactile (H) și (I).

Afișajul indică una din următoarele 2 configurații:

- Afișajul indică „Oprit”. După 5 s afișajul revine la modul normal.
- Afișajul indică „Pornit”. După 5 s afișajul revine la modul normal.

8.4 Contor ore de funcționare

Această funcție vă oferă posibilitatea de a afișa durata totală de funcționare a aparatului în ore, numărată din momentul primei porniri. Este afișat timpul de funcționare efectiv al ciclurilor (nu include pauze sau timp de pornire întârziat).

Pentru a vizualiza această valoare, procedați după cum urmează:

1. Porniți aparatul apăsând butonul **Pornit/Oprit**
2. Apăsăți și mențineți apăsată butoanele **G** și **E** timp de câteva secunde.
3. După 3 secunde, pe afișaj apare numărul total de ore de funcționare a aparatului: de ex., dacă durata de funcționare este de **1276** ore, afișajul prezintă textul **Hr** timp de 2 secunde, apoi **12** timp de 2 secunde, urmat de

76. Această valoare este afișată cu o secvență de două cifre pe rând: primele două cifre indică mii și sute, următoarele două cifre indică zeci și unități.

Pentru a ieși din acest mod, apăsați orice buton, rotiți butonul selector sau opriți aparatul.

8.5 Setări implicite din fabrică

Această funcție permite restabilirea setărilor implicite din fabrică. Opțiunile și modurile de lucru salvate vor fi resetate.

Pentru a **activa** această opțiune, urmați pașii de mai jos:

1. Porniți aparatul apăsând butonul **Pornit/Oprit**

2. Așteptați aproximativ 8 secunde.
3. Apăsați și mențineți apăsată butoanele **F** și **E** timp de câteva secunde.
4. Aparatul va confirma funcționarea prin afișarea — —.

i Dacă procedura nu funcționează (acest lucru poate avea loc din cauza expirării timpului sau a combinației greșite de taste), opriți aparatul și repetați secvența de la început.

9. ÎNAINTE DE PRIMA UTILIZARE

i Mecanismele de blocare din spatele tamburului sunt scoase automat la prima activare a uscătorului. S-ar putea să auziți unele zgomote.

Pentru a debloca mecanismele de blocare din spatele tamburului:

1. Porniți aparatul.
2. Setăți orice program.
3. Apăsați butonul Start/Pauză. Tamburul începe să se rotească. Mecanismele de blocare din spatele tamburului sunt dezactivate automat.

Înainte de a folosi aparatul pentru a usca rufe:

- Curățați tamburul uscătorului cu o lavetă umedă.
- Porniți un program de 1 oră cu rufe umede.
- Umpleți recipientul cu apă pentru abur înainte de a utiliza un program cu abur pentru prima dată (consultați capitolul „Funcția abur - Cum se umple recipientul cu apă pentru sistemul cu abur”).

i La începutul ciclului de uscare (primele 3-5 min) este posibil ca nivelul de zgomot să fie mai ridicat. Aceasta se datorează pornirii compresorului. Acest lucru este normal pentru aparatele cu compresor, cum ar fi frigidererele și congelatoarele.

9.1 Miros neobișnuit

Aparatul este ambalat foarte strâns.

După despachetare se simte un miros neobișnuit. Acest lucru este normal pentru produsele complet noi.

Aparatul este construit din mai multe tipuri de materiale care împreună pot genera un miros neobișnuit.

O dată cu utilizarea, după câteva cicluri de uscare mirosul neobișnuit dispare gradual.

9.2 Zgomote

i Se pot auzi diferite zgomote în momente diferite ale ciclului de uscare. Sunt zgomote de funcționare perfect normale.

Compresorul lucrează.

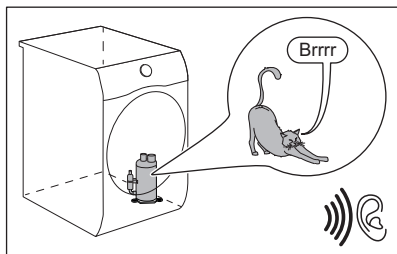

Tamburul se rotește.

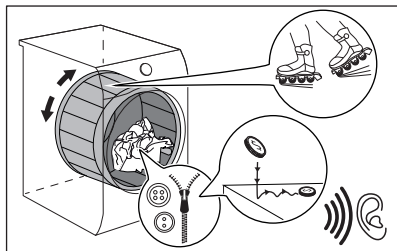

Ventilatoarele funcționează.

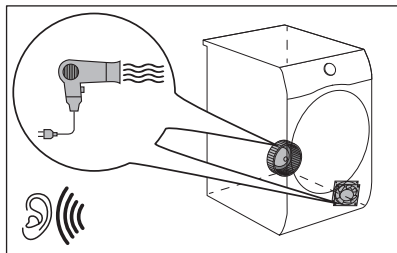

Pompa funcționează și transferă condensul în rezervor.

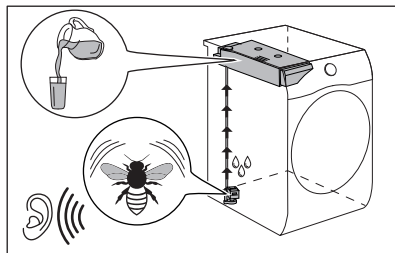

10. UTILIZAREA ZILNICĂ

10.1 Pornirea unui program fără pornire întârziată

1. Pregătiți rufele și încărcați aparatul.

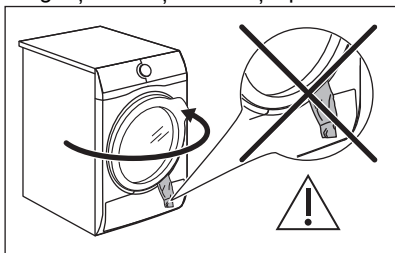

ATENȚIE!

Verificați dacă la închiderea ușii, rufele nu au rămas prinse între ușa aparatului și garnitura de cauciuc.

2. Pentru a activa aparatul apăsați butonul Pornit/Oprit.
3. Setati programul și opțiunile corecte pentru tipul de încărcătură. Afișajul indică durata actualizată a programului.



Durata reală de uscare va depinde de tipul de încărcătură (cantitatea și compoziția), de temperatura camerei și de umiditatea rufelor după ce au fost centrifugate.

4. Apăsați butonul tactil Start/Pause (Start/Pauză).
Programul începe.

10.2 Pornirea unui program cu pornire întârziată

1. Setează programul și opțiunile corecte pentru tipul de încărcătură.
2. Apăsați butonul de pornire întârziată în mod repetat până când afișajul indică timpul de întârziere dorit.



Puteți întârzia pornirea unui program de la o valoare minimă de 1 oră până la una maximă de 20 de ore.

3. Apăsați butonul tactil Start/Pause (Start/Pauză).

Afișajul indică numărătoarea inversă pentru pornirea întârziată.

Atunci când numărătoarea inversă se încheie, programul pornește.

10.3 Modificarea unui program





1. Apăsați butonul pornit/oprit pentru a dezactiva aparatul
2. Apăsați butonul pornit/oprit pentru a activa aparatul.
3. Setează programul.

Alternativ:

1. Rotiți butonul rotativ de selectare la poziția ● „Resetare”.
2. Așteptați 1 secundă. Afișajul indică — — —.
3. Setează programul.

10.4 La terminarea programului

La terminarea programului:

- Este emis un semnal acustic intermitent.
- Afișajul indică  :  
- Indicatorul  este pornit.







- Indicatorii Filtru  și Rezervor  se pot aprinde.
- Indicatorul Start/Pause (Start/Pauză) este pornit.

Aparatul continuă să funcționeze cu faza antișifonare timp de încă aproximativ 30 de minute sau mai mult dacă s-a setat opțiunea Extra Anticrease (Antișifonare) (consultați capitolul *Opțiunea - Extra Anticrease (Antișifonare)*).

Faza antișifonare reduce șifonarea.

Puteți scoate rufele înainte de terminarea fazei antișifonare. Pentru rezultate mai bune, vă recomandăm să scoateți rufele când faza este aproape terminată.

Când faza antișifonare s-a terminat:

- Afișajul indică în continuare  : 

- Indicatorul  este oprit.
- Indicatorii Filtru  și Rezervor  rămân aprinși.
- Indicatorul Start/Pause (Start/Pauză) se stinge.

1. Apăsați butonul pornit/oprit pentru a dezactiva aparatul.
2. Deschideți ușa aparatului.
3. Scoateți rufele.



Pentru a păstra efectele tratamentului cu abur, hainele trebuie scoase câte un articol pe rând în timpul fazei antișifonare și atârdate imediat pe un umerăș pentru uscare (timp de minim 5-15 min, în funcție de țesătură și nivelul de abur selectat). Ridicați butoanele și trageți împrăcăminte în formă, acordând o atenție deosebită manșetelor și îmbinărilor.

4. Închideți ușa aparatului.
Cauzele posibile care conduc la obținerea unor rezultate nesatisfăcătoare la uscare:

- Setări inadecvate pentru nivelul implicit de uscare. Consultați capitolul *Reglarea nivelului implicit de uscare*
- Temperatura camerei este prea scăzută sau prea ridicată.
- Temperatura optimă a camerei este între 18°-25°C.



Curățați întotdeauna filtrul și goliți recipientul pentru apă după finalizarea unui program.

- După 5 minute, dacă nu porniți programul.
- După 5 minute de la încheierea programului.



Durata este redusă la 30 de secunde dacă butonul rotativ de selectare este indică poziția ● „Resetare”.

10.5 Funcția Repaus

Pentru a reduce consumul de energie, această funcție dezactivează automat aparatul:

11. INFORMAȚII ȘI SFATURI

11.1 Pregătirea rufelor



Deseori hainele sunt încurcate și legate între ele după ciclul de spălare. Uscarea hainelor încurcate și legate este inefficientă. Pentru a asigura un debit de aer adecvat și o uscare uniformă se recomandă scuturarea și încărcarea hainelor în uscător una câte una.

Pentru a avea un proces adecvat de uscare:

- Închideți fermoarele.
- Închideți și strângeți sacul pilotei.
- Nu uscați cravatele sau cordoanele libere (de ex. cordoanele de la șorturi). Legați-le înainte de a porni un program.
- Scoateți toate articolele din buzunare.
- Întoarceți pe dos articolele cu stratul interior realizat din bumbac. Stratul de bumbac trebuie să fie la exterior.
- Întotdeauna alegeți programul adecvat pentru tipul de rufe.
- Nu puneți împreună culori deschise cu cele închise.
- Folosiți un program adecvat pentru bumbac, jersey și tricotaje pentru a reduce intrarea la apă.





- Nu depășiți încărcătura maximă declarată în capitolul programe sau indicată pe afișaj.
- Uscați doar rufe care se pot usca într-un uscător de rufe. Consultați eticheta țesăturii aflată pe articol.
- Nu uscați împreună articole mari și mici. Articolele mici se pot bloca în interiorul celor mari și rămân ude.
- Scuturați hainele, țesăturile mari înainte de a le introduce în uscător. Procedați astfel pentru a evita existența unor locuri umede în țesături după ciclul de uscare.

Sfaturi pentru funcția Abur

- Nu folosiți programele cu abur pentru: lână care nu se poate usca în uscătoare de rufe, pielea, materialele textile cu bucăți mari din metal, piese din lemn sau plastic, materiale textile cu piese metalice ruginite, hainele impermeabile sau cu bumbac ceruit.
- Sortați și uscați împreună textilele cu dimensiuni, masă, material și culoare similare.
- Nu uscați articole noi, colorate, împreună cu articole în culori deschise. Poate să apară decolorarea (verificați rezistența culorii materialului când umeziți o zonă ascunsă).
- Nu folosiți seturile de curățare chimică în combinație cu programele cu abur.

- Îndepărtați petele prin spălare sau folosind substanțe locale pentru îndepărtarea petelor înainte de a folosi programul cu abur.
- Pentru cele mai bune rezultate, întoarceți pe dos articolele cu strat

dublu de țesătură (de ex. la hanorace cu căptușeală de bumbac, stratul de bumbac trebuie să fie la exterior).

Eticheta țesături	Descriere
	Rufele sunt adecvate pentru uscarea într-un uscător cu tambur rotativ.
	Rufele sunt adecvate pentru uscarea într-un uscător cu tambur rotativ la temperaturi înalte.
	Rufele sunt adecvate doar pentru uscarea într-un uscător cu tambur rotativ la temperaturi reduse.
	Rufele nu sunt adecvate pentru uscarea într-un uscător cu tambur rotativ.

12. ÎNGRIJIREA ȘI CURĂȚAREA

12.1 Curățarea filtrelor



ATENȚIE!

Nu folosiți apă pentru a curăța filtrul. Adunați manual scamele și aruncați-le în coșul de gunoi (evitați aruncarea fibrelor de plastic în mediul acvatic).



Pentru cea mai bună performanță la uscare, curățați regulat filtrul. Filtrul înfundat determină un ciclu de uscare mai lung și, în consecință, creșterea consumului de energie. Curățați filtrul manual. Dacă este necesar, utilizați un aspirator.

1.

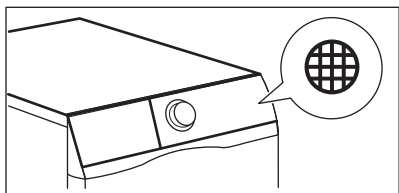

2.

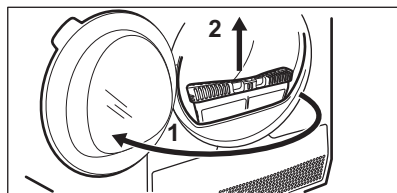

3.

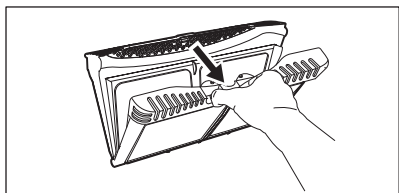

4.

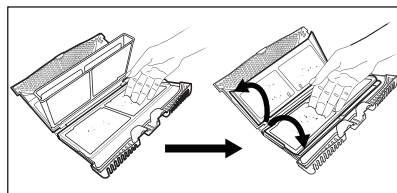

5. 1)

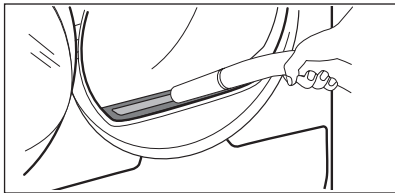

6.

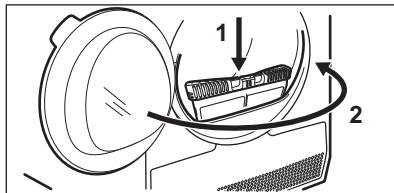

1) Dacă este necesar, înlăturați șcările din suportul pentru filtru și garnitură. Puteți utiliza un aspirator.

12.2 Golirea recipientului de apă

1.

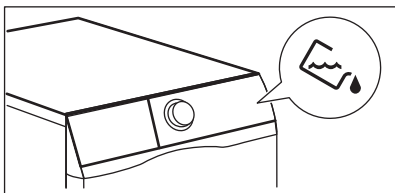

2.

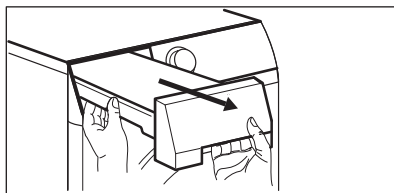

3.

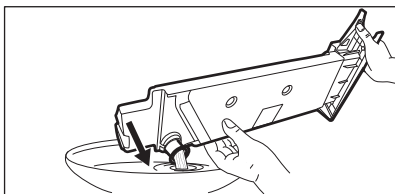

4.

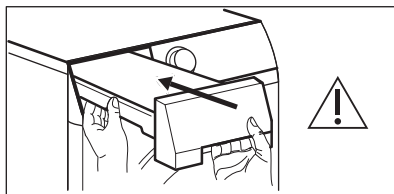

Puteți utiliza apa din recipientul pentru apă ca alternativă la apa distilată (de ex. pentru călcarea cu abur). Înainte de a utiliza apa, îndepărtați reziduurile cu un filtru.

12.3 Curățarea schimbătorului de căldură

1.

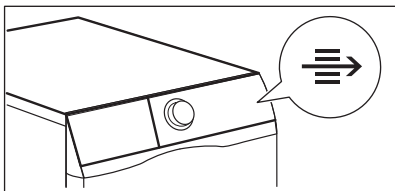

2.

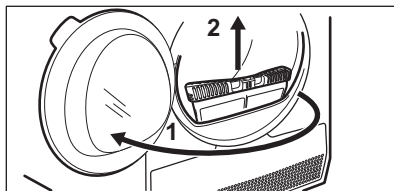

3.

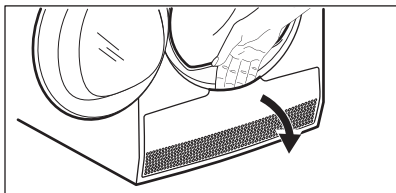

4.

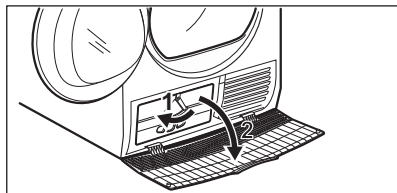

5. 1)

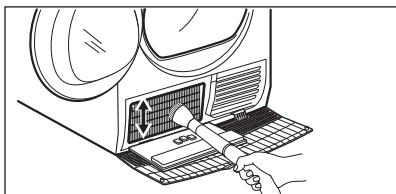

6.

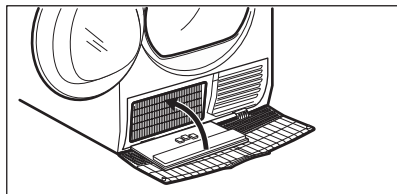

7.

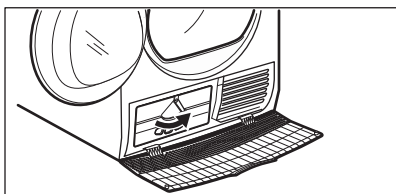

8.

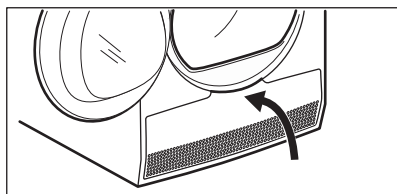

9.

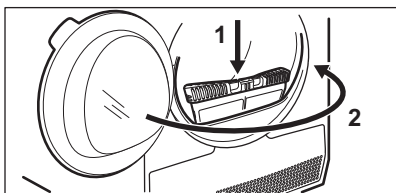

1) Dacă este necesar, înlăturați scamele din suportul pentru filtru și garnitură. Puteți utiliza un aspirator.



ATENȚIE!

Nu atingeți suprafața metalică cu mâinile goale. Pericol de vătămare! Purtați mănuși de protecție. Curățați cu atenție pentru a evita deteriorarea suprafeței metalice.

12.4 Curățarea filtrului sistemului de generare a aburului



ATENȚIE!

Nu folosiți programe cu abur fără filtrul sistemului de generare a aburului sau cu un filtru deteriorat sau blocat.

Dacă pe afișaj apare simbolul  (curățați filtrul sistemului de generare a aburului) trebuie să curățați filtrul.

Pentru a curăța filtrul sistemului de generare a aburului:

1. Trageți recipientul pentru apă. Țineți-l în poziție orizontală.

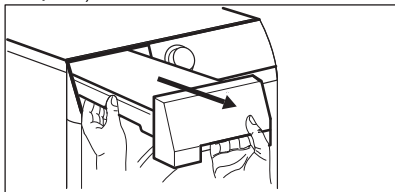

2. Trageți filtrul.

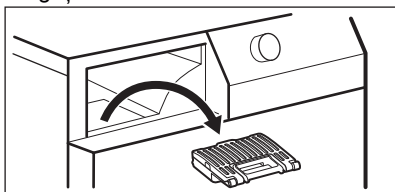

3. Deschideți filtrul.

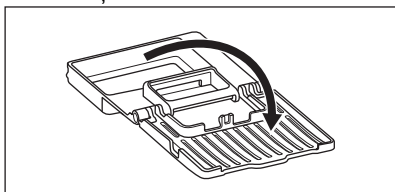

4. Folosiți o mână umedă pentru a curăța filtrul.

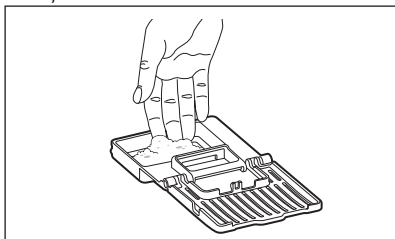

5. Introduceți filtrul în mufa pentru filtru.
6. Introduceți recipientul pentru apă.

12.5 Cum se evacuează apa din recipientul sistemului de generare a aburului



Calitatea apei din recipient se poate înrăutăți. Dacă nu folosiți aparatul pentru o perioadă lungă de timp, evacuați apa din recipient.

Pentru a evacua apa:

1. Deschideți ușa.
2. Deschideți capacul condensatorului.

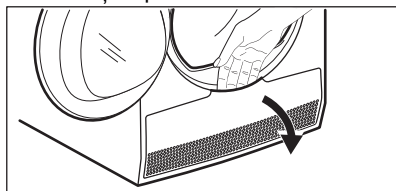

3. Rotiți maneta pentru a debloca capacul condensatorului și coborâți capacul condensatorului.

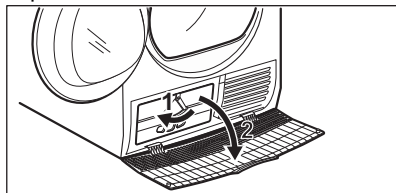

4. Luați țeava amplasată pe peretele din stânga al compartimentului. Deschideți capacul pentru a evacua apa.

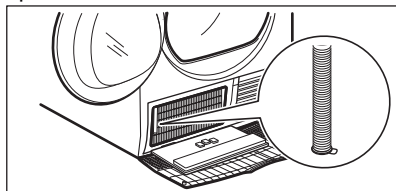

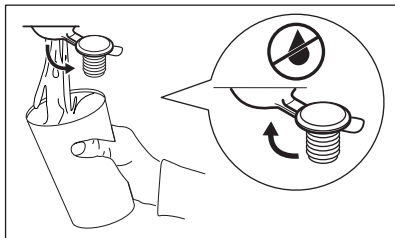

5. Închideți capacul.
6. Puneți țeava înapoi pe vas.
7. Închideți capacul condensatorului.
8. Răsuciți maneta pentru a bloca capacul condensatorului.
9. Închideți capacul condensatorului.

12.6 Curățarea tamburului



AVERTISMENT!

Scoateți din priză aparatul înainte de a-l curăța.

Folosiți un detergent cu săpun neutru pentru a curăța suprafața interioară a tamburului și ridicătoarele tamburului. Uscați suprafețele curățate cu o lavetă moale.



ATENȚIE!

Nu folosiți substanțe abrazive sau bureți de sârmă pentru a curăța tamburul.

12.7 Curățarea panoului de comandă și a carcasei

Folosiți un detergent cu săpun neutru pentru a curăța panoul de comandă și carcasa.

Pentru curățare, folosiți o lavetă umedă. Uscați suprafețele curățate cu o lavetă moale.



ATENȚIE!

Nu folosiți agenți de curățare speciali pentru mobilă sau agenți de curățare care pot produce coroziune.

12.8 Curățarea fantelor pentru fluxul de aer

Utilizați un aspirator pentru a scoate scamele din fantele pentru fluxul de aer.

13. DEPANARE



AVERTISMENT!

Consultați capitolele privind siguranța.

13.1 Coduri de eroare

Aparatul nu pornește sau se oprește în timpul funcționării.

Mai întâi încercați să găsiți o soluție la problemă (consultați tabelul). Dacă problema persistă, contactați Centrul de service autorizat.



AVERTISMENT!

Dezactivați aparatul înainte de a efectua orice verificare.

În cazul unor probleme grave, semnalele acustice intră în funcțiune, afișajul prezintă un cod de eroare și butonul  Start/Pause (Start/Pauză) ar putea clipi permanent:

Cod de eroare	Cauză posibilă	Soluție
E50	Motorul aparatului este supraîncărcat. Sunt prea multe rufe sau s-au blocat în tambur.	Programul nu a fost finalizat. Scoateți rufele din tambur, setați programul și reporniți ciclul.
E90 sau E91	Defect intern. Nu există comunicare între elementele electronice ale aparatului.	Programul nu s-a încheiat în mod corespunzător sau aparatul s-a oprit prea devreme. Opriți și porniți din nou aparatul. Dacă codul de eroare apare din nou, contactați Centrul de servicii autorizat.
EH0	Sursa de alimentare nu este stabilă.	Când aparatul afișează EH0 , așteptați până când sursa principală de alimentare este stabilă și apoi apăsați pe „Start” (Pornire). Dacă aparatul pune ciclul în pauză fără nicio indicație, apăsați butonul de pornire a ciclului. Dacă va apărea un avertisment, verificați integritatea cablului de alimentare / a prizei sau sursa principală de alimentare.

Dacă afișajul prezintă alte coduri de eroare, dezactivați și activați aparatul. Dacă problema persistă, contactați Centrul de service autorizat.

În cazul altor probleme cu uscătorul de rufe, consultați tabelul de mai jos pentru posibile soluții.

13.2 Depanare

Problemă	Soluție posibilă
Nu puteți activa aparatul.	Verificați dacă ștecherul este introdus în priză. Verificați siguranța din cutia de siguranțe (instalația locuinței).
Programul nu pornește.	Apăsați Start/Pause (Start/Pauză). Verificați dacă ușa aparatului este închisă.
Programul cu abur nu pornește. Indicatorul recipientului pentru apă cu abur se aprinde.	Umpleți recipientul pentru apă. Curățați filtrul de apă pentru abur
După un program cu abur, hainele nu sunt suficient de netede.	Verificați compoziția materialului/țesăturii.

Problemă	Soluție posibilă
	Setați un nivel mai ridicat pentru abur.
	Încărcați mașina cu mai puține haine sau doar cu cantitatea echivalentă.
	Scoateți hainele rapid una câte una din mașină cât mai curând posibil după pornirea fazei de antișifonare.
	Atârnați hainele pe umerase, închideți nasturii și aranjați hainele în formă.
	Aranjați hainele cu mai multe straturi prin călcare după ce au ieșit din aparat.
După un program cu abur, pe haine sunt pete umede.	Selectare incorectă a nivelului de abur. Setați un nivel adecvat de abur (consultați ghidul pentru abur pentru referință).
	Curățați filtrul (consultați capitolul <i>ÎNGRIJIREA ȘI CURĂȚAREA</i>) înainte de a efectua ciclul cu abur.
Chiar și după mai multe cicluri de uscare, rezervorul de apă pentru abur este gol.	Curățați filtrul de apă pentru abur.
Ușa aparatului nu se închide.	Verificați dacă filtrul este instalat corect.
	Verificați dacă rufele au rămas prinse între ușa aparatului și garnitura de cauciuc.
Aparatul se oprește în timpul funcționării.	Verificați dacă recipientul pentru apă este gol. Apăsați Start/Pause (Start/Pauză) pentru a porni programul din nou.
	Încărcătura este prea mică, măriți încărcătura sau folosiți programul Time Drying (Timp de uscare).
Durata ciclului este prea mare sau rezultatul uscării este nesatisfăcător. ¹⁾	Verificați dacă greutatea rufelor este adecvată pentru durata programului.
	Verificați dacă filtrul este curat.
	Rufele sunt prea ude. Centrifugați din nou rufele în mașina de spălat rufe.
	Asigurați-vă că temperatura camerei este mai mare de +5°C și mai mică de +35°C. Temperatura optimă a camerei este între 18°C și 25°C.
	Setați programul Time Drying (Timp de uscare) sau Extra Dry (Super uscat). ²⁾
Afișajul indică — — —.	Dacă doriți să setați un program nou, dezactivați și activați aparatul.

Problemă	Soluție posibilă
	Verificați dacă opțiunile sunt adecvate programului.

1) După maxim 5 ore, programul se termină automat.

2) Se poate întâmpla ca unele zone să rămână umede la uscarea articolelor mari (de ex. cearceafuri).

Dacă rezultatele uscării sunt nesatisfăcătoare

- Programul setat nu a fost corect.
- Filtrul este înfundat.
- Schimbătorul de căldură este înfundat.
- Au fost prea multe rufe în aparat.
- Tamburul este murdar.
- Setare incorectă a senzorului de conductivitate (a se vedea capitolul

„Setări - Reglarea gradului de umezeală remanentă pentru rufe” pentru o setare mai bună).

- Fantele pentru fluxul de aer sunt înfundate.
- Temperatura camerei este prea mică sau prea ridicată (temperatura optimă a camerei este între 18 °C și 25 °C)

14. TECHNICAL DATA

Înălțime x Lățime x Adâncime	850 x 596 x 638 mm (maxim 662 mm)
Adâncime maximă cu ușa aparatului deschisă	1107 mm
Lățime max. cu ușa aparatului deschisă	958 mm
Înălțime reglabilă	850 mm (+ 15 mm - reglarea picioarelor)
Volumul tamburului	118 l
Volum maxim încărcătură	9 kg
Tensiunea electrică	230 V
Frecvența	50 Hz
Nivelul sunetului	63 dB
Putere totală	1600 W
Clasă de eficiență energetică	A+++
Consumul de energie al programului standard de bumbac cu încărcătură completă. ¹⁾	1,68 kWh
Consumul de energie al programului standard de bumbac cu încărcătură parțială. ²⁾	0,86 kWh
Consumul anual de energie ³⁾	194,1 kWh

Putere consumată în modul lăsat pornit ⁴⁾	0,05 W
Putere consumată în modul absorbție ⁴⁾	0,05 W
Tip de utilizare	Casnică
Temperatura ambientală permisă	între + 5°C și + 35°C
Nivel de protecție împotriva pătrunderii particulelor solide și a umidității asigurat de capacul de protecție, cu excepția cazului în care echipamentul de joasă tensiune nu este protejat împotriva umidității	IPX4
Denumirea gazului	R290
Greutate	0,149 kg

1) Cu referință la EN 61121. 9 kg de bumbac centrifugat la 1000 rpm.

2) Cu referință la EN 61121. 4,5 kg de bumbac centrifugat la 1000 rpm.

3) Consum de energie în kWh pe an, bazat pe 160 de cicluri de uscare efectuate cu programul standard pentru bumbac, cu încărcătură completă și parțială, și pe consumul în modurile cu consum redus de putere. Consumul efectiv de energie per ciclu va depinde de modul de utilizare al aparatului (REGLEMENTAREA (UE) Nr. 392/2012).

4) Cu referință la EN 61121.

Informațiile oferite în tabelul de mai sus sunt conforme cu reglementarea Comisiei UE 392/2012 de implementare a directivei 2009/125/CE.

14.1 Date privind consumul



Valorile declarate sunt obținute în condiții de laborator conform standardelor corespunzătoare. Diferiți parametri pot modifica datele, de exemplu: cantitatea de rufe, tipul de rufe și condițiile ambientale. Conținutul inițial de umiditate al rufelor, tipul de apă, tensiunea de alimentare și, dacă modificați setarea implicită a unui program pot afecta, de asemenea, consumul de energie și durata programului de uscare.

Program	Umiditate pulverizată la / umiditate reziduală	Timp de uscare ¹⁾	Consum de energie ²⁾
Cottons (Bumbac) Eco 9 kg			
Cupboard (Uscate pentru a fi puse în dulap)	1400 rpm / 50%	163 min.	1,46 kWh
	1000 rpm / 60%	199 min.	1,68 kWh
Cottons (Bumbac) 9 kg			

Program	Umiditate pulverizată la / umiditate reziduală	Timp de uscare ¹⁾	Consum de energie ²⁾
Iron Dry (Uscate pentru călcat)	1400 rpm / 50%	113 min.	0,96 kWh
	1000 rpm / 60%	136 min.	1,19 kWh
Cottons (Bumbac) Eco 4,5 kg			
Cupboard (Uscate pentru a fi puse în dulap)	1400 rpm / 50%	87 min.	0,72 kWh
	1000 rpm / 60%	110 min.	0,86 kWh
Synthetics (Sintetice) 4 kg			
Cupboard (Uscate pentru a fi puse în dulap)	1200 rpm / 40%	68 min.	0,53 kWh
	800 rpm / 50%	76 min.	0,62 kWh

1) Pentru încărcături parțiale, durata ciclului este scurtată și aparatul folosește mai puțină energie.

2) Temperatura inadecvată a mediului și/sau rufele centrifugate puțin poate prelungi durata ciclului și poate crește consumul de energie.

15. FIȘA CU INFORMAȚIILE PRODUSULUI CONFORM REGULAMENTĂRII U.E. 1369/2017

Fișă cu informațiile produsului	
Marcă	Electrolux
Model	EW9HS289S PNC916099484
Capacitatea nominală, în kg	9
Cu ventilație sau cu acțiune de condensare	Condensator
Clasa de eficiență energetică	A+++
Consum de energie în kWh pe an, bazat pe 160 de cicluri de uscare efectuate cu programul standard pentru bumbac, cu încărcătură completă și parțială, și pe consumul în modulele cu consum redus de putere. Consumul efectiv de energie depinde de modul de utilizare a aparatului.	194,1
Uscătorul de rufe este automat sau neautomat	Automat
Consumul de energie al programului standard pentru bumbac cu încărcătură completă, în kWh	1,68

Consumul de energie al programului standard pentru bumbac cu încărcătură parțială, în kWh	0,86
Consumul ponderat de putere în modul oprit, în W	0,05
Consumul de putere al modului inactiv, în W	0,05
Durata modului inactiv, în minute	10
„Programul standard pentru bumbac” utilizat cu încărcătură completă și parțială este ciclul standard de uscare la care se referă informațiile de pe etichetă și din fișă, că acesta este adecvat pentru uscarea rufelor din bumbac cu un grad normal de umiditate și că acesta este cel mai eficient program pentru bumbac din punctul de vedere al consumului de energie.	
Durata ponderată a „programului standard pentru bumbac cu încărcătură completă și parțială”, în minute	148
Durata „programului standard pentru bumbac cu încărcătură completă”, în minute	199
Durata „programului standard pentru bumbac cu încărcătură parțială”, în minute	110
Clasa de eficiență a condensării pe o scară de la G (minimă) la A (maximă)	A
Eficiența medie a condensării a programului standard pentru bumbac cu încărcătură completă, ca și procentaj.	91
Eficiența medie a condensării a programului standard pentru bumbac cu încărcătură parțială, ca și procentaj.	91
Eficiența ponderată a condensării pentru „programul standard pentru bumbac cu încărcătură completă și parțială”	91
Nivelul de putere acustică, în dB	63
Aparat conceput să fie încadrat D/N	Nu

Informațiile oferite în tabelul de mai sus sunt conforme cu reglementarea Comisiei UE 392/2012 de implementare a directivei 2009/125/CE.

16. INFORMAȚII PRIVIND MEDIUL

Reciclați materialele marcate cu simbolul . Pentru a recicla ambalajele, acestea trebuie puse în containerele corespunzătoare. Ajuțați la protejarea mediului și a sănătății umane și la reciclarea deșeurilor din aparatele electrice și electrocasnice. Nu aruncați

aparatele marcate cu acest simbol  împreună cu deșeurile menajere. Returnați produsul la centrul local de reciclare sau contactați administrația orașului dvs.

www.electrolux.com/shop



136993071-A-242023

