



Manual de utilizare
Mașină de spălat cu uscător

HWD100-BD1499U1N

RO

Haier

Vă mulțumim că ați achiziționat un produs Haier.

Citiți aceste instrucțiuni cu atenție înainte de folosirea acestui aparat. Instrucțiunile conțin informații importante care vă vor ajuta să beneficiați din plin de aparatul dumneavoastră și să asigurați o instalare, o utilizare și o întreținere adecvate și sigure.

Păstrați acest manual la îndemână ca să îl puteți consulta pentru folosirea adecvată a aparatului.

Dacă vindeți aparatul, îl dați altcuiva sau îl lăsați în casă după mutare, asigurați-vă că dați mai departe și acest manual pentru ca noul proprietar să se familiarizeze cu aparatul și cu avertismentele de siguranță.

Legendă



Avertisment - Informații importante referitoare la siguranță



Informații generale și sfaturi



Informații de mediu

Eliminarea



Ajutați la protejarea mediului și a sănătății umane. Puneți ambalajul în containerele adecvate pentru reciclare. Ajutați la reciclarea deșeurilor provenite din echipamentele electrice și electronice. Nu eliminați echipamentele marcate cu acest simbol împreună cu gunoii menajer. Returnați produsul la unitatea locală de reciclare sau contactați administrația municipală.



AVERTIZARE!

Risc de rănire sau sufocare!

Deconectați aparatul de la rețeaua de alimentare cu energie. Tăiați cablul de alimentare și eliminați-l. Îndepărtați cremona pentru a evita situația în care copiii sau animalele de companie rămân închiși în interiorul aparatului.



AVERTIZARE!

Aparatul nu trebuie alimentat printr-un dispozitiv de comutare extern, cum ar fi un temporizator, nu trebuie conectat la un circuit care este pornit și oprit în mod uzual de un dispozitiv utilitar.

1-Informații referitoare la siguranță.....	4
2-Descrierea produsului.....	8
3-Panoul de comandă.....	10
4-Programe.....	17
5-Spălare ecologică	19
6-Utilizare zilnică	20
7-hOn	28
8-Îngrijire și curățare	31
9-Depanarea.....	34
10-Instalarea.....	39
11-Serviciul clienți.....	43

Înainte de pornirea echipamentului pentru prima oară, citiți următoarele îndrumări referitoare la siguranță!:



AVERTIZARE!

Înainte de prima utilizare

- ▶ Asigurați-vă că nu există deteriorări în urma transportului.
- ▶ Asigurați-vă că toate bolțurile de transport și șuruburile de ambalare sunt îndepărtate.
- ▶ Îndepărtați toate ambalajele și nu le lăsați la îndemâna copiilor.
- ▶ Manipulați aparatul cu ajutorul a cel puțin încă unei persoane, deoarece este greu.

Utilizare zilnică

- ▶ Acest aparat poate fi utilizat de copii cu vârsta de peste 8 ani și persoane cu capacitate fizică, senzorială sau mentală redusă sau fără experiență și nu sunt familiarizate cu aparatul numai dacă acestea sunt supravegheate sau sunt instruite privind utilizarea aparatului într-o manieră sigură și înțeleg posibilele pericole ce pot apărea.
- ▶ Nu lăsați copiii mai mici de 3 ani să folosească aparatul cu excepția cazului în care sunt supravegheați în permanentă.
- ▶ Copiii nu trebuie să se joace cu aparatul.
- ▶ Nu lăsați copiii sau animalele de companie să se apropie de aparat atunci când ușa e deschisă.
- ▶ Nu depozitați agenții de spălare la îndemâna copiilor.
- ▶ Trageți fermoarele, reparați firele deșirate și aveți grijă de obiectele mici pentru ca rufe să nu se încălzească. Dacă e necesar, folosiți un săculeț sau o plasă.
- ▶ Nu atingeți aparatul dacă nu sunteți încălțat sau cu mâini și picioare ude sau umede.
- ▶ Nu acoperiți sau nu încapsulați aparatul în timpul funcționării pentru a permite umezelii să se evaporeze.
- ▶ Nu puneți obiecte grele sau surse de căldură sau umezeală deasupra aparatului.
- ▶ Nu folosiți și nu depozitați detergenți inflamabili sau agenți de curățare uscată în vecinătatea aparatului.
- ▶ Nu folosiți spray-uri inflamabile în vecinătatea aparatului.

**AVERTIZARE!**

Utilizare zilnică

- ▶ Nu spălați rufe tratate cu solvenți în aparat fără a le fi uscat înainte la aer.
- ▶ Nu îndepărtați sau nu inserați ștecherul în prezența gazelor inflamabile
- ▶ Nu spălați cu apă fierbinte cauciucul sau materialele spongioase.
- ▶ Nu spălați rufe mânjite cu făină.
- ▶ Nu deschideți compartimentul de detergenți în timpul ciclului de spălare.
- ▶ Nu atingeți ușa în timpul procesului de spălare, este fierbinte.
- ▶ Nu deschideți ușa dacă nivelul apei este vizibil peste hublou.
- ▶ Nu forțați deschiderea ușii. Ușa este dotată cu un dispozitiv de autoblocare și se va deschide imediat după încheierea procedurii de spălare.
- ▶ În timpul programelor de spălare, nu deschideți filtrul de evacuare a apei sau inelul de urgență al ușii.
- ▶ Nu atingeți tamburul în interior, părți metalice, ușa, panoul de comandă sau nasturii metalici de pe haine imediat după programul de spălare la temperatură înaltă, sau furtunul de evacuare a apei atunci când este evacuată apa fierbinte.
- ▶ Opriti aparatul după fiecare program de spălare și înainte de începerea oricărei întrețineri de rutină și deconectați aparatul de la alimentarea electrică pentru a economisi energie și pentru ca dumneavoastră să fiți în siguranță.
- ▶ Țineți de ștecher, nu de cablu, atunci când deconectați aparatul.
- ▶ Asigurați-vă că încăperea este uscată și bine ventilată. Temperatura ambientală trebuie să fie între 5°C și 35°C.
- ▶ Nu acoperiți niciun orificiu de ventilație de la bază, cu un cover sau obiecte similare.
- ▶ Zona din jurul aparatului trebuie ferită de praf și scame.
- ▶ Înainte de a utiliza aparatul, asigurați-vă că în interior sunt doar rufe nu și animale de companie sau chiar copii.
- ▶ Asigurați-vă că nu depășiți sarcina nominală de încărcare.
- ▶ Goliți buzunarele rufelor de articole precum brichete sau chibrituri.
- ▶ Folosiți balsam de rufe sau produse similare în conformitate cu specificațiile producătorului menționate pe ambalaj.



AVERTIZARE

Întreținerea / curățarea

- ▶ Asigurați-vă că supravegheați copiii dacă aceștia efectuează operațiuni de curățare sau întreținere.
- ▶ Deconectați aparatul de la rețeaua electrică înainte să efectuați orice fel de operațiuni de rutină pentru întreținere.
- ▶ Păstrați partea de jos a deschiderii curată și deschideți ușa și compartimentul de detergent dacă aparatul nu este în uz, pentru a evita acumularea mirosurilor.
- ▶ Nu folosiți spray cu apă sau jet pentru a curăța aparatul.
- ▶ Cablul de alimentare electrică trebuie înlocuit de producător, reprezentantul său de service sau persoane cu calificări similare pentru a evita orice pericol.
- ▶ Nu încercați să reparați aparatul singur. În caz de reparație, contactați departamentul nostru de relații cu clienții.

Instalarea

- ▶ Alegeți un loc care permite deschiderea completă a ușii. Nu instalați aparatul în spatele unei uși care poate fi încuiată, în dreptul unei uși glisante sau a unei uși cu balamale în partea opusă ușii aparatului, deoarece acest fapt va limita deschiderea completă a ușii aparatului.
- ▶ Aparatul trebuie să fie plasat într-un loc bine aerisit. Alegeți un loc care permite deschiderea completă a ușii.
- ▶ Nu instalați niciodată aparatul în aer liber într-un loc umed sau într-o zonă care ar putea favoriza scurgerile de apă, de exemplu sub sau lângă o chiuvetă. În cazul unei scurgeri de apă, întrerupeți alimentarea și lăsați mașina să usuce natural.
- ▶ Instalați sau folosiți aparatul doar în locuri unde temperatura depășește 5°C.
- ▶ Nu plasați aparatul direct pe covor, sau în apropierea unui perete sau a unei piese de mobilă.
- ▶ Nu expuneți aparatul la îngheț sau în lumina directă a Soarelui sau lângă surse de căldură (de exemplu, sobe, radiatoare).
- ▶ Asigurați-vă că informațiile electrice de pe plăcuța de identificare sunt conforme cu sursa de alimentare. În caz contrar, contactați un electrician.
- ▶ Nu folosiți adaptoare de prize și prelungitoare.
- ▶ Asigurați-vă că folosiți cablul electric și setul de furtunuri furnizat.

**AVERTIZARE**

Instalarea

- ▶ Asigurați-vă că nu ați avariat cablul electric și ștecherul. Dacă este avariat, apălați la un electrician pentru înlocuire.
- ▶ Pentru alimentare cu electricitate, conectați la o priză individuală cu împământare, ușor accesibilă după instalare. Echipamentul trebuie împământat.
- ▶ Asigurați-vă că racordurile și conexiunile furtunurilor sunt bine strânse și nu prezintă scurgeri.
- ▶ Aparatul nu trebuie alimentat printr-un dispozitiv de comutare extern, cum ar fi un temporizator, nu trebuie conectat la un circuit care este pornit și oprit în mod uzual de un dispozitiv utilitar.

2.1 Domeniul de utilizare

Acest aparat este destinat doar spălării rufelor care pot fi spălate la mașina de spălat. Urmați întotdeauna instrucțiunile de pe eticheta fiecărui articol. Este conceput exclusiv pentru uz casnic, în interior. Acesta nu este destinat utilizării în scopuri industriale.

Nu este permis să produceți schimbări sau modificări acestui dispozitiv. Folosirea în afara domeniului de utilizare poate provoca pericole, pierderea garanției și nulitatea răspunderii producătorului.

Notă: Abateri

Din cauza schimbărilor tehnice și a diferențelor dintre modele, ilustrațiile din următoarele capitole ar putea diferi față de modelul dumneavoastră.

2.2 Imaginea aparatului

Din față (Fig. 2,1):

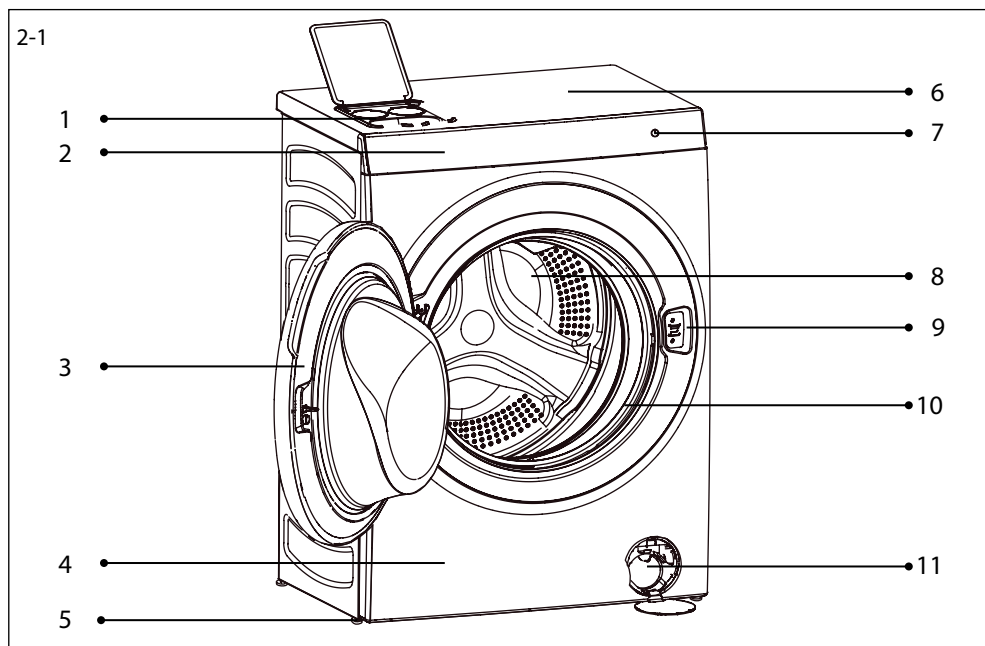

1 Recipient pentru Detergent /balsam/ dezinfec-tant

2 Ecran tactil

3 Ușa tamburului

4 Panoul frontal

5 Picioare regla-bile (4 în total)

6 Blat

7 Butonul de Pornire

8 Tambur

9 Zăvor ușă

10 Garnitură

11 Clapetă de serviciu cu filtru

Din spate (Fig. 2.2):

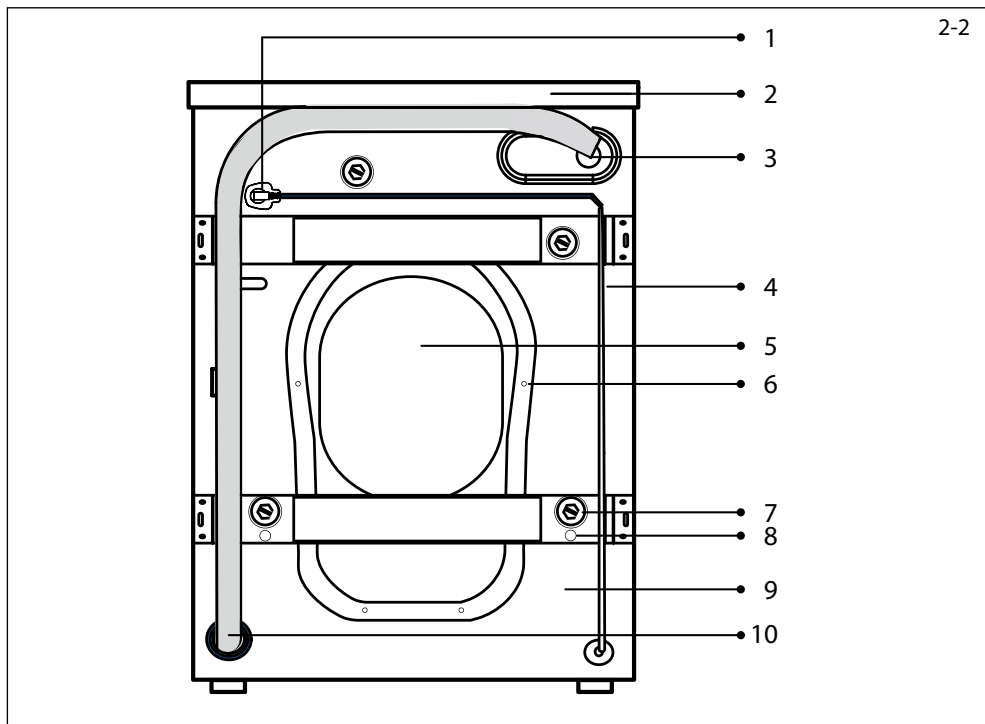

- | | |
|-----------------------------|------------------------|
| 1 Ștecher | 6 Șurub capac spate |
| 2 Blat | 7 Bolțuri de transport |
| 3 Supapă pentru admisie apă | 8 Tije de ambalare |
| 4 Cablu alimentare | 9 Cutie |
| 5 Capac spate | 10 Furtun de scurgere |

2.3 Accesorii

Verificați accesoriile și documentația conform listei. (Fig.:2.3):

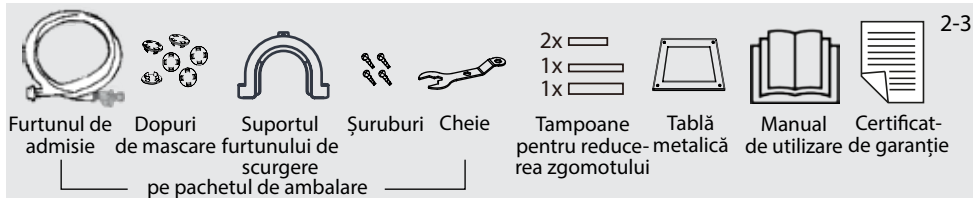

Acest aparat funcționează prin intermediul unui ecran tactil (Fig. 3.1). Pe ecranul tactil, este indicat foarte clar cum să alegeți programele și setările. Utilizatorul are acces la toate funcțiile printr-o simplă atingere.

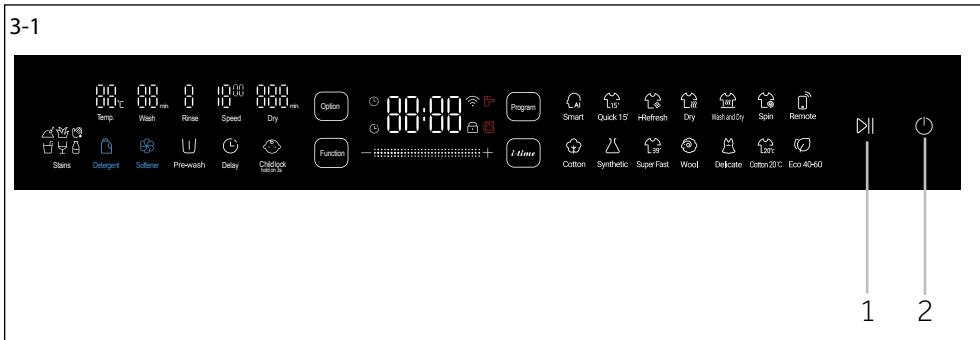





1 Butonul Start/Pause (Start/Pauză)

2 Butonul Power (Pornire)

3.1 Pornirea

Apăsați acest buton  pentru 2 secunde pentru a porni aparatul, și apăsați-l din nou pentru 2 secunde și se va opri.

Simbol	Semnificație
	Inițiați sau puneți programul pe pauză.
	Ușa tamburului este blocată.
	Avertisment alimentare cu apă (nu este apă sau robinetul este închis).
	Aparatul este conectat la WIFI.
	Avertisment ușă tambur (ușa tamburului nu este încuiată).

3.2 Selectarea modului de spălare

Aparatul asigură 2 moduri de spălare. Modul "Program" este setat implicit (Fig.3.2).

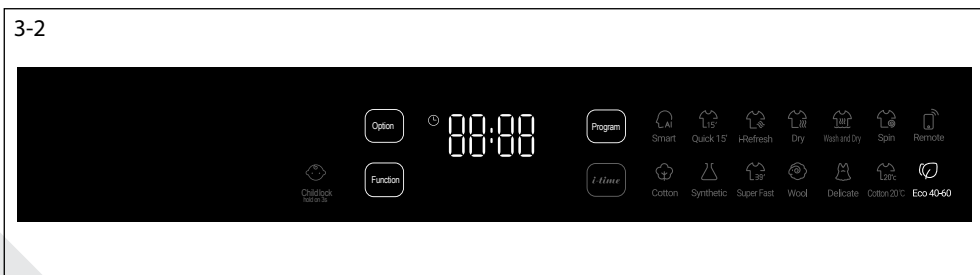

Prin atingere **i-time** " *i-time* " modul este selectat (Fig. 3.3). Modul selectat se va aprinde. I-Time este potrivit pentru bumbac. Sarcină maximă de spălare 5 kilograme.



În modul " *i-time* ", dacă nu doriți să ajustați timpul de spălare, doar atingeți butonul ▷|| pentru a începe spălarea. Dacă doriți să modificați timpul de spălare, apăsați bara tactilă și glisați-o în stânga și dreapta. Dacă doriți să ajustați fin timpul de spălare, atingeți ușor „+” și „-”.

i Notă: **i-time** Parametrii

I -Time este potrivit pentru bumbac. Sarcină maximă de spălare 5 kilograme.

3.3 Selectarea programului de spălare

Un program poate fi selectat prin atingerea ecranului. Pentru îndeplinirea diferitelor cerințe, utilizatorul are la dispoziție 14 programe pentru selecția în modul "Program" (Fig. 3.4). Dacă nu sunt cerințe speciale, puteți utiliza setările implicite. Porniți programul prin atingerea butonului ▷||. Pictograma programului selectat se va aprinde.

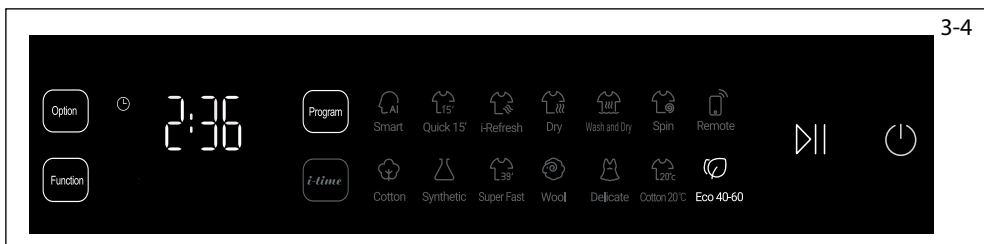

3.4 Ajustarea parametrilor de spălare

În funcție de nevoile speciale de spălare, utilizatorul poate ajusta câțiva parametrii de spălare, cum ar fi, temperatura de spălare, timpul de spălare, timpul de clătire, viteza și timpul de uscare (Fig 3.5). Atingeți ușor pictograma **Option** opțiunile pot fi îmbinate (Fig. 3.6).

i Notă: Parametrii de spălare

Nu poate fi ajustat chiar fiecare parametru al fiecărui program. Depinde de programul selectat.

3-5

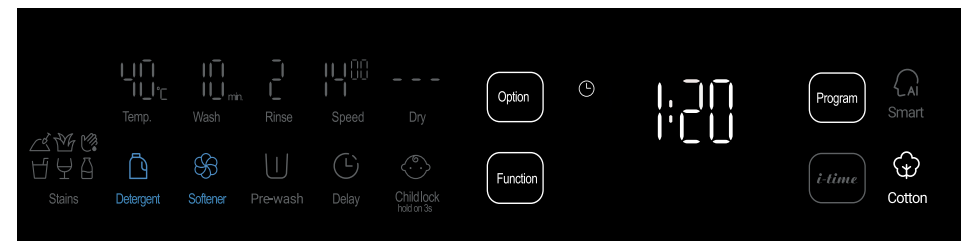

3-6

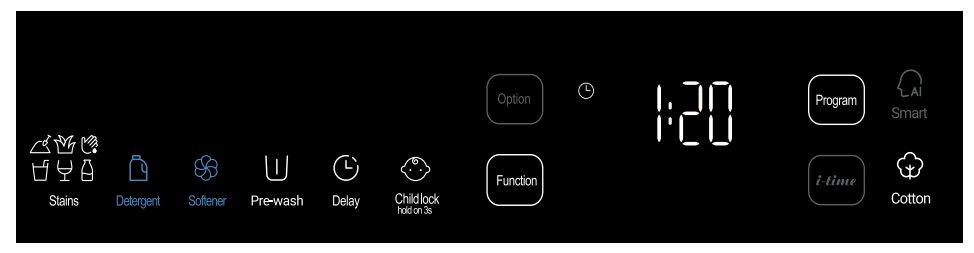

► Temperatura de spălare

În modul standby, temperatura de spălare poate fi ajustată prin atingerea pictogramei "Temp." De îndată ce este atinsă, pictograma se va aprinde. Temperatura se încadrează între --(fără încălzire), 20, 30, 40, 60 și 90, când pictograma "Temp." continuă să fie atinsă.

► Timpul de spălare

În modul standby, timpul de spălare (cu excepția fluxului și a duratei de încălzire) poate fi ajustat prin atingerea pictogramei "Wash (Spălare)". Timpul de spălare se încadrează în limitele specifice programului selectat când pictograma "Wash (Spălare)" continuă să fie atinsă. Timpul de spălare poate fi setat rapid prin apăsarea și glisarea barei tactile. Dacă doriți să ajustați fin timpul de spălare, atingeți ușor „+” și „-”. Timpul de spălare pentru „Dry (Uscat)”, „Spin (Stoarcere)” este presetat, nu este permisă ajustarea.

► Timpi de clătire

În modul standby sau pauză (înainte de ultima pornire a clătirii), timpul de clătire poate fi ajustat prin atingerea pictogramei "Rinse (Clătire)". De îndată ce este atinsă, pictograma se va aprinde. Timpii de clătire se încadrează între 0 (fără clătire) până la timpul maxim al programului selectat când pictograma "Rinse (Clătire)" continuă să fie atinsă.

► Viteza

În modul standby sau pauză (înainte ca stoarcerea să înceapă), viteza poate fi ajustată prin atingerea pictogramei "Speed (Viteză)". De îndată ce este atinsă, pictograma se va aprinde. Viteza se încadrează între limitele specifice programului selectat când pictograma "Speed (Viteză)" continuă să fie atinsă.

► Timp de uscare

În modul standby sau pauză (înainte ca uscarea să înceapă), timpul de uscare poate fi ajustat prin atingerea pictogramei "Dry (Uscat)". Timpul de uscare se încadrează între ---(fără uscare), AU(smart), 030, 060, 090, 120, 150, 180 și 210 minute.

i Notă: Uscarea rufelor

- ▶ Efectul uscării asupra rufelor depinde de materialul textil al acestora. Asigurați-vă că rufele pot fi uscate înainte de a începe procedura de uscare.
- ▶ Asigurați-vă că robinetul de apă rece este deschis înainte de a începe uscarea.
- ▶ Înainte de a usca rufele care au fost stoarse separat, scoateți-le din tambur și scuturați-le. Apoi puneți-le în tambur.
- ▶ Prea multe rufe vor cauza șifonări, rezultat nesatisfăcător de uscare, și va crește timpul necesar uscării peste valoarea presetată. Dacă acest fapt se întâmplă, separați rufele și uscați-le de mai multe ori.
- ▶ Când uscați rufe mai puține sau mai ușoare, timpul real necesar poate fi mai scurt decât cel presetat.
- ▶ Înainte ca uscarea să se finalizeze, timpul rămas afișat pe ecran se poate opri din contorizare. Este normal din moment ce aparatul va răci tamburul astfel încât să se evite posibila opărire a utilizatorilor.
- ▶ Curățați filtrul de scurgere după fiecare uscare.

Când programul "i-Refresh (Reîmprospătare)" este selectat, această zonă va afișa pozițiile i-Refresh, acestea sunt H-1, H-2, H-3. Și H-1 este setat implicit (Fig.3.7).

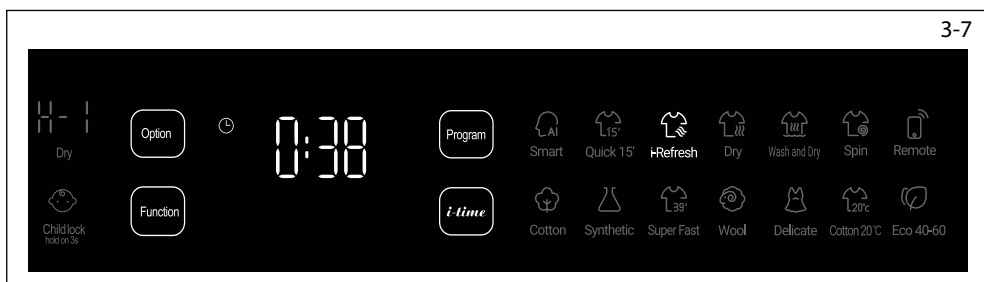

▶ Curățarea pufului:

În urma executării programelor de Uscare și i-Refresh (Reîmprospătare), pot apărea puține reziduuri gen puf, praf sau alte substanțe eliberate de rufe în burduf sau tambur. Acest fapt nu indică o problemă de funcționare a produsului și se recomandă curățarea acestora. Produsul este dotat cu un program special pentru o astfel de curățare. Nu utilizați detergent și asigurați-vă că nu sunt rufe în tambur. În modul standby, selectați programul "Quick 15' (Rapid 15')"; pictograma se va aprinde. Apoi apăsați continuu butonul „Temp.” timp de 3 secunde până când pe ecran se afișează „00:08”. Acum programul este activat. Apăsați butonul "Start/Pauză (Start/Pauză)" pentru pornire. Nu faceți alte modificări ale parametrilor. După curățare deschideți ușor ușa și țineți-o deschisă.

3.5 Selectarea funcțiilor

Acest aparat furnizează mai multe funcții. Atingeți ușor pictograma funcției, funcția corespunzătoare poate fi selectată (complet luminos) sau anulată (pe jumătate luminos).

► Pete

Pete	Instrucțiuni	Pete	Instrucțiuni
	Această funcție este recomandată pentru rufe cu pete de pământ.		Această funcție este recomandată pentru rufe cu pete de vin.
	Această funcție este recomandată pentru rufe cu pete de fructe.		Această funcție este recomandată pentru rufe cu pete de sânge.
	Această funcție este recomandată pentru rufe cu pete de iarbă.		Această funcție este recomandată pentru rufe cu pete de lapte.

► Detergent

Dozarea automată a detergentului este acceptată pentru unele programe în care această funcție este activată implicit. Pentru dezactivarea acesteia, apăsați pictograma "Detergent". Trebuie utilizat detergent ușor sau non spumant. Detergentul în exces va produce multă spumă, ceea ce va provoca deversare și dificultăți de clătire. Capacitatea maximă de depozitare a detergentului este 1000ml Dacă cantitatea este insuficientă, pictograma va clipi foarte vizibil.

Notă: Detergent pudră

Dacă alegeți să utilizați detergent pudră sau alte tipuri de detergenți, puneți cantitatea recomandată de detergent în compartimentul pentru detergent pudră  și dezactivați funcția de dozare automată a detergentului.

► Softener (Balsam)

Furnizarea automată de balsam este disponibilă pentru unele programe. Și această funcție este activată implicit. Pentru dezactivarea acesteia, apăsați pictograma "Softener (Balsam)". Urmați instrucțiunile de pe pachetul de balsam. Balsamul în exces va afecta țesătura rufelor. Capacitatea maximă de depozitare a balsamului este 500 ml Dacă cantitatea este insuficientă, pictograma va clipi foarte vizibil.

► Pre-wash (prespălare)

Prespălarea este disponibilă pentru unele programe. Această funcție este de a îndepărta praful sau murdăria de suprafață de pe haine înainte de programul principal de spălare.

► Delay (Întârziere)

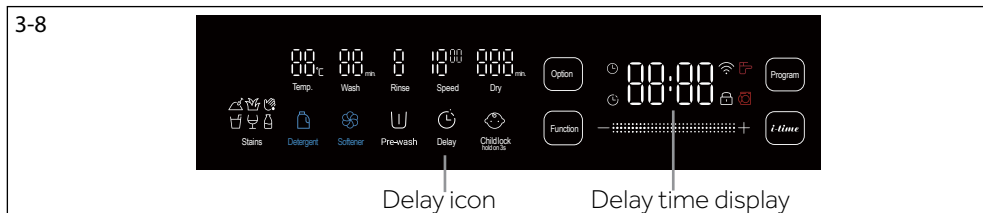

Utilizați această funcție pentru a porni programul cu întârziere. Timpul de întârziere afișat pe ecran reprezintă timpul rămas până la finalizarea programului (Fig.3.8). După ce ați setat programul, opțiunile și funcțiile dorite, atingeți pictograma "Delay (Întârziere)". Pictograma se aprinde. Setarea timpului de întârziere se face în pași de 0,5 ore de la OFF(OPRIT) până la 24 de ore, prin atingerea pictogramei "Delay (Întârziere)" sau "+" / "-". Porniți funcția de întârziere atingând , și va începe contorizarea inversă a timpului. Implicit timpul de întârziere este mai lung decât timpul de rulare a programului.

► Child lock (Blocare acces copil)

Pentru a evita utilizarea neautorizată de către copii și alte tulburări externe, funcția "Child lock (Blocare acces copil)" poate bloca toate elementele ecranului împotriva activării, cu excepția butonului de pornire. (Fig. 3.9) În modul standby sau când un program este în funcțiune, puteți seta sau anula manual funcția de blocare acces copil apăsând "Child lock (Blocare acces copil)" pentru 3 secunde.

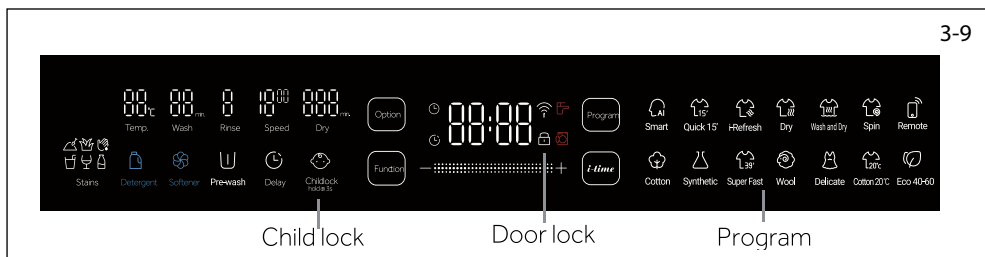

Notă: Child lock (Blocare acces copil)

- Funcția de blocare acces copil setată manual, trebuie anulată manual. Sfârșitul programului, oprirea sau informațiile de eroare nu vor anula funcția de blocare acces copil. Încă va fi activă la următoarea pornire a aparatului. Dacă folosiți funcția de blocare acces copil, mai întâi apăsați tasta program, apoi funcția de blocare acces copil va fi activă. Apăsați continuu 3 secunde, simbolul de blocare acces copil va lumina și funcția va fi activată. Funcția de blocare acces copil nu poate fi setată sau anulată prin Aplicația hOn.
- Blocarea ușii
Din rațiuni de siguranță, pe perioada ciclului de spălare în mod normal ușa va fi blocată. Simbolul pentru ușă blocată va fi afișat pe ecran (Fig. 3.9). Pentru a debloca ușa în timpul ciclului de spălare, atingeți simbolul pauză de pe ecran și deschideți ușa după ce simbolul "Door lock (Ușă blocată)" dispăre. În anumite circumstanțe, de exemplu când nivelul sau temperatura apei din tambur este prea mare sau tamburul încă se rotește, ușa nu poate fi deschisă nici măcar atunci când programul este întrerupt. Vă rugăm să luați în considerare că aceasta este o situație normală. De asemenea, ușa trebuie deblocată pentru a putea fi deschisă în perioada de "întârziere"
- Lampa din tambur
Odată cu pornirea aparatului, se aprinde și lampa din tambur. Ea luminează și atunci când programul de spălare este întrerupt sau finalizat, oferind posibilitatea de a vedea rufe în această perioadă. Lampa din tambur se stinge după 2 minute de rulare a programului. Dacă în timpul ciclului de spălare ecranul este atins, atât ecranul cât și lampa din tambur se vor aprinde.















Notă: Oprire

Fără conexiune WIFI, aparatul pornit se oprește automat dacă nu este activat cu 2 minute înainte de începerea programului sau la sfârșitul acestuia. Cu conexiune WIFI, timpul de așteptare este de 24 ore.

- ▶ În modul standby, selectați programul "Smart (Intelligent)", apoi apăsați "Temp (Temperatură)." + "Spin (Stoarcere)" + **Program** simultan. Apăsați-le continuu pentru 3 secunde. Pe ecran va fi afișat "bE0F", ceea ce înseamnă că funcția mute (mut) este activată. Pentru a dezactiva funcția mute (mut) apăsați din nou "Temp (Temperatură)" + "Spin (Stoarcere)" + **Program** și țineți apăsat pentru 3 secunde. Pe ecran va fi afișat "bE0n".

Notă: Ecran

Ecranul se poate opri în cazul unui efect constant de electricitate statică în timpul funcționării aparatului. Îndată ce se întâmplă acest fenomen, vă rugăm să, opriți și să reporniți aparatul, după repornire programul poate continua.















Program	Sarcină maximă în kilograme		Tip fibră	Presetare			
	Spălare	Uscare		Temp de rulare a programului în minute ¹⁾	"Spălare" în minute	"Clătire" cicluri	"Viteză" în rpm (rotații pe minut)
 Smart (Intelligent) ²⁾	10	6	Bumbac, în și haine sintetice	68	15	2	1000
 Quick 15 ³⁾ (Rapid 15)	2	1	Bumbac, în și haine sintetice ușor murdare	15	3	1	1000
 i-Refresh (Reimprospătare)	1	1	Îmbrăcăminte uscată cu mai puțină murdărie, șifonări și umezeală	38	-	-	-
 Dry (Uscare)	6	6	Drying only (Numai uscare)	140	-	-	-
 Wash and Dry (Spălare și uscare)	6	6	Cotton (Bumbac)	281	-	-	-
 Spin (Stoarcere)	10	-	Spinning only (Numai stoarcere)	7	-	-	1000
 Remote (la distanță)	-	-	Categoriile de îmbrăcăminte enumerate în aplicația mobilă, precum lână	-	-	-	-
 Cotton (Bumbac)	10	6	Îmbrăcăminte din bumbac și in	80	10	2	1400
 Synthetic (Sintetice)	5	3	Îmbrăcăminte din fibre sintetice	133	65	2	1200
 Super Fast ³⁾ (Super rapid)	5	5	Bumbac, în și haine sintetice ușor murdare	39	3	2	1200
 Wool (Lână) ⁴⁾	2	-	Îmbrăcăminte din lână potrivită pentru spălarea în mașină	40	20	1	800
 Delicate (Delicat)	2,5	-	"Hand wash (Spălare manuală)" pentru rufe marcate și delicate	50	10	2	600
 Cotton 20°C (Bumbac) 20°C	10	6	Îmbrăcăminte din bumbac și in	57	10	2	1000
 Eco 40-60	10	-	Program standard pentru rufe din bumbac și in	156	-	-	-

¹⁾ Datorită distribuției multiple, așteptării admisei, așteptării pentru stoarcere și așteptării pentru scurgere, timpul de rulare afișat actual poate varia de la timpul prestabilit .

²⁾ Programul Smart (Intelligent) va regla automat datele Temp.(Temperatură) timpul de spălare, timpul de clătire, viteza de stoarcere și așa mai departe. Este recomandată utilizarea unui program special pentru Lână și plapumă.

³⁾ Există o mică probabilitate de a crea dezechilibru în timpul programului "Quick 15 (Rapid15)". Timpul de redistribuire a dezechilibrului nu este inclus în timpul implicit. Vă rugăm, nu suprațozați detergentul pentru a evita formarea de reziduuri ale acestuia după programul "Quick15 (Rapid15)". Programul "Quick 15 (Rapid 15)" cu funcție de uscare este potrivit doar pentru materiale sintetice.

⁴⁾ Funcția de auto dozare în programul "Wool (Lână)" nu este recomandată. Vă rugăm să dozați detergent special pentru lână în sertar pentru detergent pudră.

Program		Temperatură disponibilă °C (P: Presetare; •: disponibilă)						Funcții disponibile (P: Presetare; •: disponibilă)					
		OFF(OPRIT)	20	30	40	60	90	Dry (Uscare)	Deter- gent	Bal- sam	Prespălare	Delay (Întârziere)	Pete
	Smart (Inteligent)	•	•	P	•	•	•	P	P		•	•	
	Quick15 (Rapid15)	P	•	•	•		•	P	P		•		
	i-Refresh (Reimprospătare)												
	Dry (Uscare)						•						
	Wash and Dry (Spălare și uscare)								P	P			
	Spin (Stoarcere)						•						
	Remote (la distanță)												
	Cotton (Bumbac)	•	•	•	P	•	•	P	P	•	•	•	
	Synthetic (Sintetice)	•	•	•	P	•	•	P	P	•	•	•	
	SuperFast (Super rapid)	•	•	•	P		•	P	P		•		
	Wool (Lână)	P	•	•	•			P	P		•		
	Delicate (Delicat)	•	•	P				P	P		•		
	Cotton (Bumbac) 20°C		P				•	P	P	•	•	•	
	Eco 40-60							P	P				



Utilizarea responsabilă cu mediul înconjurător

Spălare

- ▶ Pentru a atinge cel mai bun consum de energie, apă, detergent și timp, trebuie să folosiți sarcina maximă recomandată de încărcare.
- ▶ Nu supraîncărcați (o lățime de o palmă spațiu deasupra rufelor).
- ▶ Pentru rufe doar puțin murdare selectați programul Express 15'.
- ▶ Aplicați dozarea corectă a fiecărui agent de spălare.
- ▶ Alegeți cea mai joasă temperatură de spălare adecvată - detergentii moderni spală eficient sub 60°C.
- ▶ Măriți setările implicite numai pentru a scăpa de petele dificile.
- ▶ Stoarceți rufe la viteza maximă dacă doriți să folosiți după aceea un program de uscare.

Uscare

- ▶ Umpleți până la capacitatea maximă de aproximativ 6 kg.
- ▶ Scuturați rufe înainte de a începe programul de uscare.
- ▶ Nu utilizați balsam la spălare, deoarece rufe vor deveni pufoase și moi în programul de uscare.

6.1 Ghid rapid

1. Introduceți ștecherul în priză.
2. Deschideți robinetul pentru apă.
3. Porniți aparatul prin atingerea simbolului de pornire timp de 2 secunde. Pagina cu programe va fi afișată pe ecran.
4. Pregătiți rufele.
5. Încărcați rufele și închideți ușa.
6. Selectați detergentul.
7. Adăugați detergentul.
8. Selectați programul de spălare pentru tamburul încărcat pe gradul de murdărire și tipul de rufe.
9. Poate adăugați și selecții individuale și / sau o pornire cu întârziere.
10. Atingeți  pentru a începe programul.
11. Când programul s-a sfârșit, scoateți rufele, închideți robinetul pentru apă, și scoateți ștecherul din priză.

6.2 Diagrama de funcționare (Fig. 6.1)

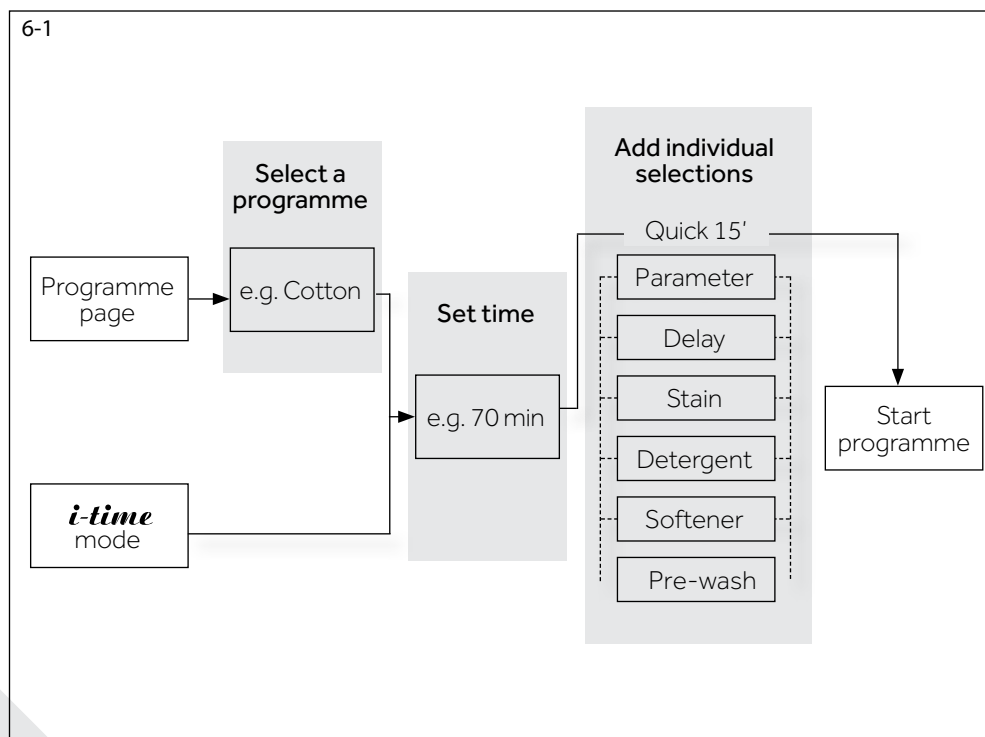

6.2 Alimentarea cu curent

Conectați mașina de spălat la o priză (220V - 240V~/50Hz; Fig. 6-2). Consultați și secțiunea INSTALARE.

6.3. Racordarea la rețeaua de alimentare cu apă

- ▶ Înainte de conexiune, verificați ca admisia de apă să fie curată și neobturată.
- ▶ Dați drumul la robinet (Fig.6-3).

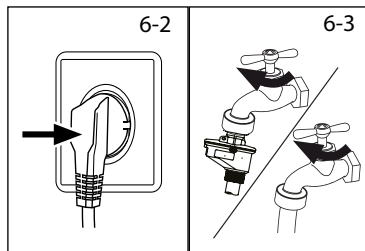

i Notă: Strâns

Înainte de utilizare, verificați dacă există scurgeri în articulații între robinet și furtunul de admisie pornind robinetul.

6.4 Pornirea aparatului

Apăsați butonul de pornire pentru 2 secunde pentru a porni aparatul, ecranul va lumina.

6.5 Pregătirea rufelor

- ▶ Sortați hainele după material (bumbac, sintetice, lână sau mătase) și după cât de murdare sunt (Fig. 6-4). Acordați atenție etichetării de îngrijire de pe etichetele de spălare și secțiunii 6.5 Diagrama de îngrijire.
- ▶ Separați hainele albe de cele colorate. Spălați textilele colorate mai întâi de mână pentru a vedea dacă se ia culoarea.
- ▶ Goliți buzunarele (chei, monede etc.) și îndepărtați obiectele decorative mai dure (de exemplu broșe), precum și obiectele inflamabile (hârtie, șervețele, briचे, chibrituri etc.).
- ▶ Hainele fără tivuri, cele delicate și țesăturile fine, precum perdelele, trebuie puse într-un sac de spălare pentru a proteja acest tip de rufe (spălarea manuală sau chimică ar fi preferabile).
- ▶ Închideți fermoarele, scaiul și capsele, asigurați-vă că nasturii sunt bine cusuți.
- ▶ Amplasați articolele sensibile precum rufele fără tivuri dure, lenjeria intimă delicată (desuuri) și articolele mici precum ciorapii, curelele, sutienele etc. într-un sac pentru spălare.
- ▶ Desfășurați bucățile mari de textile precum cearșafurile, cuverturile etc.
- ▶ Întoarceți pe dos blugii, textilele decorate sau cu culori intense; spălați-le separat dacă este posibil.

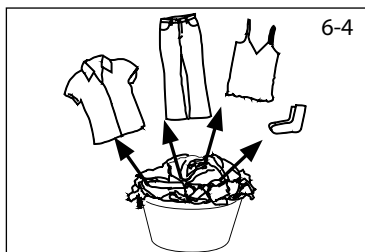

! ATENȚIE!

Materialele non-textile, precum și obiectele mici, desfăcute sau ascuțite pot provoca defecte hainelor și aparatului.

6.6 Diagrama de îngrijire

Spălare					
	A se spăla până la 95°C proces normal		A se spăla până la 60°C proces normal		A se spăla până la 60°C proces delicat
	A se spăla până la 40°C proces normal		A se spăla până la 40°C proces delicat		A se spăla până la 40°C proces foarte delicat
	A se spăla până la 30°C proces normal		A se spăla până la 30°C proces delicat		A se spăla până la 30°C proces foarte delicat
	A se spăla de mână max. 40°C		Nu spălați		
Înălbirea					
	Este permis orice înălbitor		Doar oxigen/fără clor		Nu înălbiți
Uscare					
	Uscarea în uscător este posibilă temperatură normală		Uscarea în uscător este posibilă temperatură redusă		Nu uscați în uscător
	Uscare pe frânghie		Uscare orizontală		
Călcare					
	Călcați la temperatura maximă de până la 200 °C		Călcați la o temperatură medie de până la 150°C		Călcați la o temperatură redusă de până la 110 °C; fără abur(călcarea cu abur poate provoca pagube ireversibile)
	Nu călcați				
Îngrijire profesională pentru textile					
	Curățare chimică cu tetracloretilenă		Curățare chimică cu hidrocarburi		Nu curățați chimic
	Spălarea profesională alternativă		Nu folosiți spălarea profesională alternativă		

Nu sunt afișate toate aceste simboluri în meniul aparatului.

6.7 Încărcarea aparatului

- ▶ Puneți rufele una câte una în tambur
- ▶ Nu supraîncărcați. Verificați dacă puteți pune o mână în partea de sus a încărcăturii.
- ▶ Închideți ușa cu atenție. Asigurați-vă că nicio rufă nu rămâne prinsă.

6.8 Selectarea unui program

Porniți aparatul, ecranul tactil va afișa programele și opțiunile.

Atingeți simbolul programului dorit în partea dreaptă a ecranului pentru a începe rapid utilizând setările implicite.

Atingeți partea stângă pentru a alege setări individuale (Consultați secțiunile 3.3 și 3.4).

Următoarele instrucțiuni sunt în mod special pentru programul „i-Refresh (Împrospătare)”.



AVERTIZARE!

Instalarea

- ▶ I-Refresh (Reîmprospătare) nu este potrivit pentru PU, imitație de piele, fir de aur și argint și policlorlon.
- ▶ Textilele învechite, deteriorate, desfăcute, accesoriile crăpate sau căzute, hainele cu pielea exfoliată sau coaptă, pliată sau întărită excesiv, îmbrăcămintea cu fermoare deformate din nailon și țesături cu exfoliere gravă a suprafețelor ar trebui să fie utilizate cu atenție la programul i-Refresh (Reîmprospătare), căci poate crește gradul de deteriorare..
- ▶ I-Refresh (Reîmprospătare) are o funcție bună de eliminare a mirosurilor. Nu pulverizați parfumi, odorizant și alte substanțe volatile care pot provoca foarte ușor incendiu și explozie.
- ▶ Înainte de i-Refresh (Reîmprospătare), este indicată mai întâi spălarea normală cu apă atunci când rufele conțin pete dificile.
- ▶ Vă rugăm să nu utilizați i-Refresh (Reîmprospătare) cu textile umede, vor fi expuse unui risc de contracție și deformare.
- ▶ Este necesară pregătirea înainte de i Refresh (Reîmprospătare)

Textile	<ol style="list-style-type: none"> 1. Vă rugăm să închideți fermoarele hainelor și să fixați nasturii. 2. Vă rugăm să verificați cu atenție materialele textile. Dacă găsiți deteriorări, mai întâi reparați apoi utilizați i-Refresh (Reîmprospătare). 3. Vă rugăm să scoateți bunurile din buzunarul pentru a evita deteriorarea hainelor în timpul i-Refresh (Reîmprospătare). 4. Pentru nasturi mari sau ornamente precum capete metalice cu fermoar, cataramă din corn, cataramă, pandantive, lanțuri suspendate etc., utilizați o cârpă moale sau hârtie rezistentă la căldură pentru a le înfășura parțial. 5. Decorațiunile, cum ar fi ștrasuri, inserturi aplicate prin găurire, cleme și acoperiri sunt protejate prin aplicarea hârtiei fine rezistente la căldură. 6. Pentru nervuri sau accesorii precum poale și agățătoare, vă rugăm să le scoateți înaintea spălării cu aer.
Mașină de spălat	<ol style="list-style-type: none"> 1. i-Refresh (Reîmprospătare) are nevoie de admisie cu apă la timp pe perioada funcționării pentru a menține grija față de mediu. Asigurați-vă că conducta de admisie și conducta de scurgere sunt bine conectate iar robinetul este deschis. 2. Vă rugăm să verificați tamburul în interior pentru a vă asigura că nu a mai rămas apă spumă și țesături.

► Instrucțiuni pentru pozițiile i-Refresh (Reîmprospătare)

Vă rugăm să setați poziția și timpul corespunzător, în funcție de diferitele tipuri de materiale. Și atingeți bara de timp pentru a ajusta timpul.

Poziție	Temperatură	Timp implicit (min)	Material
H-1	Redus	38	Wool (Lână)
H-2	Mediu	38	Cămașă
H-3	Ridicat	48	Cotton (Bumbac)

► Instrucțiuni pentru pozițiile i-Refresh (Reîmprospătare)

Vă rugăm să îndepărtați hainele după programul i-Refresh (Reîmprospătare), să le atârnați sau să le împachetați sau să le purtați imediat.

i Notă: i-Refresh (Reîmprospătare)

- Performanța spălării cu aer depinde de textura și țesăturile îmbrăcăminteii.
- Spălarea cu aer poate dăuna hainelor care nu sunt potrivite pentru acest tip de spălare.

6.9 Selectarea detergentului și a balsamului

- Eficiența și performanța spălării sunt determinate de calitatea detergentului folosit.
- Folosiți doar detergenți aprobați pentru mașina de spălat cu tambur.
- Dacă este necesar, utilizați detergenți specifici, de exemplu pentru țesături de lână, plapumă și așa mai departe.
- Aveți în vedere întotdeauna recomandările producătorului de detergent.
- Nu folosiți agenți de curățare chimică precum tricloroetilen și alte produse similare.

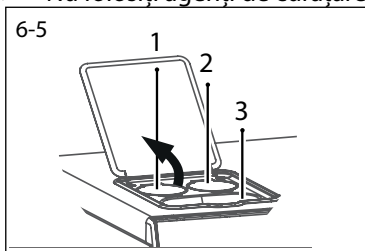

6.10 Adăugarea detergentului

1. Deschideți capacul compartimentului pentru detergent (Fig. 6-5)
2. Puneți agenții necesari (vezi capitolul „Alegeți cel mai bun detergent”) în compartimentele corespunzătoare:
 - 1) Detergent lichid (maxim 1000 ml)
 - 2) Balsam (maxim 500 ml)
 - 3) Detergent pudră/Detergent lichid/Dezinfectant
3. Închideți capacul.

- Când dozarea automată este activă, detergentul și balsamul vor fi introduse automat.
- Dacă cantitatea din rezervor nu este suficientă, după începerea programului pictograma corespunzătoare detergentului sau a balsamului va clipi și se va auzi un sunet prompt.
Vă rugăm să adăugați detergentul sau balsamul în mod corespunzător.
- Detergentul pudră sau alți detergenți poate fi pus în compartimentul pentru detergent pudră doar o singură dată per ciclu de spălare. În acest caz, vă rugăm, dezactivați funcția de dozare automată. Nu utilizați detergent lichid în compartimentul de pudră atunci când activați funcția „Delay (întârziere)”.

► Alegeți cel mai bun detergent

L = gel-/detergent lichid

P = detergent pudră

O = opțional

- = nu

Program	Tip detergent					
	Universal	Culoare	Delicate (Delicat)	Special	Balsam	Dezinfectant
Smart (Inteligent)	L/P	L/P	-	-	o	o
Quick 15' (Rapid 15')	L	L	-	-	o	o
i-Refresh (Reîmprospătare)	-	-	-	-	-	-
Dry (Uscare)	-	-	-	-	-	-
Wash and Dry (Spălare și uscare)	L/P	L/P	-	-	o	-
Spin (Stoarcere)	-	-	-	-	-	-
Remote (la distanță)	L/P	L/P	-	L	o	o
Cotton (Bumbac)	L/P	L/P	-	-	o	o
Synthetic (Sintetice)	-	-	L	-	o	o
Super Fast (Super rapid)	L/P	L/P	-	-	o	o
Wool (Lână)	-	-	L/P	L/P	-	-
Delicate (Delicat)	-	-	-	L/P	o	-
Cotton (Bumbac) 20°C	L/P	L/P	-	-	o	o
Eco 40-60	L/P	L/P	-	-	-	-

Recomandăm să folosiți:

- Detergent pudră: de la 20°C la 90°C* (cea mai bună folosire: 40-60°C)
- Detergent rufe colorate: de la 20°C la 60°C* (cea mai bună folosire: 30-60°C)
- Detergent lână/delicate: de la 20°C la 30°C (= cea mai bună folosire:)

6.11 Adăugarea detergentului și a balsamului

Pentru a adăuga detergent și balsam, vă rugăm să consultați secțiunea 3.5. Puteți alege să utilizați funcții de livrare automată cu detergent și balsam.

**Notă: Detergent**

- Nu folosiți în exces detergent sau balsam.
- Urmați instrucțiunile de pe pachetul de detergent.
- Detergentul lichid concentrat ar trebui să fie diluat înaintea adăugării.
- Cea mai bună utilizare a detergentului lichid este folosirea unei bile dozatoare, care este introdusă în aparat cu rufe.
- Alegeți cu atenție setările programului în funcție de simbolurile de îngrijire de pe etichetele rufelor conform tabelului de programe.

6.12 Pornirea programului de spălare

Atingeți ▷|| ecranul pentru a porni programul, aparatul va funcționa conform setărilor curente. Pentru a întrerupe programul în funcțiune, atingeți ▷|| de pe ecran. Apăsați din nou pentru a relua funcționarea.







6.13 Funcții speciale

Sunt disponibile următoarele funcții:

1. Setări opționale

Funcție	Semnificație	Funcție	Semnificație
Spălare	Durata de spălare se va extinde sau se va reduce în funcție de nivelul de murdărie de pe rufe. (Informații în minute).	Temp.	Schimbarea temperaturii de spălare. Ajustarea temperaturii în funcție de gradul de poluare: murdărie dificilă: 60-90 °C murdărie normală: 30-60 °C murdărie puțină: rece (OFF)-30 °C
Clătire	Cicluri suplimentare de clătire pentru persoane cu pielea sensibilă.	Viteză	Schimbarea vitezei de stoarcere. Reduceți viteza în cazul țesăturilor foarte delicate.
Dry (Uscare)	Durata de uscare se va extinde sau se va reduce în funcție de textura rufelor.		

2. Setările funcțiilor

Funcție	Semnificație	Funcție	Semnificație.
Pete	Caracteristici speciale pentru pete de • Suc  • Lapte  • Sânge  • Iarbă  • Vin  • Pământ/Nisip 		
Detergent	Pentru livrarea automată a detergentului.	Delay (Întârziere)	Începutul ciclului de spălare va fi întârziat.
Balsam	Pentru livrarea automată a balsamului.	Child lock (Blocare acces copil)	Pentru a evita o utilizare greșită de către copii și tulburări exterioare.
Prespălare	Pentru a îndepărta praful sau murdăria de suprafață de pe haine înainte de programul principal de spălare.		

i Notă: Opțiuni și funcții

- ▶ Pentru a obține cele mai bune rezultate în fiecare program, Haier a definit anumite setări implicite. Dacă nu există cerințe speciale, sunt recomandate setările implicite.
- ▶ Nu fiecare funcție este disponibilă pentru fiecare program. Depinde de programul selectat.
- ▶ Unele funcții suplimentare nu pot fi selectate simultan.
- ▶ Funcțiile "Wash (Spălare)", "Rinse (Clătire)", "Temp." și "Speed (Viteză)" sunt memorate pentru următoarea pornire a programului. Toate celelalte setări ale funcției nu sunt memorate pentru următoarea pornire a programului.

6.14 După spălare

1. După încheierea unui ciclu de program, aparatul se oprește automat.
2. Îndepărtați rufele cât mai curând pentru a evita șifonarea excesivă.
3. Opriți alimentarea cu apă.
4. Scoateți cablul de alimentare din priză.
5. Deschideți ușa pentru a evita acumularea de umezeală și mirosuri. Lăsați-o deschisă când nu este în funcțiune.

i Sugestii: întreținerea mașinii de spălat după i-Refresh (Reîmprospătare)

- ▶ Vă rugăm să curățați praful și firele de pe tampon și geamul ușii, pentru a evita legarea în următorul ciclu.
- ▶ Dacă i-Refresh este folosit frecvent, rulați programul special (Pagina 14: de la curățarea pufului) la curățarea profundă.

 **Notă: Abateri**

Datorită actualizărilor constante ale hOn, funcțiile și interfața de afișare a aplicației pot diferi de următoarea descriere.

7.1 Generalități

Acest aparat este prevăzut cu WiFi. Cu aplicația hOn puteți utiliza smartphone-ul dumneavoastră pentru a controla programul.



AVERTIZARE!

Vă rugăm să respectați măsurile de siguranță din acest manual de utilizare și asigurați-vă că acestea sunt respectate chiar și atunci când utilizați aparatul prin intermediul aplicației hOn în timp ce sunteți departe de casă. De asemenea, trebuie să urmați instrucțiunile din hOn.

7.2 Cerințe

1. Un router wireless (protocol 802.11b / g / n) care acceptă numai banda de frecvență de 2.4 GHz. Lungimea SSID-ului router-ului este de 1-31 de caractere (inclusiv 1 și 31), iar parola este de 8-64 de caractere. Lungimea minimă a parolei trebuie să fie de 8 caractere. Metodele de criptare a router-ului includ open, WPA-PSK și WPA2-PSK.
2. Un telefon mobil pentru a instala aplicația hOn. Telefonul mobil trebuie să aibă un sistem de operare superior față de Android 4.0 sau IOS 7.0
3. Aparatul trebuie așezat într-o poziție care să îi permită receptarea semnalului WIFI. Dacă aparatul nu este conectat corect la router-ul wireless, va fi afișată solicitarea „Vă rugăm să vă asigurați că telefonul mobil și dispozitivul sunt conectate la același WIFI”; nu apare nicio pictogramă WIFI.

7.3 Descărcarea și instalarea aplicației hOn:

Instalați sistemul de operare corect în funcție de mobilul dumneavoastră. În prezent, hOn în străinătate se acceptă doar descărcarea din Apple Store și Google Play.

 **Notă: Înregistrare**

Înregistrarea este necesară la prima utilizare sau când contul formal a fost șters / închis. Pentru o utilizare ulterioară, trebuie să introduceți numele de utilizator și parola pentru autentificare.

7.4 Informații pentru configurare

Prima configurare

1. Apăsați scurt butonul "Remote (La distanță)".
2. "hOn" este afișat. Indicatorul WIFI se aprinde
3. Apăsați lung butonul "Delay (Întârziere)" pentru 5 secunde până când "PAIR (ÎMPERECHERE)" este afișat.
Indicatorul WIFI se aprinde, acum este în modul de configurare.
4. Telefonul mobil se conectează la router prin WIFI.
5. Autentificați-vă în aplicația "hOn" pe telefonul mobil, urmați indicațiile în aplicație pentru a finaliza configurarea, valabilă în 10 minute.
6. Configurarea va reuși atunci când aparatul va afișa "done (gata)"; și configurarea eșuează când "re" și "try (încearc)" sunt afișate. Întoarcerea la 3
7. Când "hOn" este afișat pe aparat, este OK și puteți controla aparatul prin intermediul aplicației.



i Notă: Rețea WIFI

Nu este recomandată conectarea aparatului la o rețea publică WIFI (de exemplu: Hot spot-uri), din moment ce alți utilizatori ai rețelei pot găsi aparatul dumneavoastră dacă acesta accesează rețeaua publică și vă poate fi afectată intimitatea. Simbolul  apărut pe ecran semnifică faptul că aparatul este conectat la internet.

Remote control (Control de la distanță)

1. Apăsați scurt butonul "Remote (La distanță)".
2. "hOn" este afișat pe aparat.
3. Ușa este blocată și începe controlul de la distanță.
Dacă ciclul nu este pornit în modul Control de la distanță în decurs de 10 minute, aparatul va trece în modul Networked Delay Start (Pornire întârziată în rețea) și va menține până la 24 de ore posibilitatea controlului de la distanță, după care va fi oprit.
Condițiile de mai jos sunt necesare pentru controlul de la distanță:
 - Rețeaua WIFI să fie disponibilă.
 - Modulul WIFI din aparat să fie pornit.
 - Ușa să fie închisă.
 - Cu mediu propice.
 - Să nu fie vreun ciclu pornit pe panoul de bord.

7.5 Binding (legarea)

Notă: Utilizați același WIFI

Asigurați-vă că telefonul mobil și aparatul sunt legate la același WIFI.

1. Atingeți butonul "+" de pe telefonul mobil.
2. Selectați aparatul sau apăsați simbolul WIFI pentru a se afișa toate aparatele conectate la WIFI și urmați descrierea de pe ecran.
3. Atingeți  pentru reîntoarcerea în pagina principală a aparatelor legate.
4. Aparatul este legat la aplicație și este gata de utilizare.

Notă: Timp de legare

Toate operațiunile de legare trebuie făcute în fereastra de timp de legare, care este de 10 minute. Dacă utilizatorul începe operațiunea de legare la hOn după 10 minute, legarea va eșua.

7.6 Interogarea stării de spălare prin intermediul aplicației hOn

1. Porniți aparatul, pregătiți rufele și detergentul; respectați capitolul "Utilizare zilnică".
2. Lista aparatelor conectate la WIFI apare pe telefonul mobil.
3. Atingeți  pentru a intra în pagina de setare și alegeți limba și opțiunile dorite. Reveniți la listă glisând pagina de setări spre stânga.
4. Alege mașina de spălat. Puteți interoga programul în funcțiune și timpul rămas.

7.7 Ștergerea informațiilor de configurare

1. Apăsați scurt butonul "Remote (La distanță)".
2. "hOn" este afișat.
3. Apăsați lung butonul "Delay (Întârziere)" pentru 5 secunde până când "PAI R (ÎMPE-RECHÈRE)" este afișat.
4. Informațiile de configurare sunt șterse și resetați configurarea, apoi apăsați scurt alte programe sau opriți pentru a ieși.

Notă: Ștergerea informațiilor de configurare

Informațiile de configurare ar trebui să fie șterse înainte ca mașina de spălat să fie procesată sau vândută.

Verificați și curățați aparatul dumneavoastră la intervale regulate de timp.



AVERTIZARE!

Înainte de operațiuni de întreținere, dezactivați aparatul și deconectați-l de la priză.

8.1 Curățarea mașinii

- ▶ Scoateți mașina din priză în timpul curățării și întreținerii.
- ▶ Folosiți o cârpă moale cu săpun lichid pentru a spăla carcasa mașinii (Fig. 8-1) și componentele de cauciuc.
- ▶ Nu folosiți substanțe chimice organice sau solvenți corozivi.
- ▶ Dacă este necesar, reziduurile de calcar pot fi îndepărtate cu un curățător standard pentru mașină.

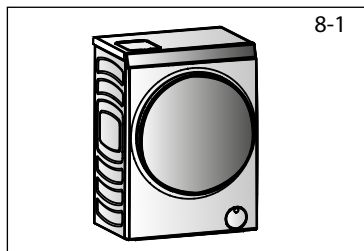

8-1

8.2 Supapa de admisie a apei și filtrul acesteia

Pentru a evita blocarea admisiei de apă cu substanțe solide precum calcar, curățați regulat filtrul admisiei de apă (Fig. 8-2).

- ▶ Scoateți din priză cablul de alimentare și opriți alimentarea cu apă.
- ▶ Deșurubați furtunul de admisie cu apă de la robinet.
- ▶ Clătiți filtrul cu apă și o perie.
- ▶ Introduceți filtrul și instalați furtunul de admisie.

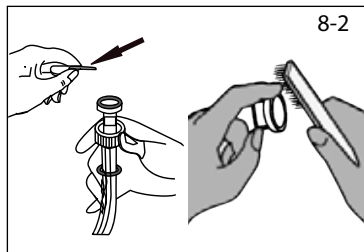

8-2

8.3 Curățarea tamburului

- ▶ Îndepărtați piesele de metal spălate accidental, precum ace, monede etc. din tambur (Fig. 8-3) deoarece pot provoca pete de rugină și daune.
- ▶ Folosiți un agent de curățare fără clor pentru îndepărtarea petelor de rugină. Respectați avertismentele producătorului agentului de curățare.
- ▶ Nu folosiți obiecte tari sau bureți de sârmă pentru curățare.

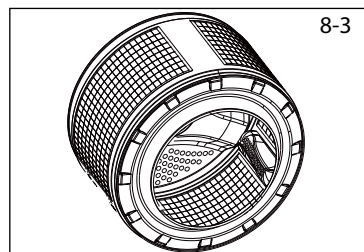

8-3

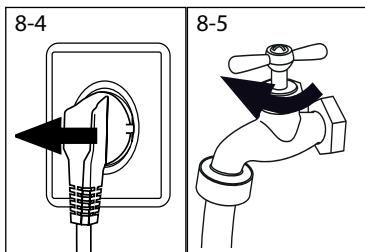

8.4 Perioade lungi de nefolosire

Dacă aparatul este lăsat fără neutilizat pentru o perioadă lungă:

1. Scoateți ștecherul din priză (Fig. 8-4).
2. Oprți alimentarea cu apă (Fig. 8-5).
3. Deschideți ușa pentru a evita acumularea de umezeală și mirosuri. Lăsați-o deschisă când nu este în funcțiune.

Înainte de următoarea folosire, verificați cu atenție cablul de alimentare, admisia de apă și furtunul de scurgere. Asigurați-vă că totul este bine instalat și fără scurgeri.

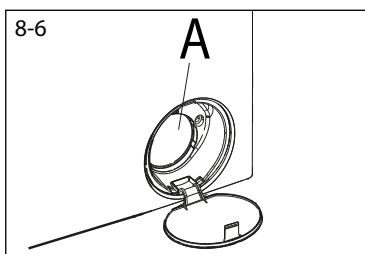

8.5 Filtru pompei

Curățați filtrul frontal (Fig. 8-6) conform memento-ului afișat verificați filtrul pompei, de exemplu, dacă aparatul:

- ▶ Nu scurge apa.
- ▶ Nu stoarce.
- ▶ Emite zgomote neobișnuite în timpul funcționării.

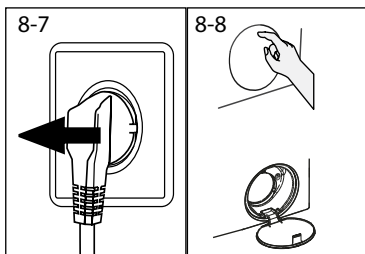

1. Începeți programul de stoarcere și scurgeți apa afară.
2. După ce programul se termină, oprți aparatul și deconectați-l (Fig. 8-7).
3. Deschideți clapeta de serviciu a filtrului A prin apăsare (Fig. 8-8).

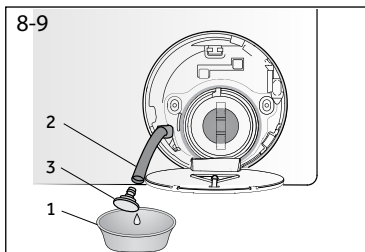

4. Să aveți la îndemână un recipient plat (1) pentru a colecta apa reziduală. (Fig. 8-9). Cantitatea ar putea fi mare!
5. Trageți furtunul de scurgere (2) și țineți capătul deasupra recipientului.
6. Scoateți dopul de etanșare (3) din furtunul de scurgere.



AVERTIZARE!

Risc de opărire! Apa din filtrul pompei poate fi foarte fierbinte! Înainte de orice acțiune, asigurați-vă că apa s-a răcit.

7. După scurgerea completă, închideți furtunul de scurgere și glisați-l în aparat apoi fixați-l cu clema (poz. 5 în Fig. 8-10).

8. Deșurubați filtrul pompei (4) în sens invers acelor de ceasornic și scoateți-l.

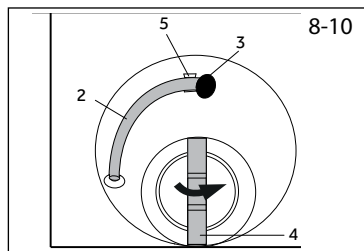

9. Îndepărtați agenții de contaminare și murdăria (Fig. 8-11).

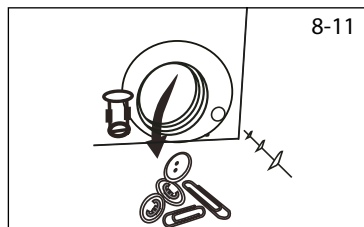

10. Curățați cu atenție filtrul pompei, de exemplu folosind apă curentă (Fig. 8-12).

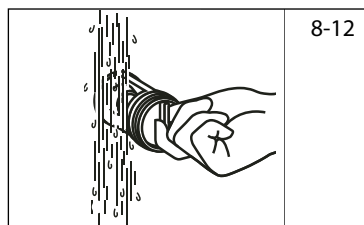

11. Reașezați-l bine la locul lui (Fig. 8-13).

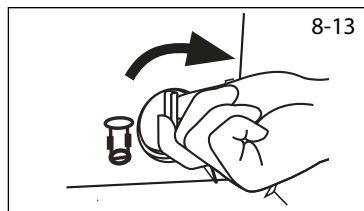

12. Închideți clapeta de serviciu a filtrului A.



ATENȚIE!

- ▶ Garnitura filtrului pompei trebuie să fie curățată și intactă. Dacă capacul nu este complet strâns, apa se poate scurge.
- ▶ Filtrul trebuie să fie pus la loc, altfel, pot apărea scurgeri.

8.6 Înlocuirea lămpii din tambur



AVERTIZARE!

Nu înlocuiți dumneavoastră lampa din tambur, aceasta trebuie înlocuită doar de producător agentul de service autorizat. Consultați **SERVICIUL CLIEŢI**.

Multe probleme care apar pot fi rezolvate de Dumneavoastră fără vreo expertiză specifică. În caz de probleme, verificați toate posibilitățile indicate și urmați instrucțiunile de mai jos înainte să contactați service-ul post-vânzare. Consultați **SERVICIUL CLIENȚI**.



AVERTIZARE!

- ▶ Înainte de operațiunea de întreținere, dezactivați aparatul și deconectați-l de la priză.
- ▶ Echipamentul electric trebuie întreținut numai de către electricieni experți calificați, deoarece reparațiile necorespunzătoare pot cauza daune considerabile.
- ▶ Un cablu de alimentare avariat trebuie înlocuit doar de producător, de agentul său de service sau de alte persoane calificate similar pentru a evita un pericol.

9.1 Depanare cu ajutorul codului afișat



Notă: Depanare

- ▶ Dacă apar informații despre erori, vă rugăm să apăsați butonul de pornire pentru eliminarea lor. Dacă apar în continuare, scoateți ștecherul din priză și contactați serviciul clienți.
- ▶ În cazul în care vi se cere să contactați serviciul clienți: Notați mesajul de depanare și consultați „SERVICIUL CLIENȚI”.

Cod	Cauză	Soluție
CLrFLtr	<ul style="list-style-type: none"> Eroare de scurgere 	<ul style="list-style-type: none"> Vă rugăm să verificați dacă pompa de scurgere și conducta de scurgere sunt blocate sau dacă conducta de scurgere este îndoită. Verificați și curățați filtrul de scurgere.
E2	<ul style="list-style-type: none"> Eroare de deblocare 	<ul style="list-style-type: none"> Vă rugăm să opriți alimentarea cu apă și curent. Contactați un centru de service post-vânzare.
	<ul style="list-style-type: none"> Eroare de blocare 	<ul style="list-style-type: none"> Vă rugăm să închideți ușa corect, apoi apăsați butonul Start/Pause (Stărt/Pauză).
F3	<ul style="list-style-type: none"> Eroare privind senzorul de temperatură a apei. 	<ul style="list-style-type: none"> Vă rugăm să opriți alimentarea cu apă și curent. Contactați un centru de service post-vânzare.
E4	<ul style="list-style-type: none"> Eroare privind admisia apei 	<ul style="list-style-type: none"> Vă rugăm să verificați dacă robinetul este pornit, dacă presiunea apei este prea mică sau dacă apa este întreruptă. I-Refresh: întrerupeți alimentarea cu energie și reporniți din nou
F4	<ul style="list-style-type: none"> Eroare privind sistemul de încălzire 	<ul style="list-style-type: none"> Vă rugăm să opriți alimentarea cu apă și curent. Contactați un centru de service post-vânzare.
F7	<ul style="list-style-type: none"> Eroare privind sistemul motorului. 	<ul style="list-style-type: none"> Vă rugăm să opriți alimentarea cu apă și curent. Contactați un centru de service post-vânzare.
E8	<ul style="list-style-type: none"> Nivelul apei în tambur este prea ridicat. 	<ul style="list-style-type: none"> Vă rugăm să opriți alimentarea cu apă și curent. Dacă acest fapt se întâmplă de mai multe ori, contactați centrul de service post-vânzare.
f9	<ul style="list-style-type: none"> Eroare privind senzorul de temperatură a programului de uscare 	<ul style="list-style-type: none"> Vă rugăm să opriți alimentarea cu apă și curent. Contactați un centru de service post-vânzare.
E12	<ul style="list-style-type: none"> Nivelul apei în tambur este prea ridicat chiar și în programul de uscare. 	<ul style="list-style-type: none"> Vă rugăm să opriți alimentarea cu apă și curent. Dacă acest fapt se întâmplă de mai multe ori, contactați centrul de service post-vânzare.
FA	<ul style="list-style-type: none"> Eroare privind senzorul pentru nivelul apei. 	<ul style="list-style-type: none"> Vă rugăm să opriți alimentarea cu apă și curent. Contactați un centru de service post-vânzare.
FC0	<ul style="list-style-type: none"> Eroare privind consola de comunicare. 	<ul style="list-style-type: none"> Vă rugăm să opriți alimentarea cu apă și curent. Contactați un centru de service post-vânzare.
FC1	<ul style="list-style-type: none"> Eroare privind consola de comunicare. 	<ul style="list-style-type: none"> Vă rugăm să opriți alimentarea cu apă și curent. Contactați un centru de service post-vânzare.
FC2	<ul style="list-style-type: none"> Eroare privind consola de comunicare. 	<ul style="list-style-type: none"> Vă rugăm să opriți alimentarea cu apă și curent. Contactați un centru de service post-vânzare.
FC3	<ul style="list-style-type: none"> Eroare privind consola de comunicare. 	<ul style="list-style-type: none"> Vă rugăm să opriți alimentarea cu apă și curent. Contactați un centru de service post-vânzare.
Unb	<ul style="list-style-type: none"> Distribuția rufelor este dezechilibrată în timpul stoarcerii 	<ul style="list-style-type: none"> Vă rugăm să vă asigurați că mașina de spălat este pe suprafață nivelată și scoateți rufe pentru eliberare, apoi puneți-le înapoi pentru a le storce.
Fd	<ul style="list-style-type: none"> Eroare privind tubul de uscare prin încălzire. 	<ul style="list-style-type: none"> Vă rugăm să opriți alimentarea cu apă și curent. Contactați un centru de service post-vânzare.
FE	<ul style="list-style-type: none"> Eroare privind motorul de uscare. 	<ul style="list-style-type: none"> Vă rugăm să opriți alimentarea cu apă și curent. Contactați un centru de service post-vânzare.
E5	<ul style="list-style-type: none"> I-Refresh apă limitată 	<ul style="list-style-type: none"> Curățați filtrul de scurgere.

9.2 Depanare fărăcod de ecran

Problemă	Cauză	Soluție
Aparatul eșuează să funcționeze.	<ul style="list-style-type: none"> • Programul nu a început încă. • Ușa nu este închisă bine. • Mașina nu a fost pornită. • Defect alimentare. • Funcția de blocare acces copil este activată. • A fost activată funcția de întârziere. • Butonul Pause (Pauză) a fost apăsat. 	<ul style="list-style-type: none"> • Verificați programul și porniți-l. • Închideți ușa bine. • Porniți aparatul. • Verificați alimentarea cu curent. • Dezactivați funcția de blocare acces copil. • Dezactivați funcția de întârziere. • Dezactivați modul pauză.
Panoul de comandă nu funcționează.	<ul style="list-style-type: none"> • Funcția de blocare acces copil este activată. 	<ul style="list-style-type: none"> • Dezactivați funcția de blocare acces copil.
Aparatul nu se umple cu apă.	<ul style="list-style-type: none"> • Fără apă. • Furtunul de admisie e încălzit. • Filtrul furtunului de admisie e blocat. • Presiunea apei este prea scăzută. • Ușa nu este închisă bine. • Defect alimentare cu apă. • A fost activată funcția de întârziere. • Butonul Start nu a fost atins. 	<ul style="list-style-type: none"> • Verificați apa de la robinet. • Verificați furtunul de admisie. • Deblocați filtrul furtunului de admisie. • Verificați presiunea apei. • Închideți ușa bine. • Asigurați-vă că există alimentare cu apă. • Dezactivați funcția de întârziere. • Atingeți butonul de start.
Mașina este în proces de scurgere a apei în timp ce este umplută.	<ul style="list-style-type: none"> • Înălțimea furtunului de scurgere este sub 80 cm. • Capătul furtunului de scurgere nu ajunge în apă. 	<ul style="list-style-type: none"> • Asigurați-vă că furtunul de scurgere e instalat în mod adecvat. • Asigurați-vă că furtunul de scurgere ajunge în apă.
Defecțiune de scurgere a apei.	<ul style="list-style-type: none"> • Furtunul de scurgere e blocat. • Filtrul pompei este blocat. • Capătul furtunului de scurgere este la mai mult de 100 cm deasupra nivelului podelei. 	<ul style="list-style-type: none"> • Deblocați furtunul de scurgere. • Curățați filtrul pompei. • Asigurați-vă că furtunul de scurgere este instalat în mod adecvat.
Vibrații puternice la stoarcere.	<ul style="list-style-type: none"> • Nu au fost îndepărtate toate bolțurile de transport. • Aparatul nu are o poziție solidă. • Încărcătura mașinii nu este corectă. 	<ul style="list-style-type: none"> • Îndepărtați bolțurile de transport. • Asigurați-vă că mașina stă pe o suprafață solidă într-o poziție nivelată. • Verificați greutatea încărcăturii și echilibrul.
Funcționarea se oprește înaintea finalizării ciclului de spălare.	<ul style="list-style-type: none"> • Defecțiune de alimentare cu apă sau electricitate. • Butonul Pause (Pauză) a fost apăsat. 	<ul style="list-style-type: none"> • Verificați alimentarea cu energie și cu apă. • Dezactivați modul pauză.
Operațiunea se oprește o vreme.	<ul style="list-style-type: none"> • Aparatul afișează un mesaj de eroare. • Problemă din cauza tiparului de încărcare. • Programul efectuează un ciclu de înmuiere. 	<ul style="list-style-type: none"> • Luați în considerare informația afișată. • Reduceți sau ajutați sarcina. • Anulați programul și reporniți.
Spuma în exces plutește în tambur și/ sau în compartimentul detergentului.	<ul style="list-style-type: none"> • Detergentul nu este adecvat. • Utilizare în exces a detergentului. 	<ul style="list-style-type: none"> • Verificați recomandările în legătură cu detergentul. • Reduceți cantitatea de detergent.

Problemă	Cauză	Soluție
Ajustarea automată a timpului de spălare.	<ul style="list-style-type: none"> Durata programului de spălare va fi ajustată. 	<ul style="list-style-type: none"> Acest lucru este normal și nu afectează funcționalitatea.
Stoarcerea eșuează.	<ul style="list-style-type: none"> Dezechilibru în așezarea rufelor. 	<ul style="list-style-type: none"> Verificați nivelul de încărcare al mașinii și rufele apoi rulați un program de stoarcere din nou.
Sunete ciudate	<ul style="list-style-type: none"> Aparatul nu are o poziție solidă. Obiecte străine precum monede și fermoare lovesc tamburul. 	<ul style="list-style-type: none"> Asigurați-vă că mașina stă pe o suprafață solidă, într-o poziție nivelată. Asigurați-vă că buzunarele sunt golite de chei, monede etc.
Părți ale panoului de comandă au atins temperaturi ridicate.	<ul style="list-style-type: none"> Elementele electronice au efect călduț. 	<ul style="list-style-type: none"> Este normal.
Rezultat de spălare nesatisfăcător	<ul style="list-style-type: none"> Gradul de poluare nu corespunde cu programul selectat. Cantitatea de detergent nu a fost suficientă. Sarcina maximă a fost depășită. Rufele sunt distribuite inegal în tambur. 	<ul style="list-style-type: none"> Selectați un alt program. Alegeți detergentul conform gradului de poluare și potrivit specificațiilor producătorului. Reduceți sarcina. Desfășurați rufele.
Rămân pe rufe reziduuri de detergent pudră.	<ul style="list-style-type: none"> Particulele insolubile pot rămâne ca puncte albe pe rufe. 	<ul style="list-style-type: none"> Efectuați o clătire suplimentară. Încercați să curățați punctele de pe rufele uscate. Alegeți alt detergent.
Rufele au pete gri.	<ul style="list-style-type: none"> Provocate de grăsimi precum uleiuri, creme sau unguente. 	<ul style="list-style-type: none"> Tratați rufele cu un agent special de curățare.
Rufele nu sunt scurse după stoarcere.	<ul style="list-style-type: none"> Diferite tipuri de rufe pot prezenta diferite efecte în urma stoarcerii. Protecția împotriva dezechilibrului este funcțională, deoarece sarcina este prea mică. 	<ul style="list-style-type: none"> Este un lucru normal Creșteți sarcina.
Lărgirea rufelor.	<ul style="list-style-type: none"> Tamburul este supraîncărcat. A fost selectat un program greșit. 	<ul style="list-style-type: none"> Reduceți cantitatea de rufe. Selectați și ajustați programul în funcție de tipul de material.
Lampa din interiorul tamburului nu funcționează.	<ul style="list-style-type: none"> Aparatul nu este conectat la sursa de alimentare electrică. Becul în continuare nu funcționează. 	<ul style="list-style-type: none"> Verificați alimentarea cu curent. Contactați serviciul clienți pentru înlocuirea lămpii.

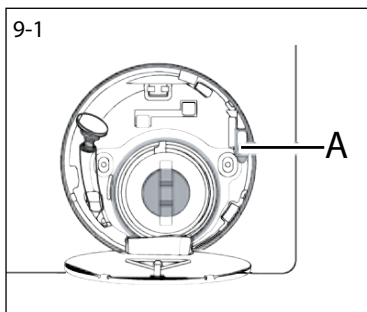

9.3 În caz de pană de curent /deschiderea de urgență a ușii

Programul curent și setarea vor fi salvate. Atunci când se reia alimentarea, operațiunea va fi continuată. Pentru anulare, atingeți butonul "Start/Pause (Start/Pauză" și butonul "Power (Pornire)" aproximativ 2 secunde.

Dacă întreruperea curentului electric, întrerupe un program de spălare în funcțiune deschiderea ușii este blocată mecanic. Pentru a putea scoate rufe, nivelul apei nu trebuie să fie vizibil prin geamul hubloului de pe ușă - Pericol de arsuri! Nivelul apei trebuie scăzut așa cum este descris în "Filtrul pompei - îngrijire și curățare".

Trageți inelul de urgență (Fig. 9-1) din spatele clapetei de serviciu a filtrului A pentru a deschide ușa, trageți până când ușa este deblocată printr-un clic ușor. Apoi refixați toate părțile.

10.1 Pregătirea

- ▶ Scoateți aparatul din ambalaj.
- ▶ Îndepărtați toate materialele de ambalare, inclusiv baza din polistiren și materialul de fixare din carcasă, nu le lăsați la îndemâna copiilor. Când deschideți pachetul, e posibil să vedeți picături de apă pe punga de plastic și pe hublou. Acest fenomen normal apare în urma testelor cu apă din fabrică.

**Notă: Eliminarea ambalajului**

Nu lăsați materialele de ambalare la îndemâna copiilor și eliminați-le într-o manieră ecologică.

10.2 Instalarea plăcii metalice

1. Înclinați înapoi aparatul (Fig. 10-1)
2. Luați placa metalică din partea superioară a materialului spongios de ambalare și instalați-o pe partea inferioară a aparatului, apoi fixați placa metalică cu patru șuruburi (Fig. 10-2).
3. Scoateți tamponurile de reducere a zgomotului și îndepărtați folia de protecție dublu adezivă; fixați tamponurile de reducere a zgomotului sub cabina mașinii de spălat așa cum se arată în Fig. 10-3 (două tamponuri mai lungi în poziția 1 și 3, două tamponuri mai scurte în poziția 2 și 4). Apoi reasezați mașina în poziție dreaptă.

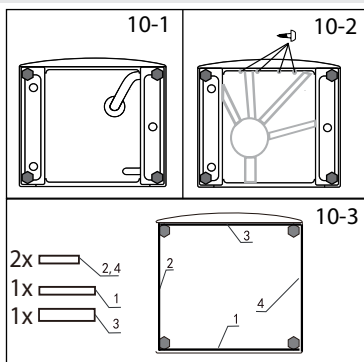
**Notă: Sfaturi referitoare la căldură**

Tamponul de reducere a zgomotului este opțional, ar putea ajuta la reducerea zgomotului, vă rugăm să îl asamblați sau nu în funcție de cerințele dumneavoastră.

10.3 Demontarea bolțurilor de transport

Bolțurile de transport au scopul de a prinde componentele anti vibrații din interiorul aparatului în timpul transportului pentru a evita avariarea pieselor din interior.

1. Scoateți cele 4 bolțuri de transport (A) din partea din spate și scoateți distanțierele din plastic (B) din partea interioară a mașinii. (Fig. 10-4 și 10-5)

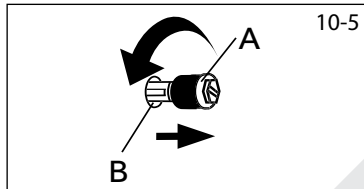
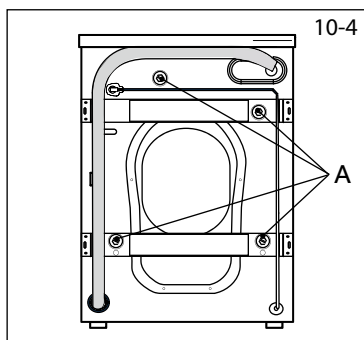

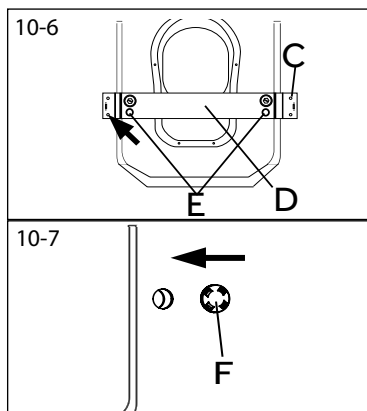

2. Scoateți șuruburile pieselor de întărire (C), apoi scoateți piesele de întărire (D) și scoateți tijele de împachetare (E) din interiorul aparatului (Fig. 10-6).

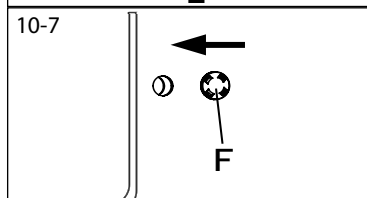

3. Umpleți găurile rămase cu dopuri de acoperire (F) (Fig. 10-7).



Notă: Păstrați într-un loc sigur

Păstrați bolțurile de transport într-un loc sigur pentru a fi folosite ulterior. Când aparatul trebuie mutat, reinstalați bolțurile.

10.4 Mutarea aparatului

Dacă mașina trebuie mutată la mare distanță, puneți la loc bolțurile de transport îndepărtate înaintea instalării, pentru a evita posibile daune:

1. Îndepărtați dopurile de acoperire.
2. Inserați tijele de ambalare și reinstalați piesele de strângere și șuruburile.
3. Introduceți distanțierele de plastic și bolțurile de transport.
4. Strângeți șuruburile cu o cheie.

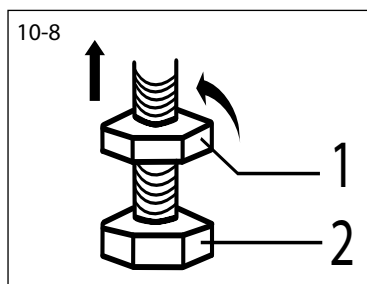

10.5 Ajustarea picioarelor

Ajustați cu cheia închisă toate picioarele pentru a obține o poziție complet nivelată. Acest fapt va minimaliza vibrațiile și zgomotul în timpul funcționării. De asemenea, va reduce uzura. Vă recomandăm folosirea unui poloboc pentru ajustarea nivelării. Podeaua trebuie să fie cât mai stabilă și mai plată.

1. Slăbiți capacul cu șurub de blocare (1) cu cheia închisă (Fig. 10-8).
2. Aduceți aparatul la nivel orizontal ajustând picioarele (2).
3. Folosiți cheia pentru a strânge capacele cu șurub (1) în direcția "tight (strâns)".

10.6 Racordarea la rețeaua de scurgere a apei

Racordați furtunul de scurgere a apei în mod adecvat la țevi. Furtunul trebuie să atingă la un moment dat o înălțime în jurul a 80 cm față de partea de jos a aparatului! Dacă este posibil, mențineți în permanență furtunul de scurgere prins de suportul din spatele aparatului.

Sunt posibile următoarele conexiuni:

1. Furtunul de scurgere în chiuvetă

- ▶ Țineți furtunul de scurgere cu suport U peste marginea unei chiuvete de o dimensiune adecvată (Fig. 10-9).
- ▶ Protejați suficient suportul în formă de U împotriva alunecării.

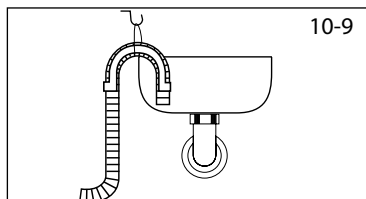

2. Conectați furtunul de scurgere direct în scurgerea apelor menajere

- ▶ Diametrul intern al țevii cu aerisire trebuie să fie de minimum 40 mm.
- ▶ Puneți cam 80 mm din furtunul de scurgere în țeava de ape menajere.
- ▶ Atașați suportul în formă de U și prindeți-l în mod adecvat (Fig. 10-10).

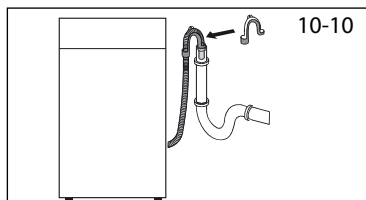

3. Furtunul de scurgere la racordul chiuvetei

- ▶ Un racord este de obicei închis cu un dop (A). Acesta trebuie îndepărtat pentru a evita orice disfuncționalitate (Fig. 10-11).
- ▶ Asigurați furtunul de scurgere cu o clemă.

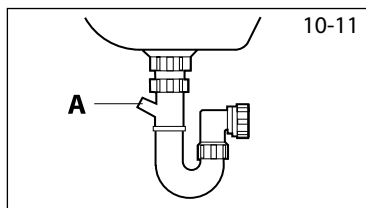

ATENȚIE!

- ▶ Furtunul de scurgere nu trebuie scufundat în apă și trebuie să fie bine prins și să nu prezinte scurgeri. Dacă un furtun de scurgere este pus pe sol sau dacă țeava este la o înălțime mai mică de 80 cm, mașina de spălat va scurge în continuare în timp ce este umplută (auto șifonare).
- ▶ Furtunul de scurgere nu trebuie prelungit. Dacă este necesar, contactați serviciul de vânzare.

10.7. Racordarea la rețeaua de alimentare cu apă

Asigurați-vă că garniturile sunt introduse.

- ▶ Conectați la aparat furtunul de admisie a apei cu capăt cotit (Fig. 10-12). Strângeți articulația manual.
- ▶ Conectați celălalt capăt la un robinet de apă cu un filet de 3/4" (Fig. 10-13).

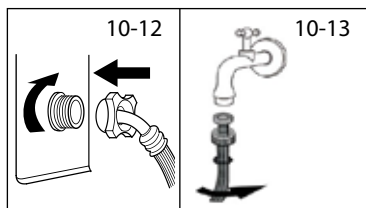

Notă: Sistemul Aqustop

Modelele sunt echipate cu un furtun de admisie Aqustop. Sistemul Aqustop protejează împotriva deteriorării apei prin tăierea automată a alimentării cu apă proaspătă în cazul scurgerii unui furtun. Acest lucru este indicat de un semn roșu (A). Furtunul trebuie înlocuit.



AVERTIZARE!

- ▶ Folosiți doar setul de furtunuri furnizat pentru conexiune.
- ▶ Nu refolosiți seturi de furtunuri vechi!
- ▶ Faceți conexiunea doar la sursa de apă rece.
- ▶ Înaintea conexiunii, verificați dacă apa e curată și limpede.

10.8 Conexiunea electrică

Înainte de fiecare conexiune, faceți următoarele verificări:

- ▶ alimentarea cu energie, priza și siguranța să corespundă plăcuței de identificare.
- ▶ priza de alimentare este împământată și nu are adaptoare de priză sau prelungitoare.
- ▶ ștecherul și priza să fie compatibile.
- ▶ Doar în UK: Ștecherul pentru UK îndeplinește standardul BS1363A.

Puneți ștecherul în priză (Fig. 10-14).

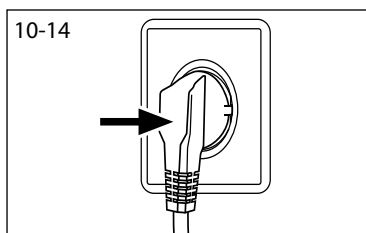

AVERTIZARE!

- ▶ Asigurați-vă întotdeauna că toate conexiunile (sursă alimentare, furtun alimentare și scurgere) sunt asigurate, uscate și nu prezintă scurgeri!
- ▶ Aveți grijă ca aceste piese să nu fie niciodată strivite, încălcite sau răsucite
- ▶ În cazul în care cablul de alimentare electrică este deteriorat, acesta trebuie înlocuit de un agent de service (a se vedea certificatul de garanție) pentru a evita orice pericol.

Recomandăm serviciul clienți Haier și folosirea pieselor de rezervă originale.

Dacă aveți o problemă cu aparatul dumneavoastră, verificați mai întâi secțiunea DEPANARE.

Dacă nu găsiți o soluție acolo, contactați

- ▶ dealerul dumneavoastră local sau
- ▶ zona Service & Support de pe www.haier.com unde puteți găsi numere de telefon și Întrebări și Răspunsuri Frecvente și unde puteți să înaintați cererea de service.

Pentru a contacta departamentul nostru de Service, asigurați-vă că aveți următoarele date la dispoziție.

Informațiile pot fi găsite pe plăcuța de identificare.

Model _____ Nr. serie _____

Verificați certificatul de garanție furnizat împreună cu produsul în caz de garanție.

Pentru solicitări comerciale generale vă rugăm să consultați mai jos adresele noastre din Europa:

Adrese Haier în Europa			
Țară*	Adresa poștală	Țară*	Adresa poștală
Italia	Haier Europe Trading SRL Via De Cristoforis, 12 21100 Verese ITALIA	Franța	Haier France SAS 53 Boulevard Ornano – Pleyad 3 93200 Saint Denis FRANȚA
Spania Portugalia	Haier Iberia SL Pg. Garcia Faria, 49-51 08019 Barcelona SPANIA	Belgia-FR Belgia-NL Olanda Luxemburg	Haier Benelux SA Anderlecht Route de Lennik 451 BELGIA
Germania Austria	Haier Deutschland GmbH Konrad-Zuse-Platz 6 81829 München GERMANIA	Polonia Cehia Ungaria Grecia România Rusia	Haier Poland Sp. zo.o. Al. Jerozolimskie 181B 02-222 Varșovia Polonia
Regatul Unit	Haier Appliances UK Co.Ltd. One Crown Square Church Street East Woking, Surrey, GU21 6HR RU		

* Pentru mai multe informații, consultați www.haier.com





HWD100-BD1499U1N_EN

Haier