

Manual de utilizare  
Mașină de spălat

HW80-B14979U1

HW90-B14979U1

HW100-B14979U1

HW80-S8U1

HW90-S8U1

HW100-S8U1

RO

**Haier**

## Vă mulțumim că ați achiziționat un produs Haier.

Citiți aceste instrucțiuni cu atenție înainte de folosirea acestui aparat. Instrucțiunile conțin informații importante care vă vor ajuta să beneficiați din plin de aparatul dumneavoastră și să asigurați o instalare, o utilizare și o întreținere adecvate și sigure.

Păstrați acest manual la îndemână ca să îl puteți consulta pentru folosirea adecvată a aparatului.

Dacă vindeți aparatul, îl dați altcuiva sau îl lăsați în casă după mutare, asigurați-vă că dați mai departe și acest manual pentru ca noul proprietar să se familiarizeze cu aparatul și cu avertismentele de siguranță.

### Legendă



**Avertisment - Informații importante referitoare la siguranță**



Informații generale și sfaturi



Informații de mediu

### Eliminarea

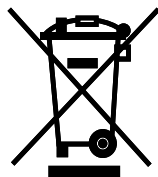

Ajutați la protejarea mediului și a sănătății umane. Puneți ambalajul în containerele adecvate pentru reciclare. Ajutați la reciclarea deșeurilor provenite din echipamentele electrice și electronice. Nu eliminați echipamentele marcate cu acest simbol împreună cu gunoiul menajer. Returnați produsul la unitatea locală de reciclare sau contactați administrația municipală.



## AVERTIZARE!

### Risc de rănire sau sufocare!

Deconectați aparatul de la rețeaua de alimentare cu energie. Tăiați cablul de alimentare și eliminați-l. Îndepărtați cremona pentru a evita situația în care copiii sau animalele de companie rămân închise în interiorul aparatului.

1 Informații referitoare la siguranță .....	4
2-Descrierea produsului .....	7
3-Panoul de comandă .....	8
4-Programe .....	12
5-Consum.....	13
6-Utilizare zilnică .....	14
7-hOn.....	19
8-Utilizare ecologică .....	22
9-Îngrijire și curățare.....	23
10-Depanarea.....	26
11-Instalarea .....	29
12-Date tehnice .....	33
13-Serviciul clienți.....	34

**Înainte de pornirea echipamentului pentru prima oară, citiți următoarele îndrumări referitoare la siguranță!:**



## AVERTIZARE!

### Înainte de prima utilizare

- ▶ Asigurați-vă că nu există deteriorări în urma transportului.
- ▶ Asigurați-vă că toate bolțurile de transport și șuruburile de ambalare sunt îndepărtate.
- ▶ Îndepărtați toate ambalajele și nu le lăsați la îndemâna copiilor.
- ▶ Manipulați aparatul cu ajutorul a cel puțin încă unei persoane, deoarece este greu.

### Utilizare zilnică

- ▶ Acest aparat poate fi utilizat de copii cu vârsta de peste 8 ani și persoane cu capacitate fizică, senzorială sau mentală redusă sau fără experiență și nu sunt familiarizate cu aparatul numai dacă acestea sunt supravegheate sau sunt instruite privind utilizarea aparatului într-o manieră sigură și înțeleg posibilele pericole ce pot apărea.
- ▶ Țineți copiii mai mici de 3 ani departe de aparat cu excepția cazului în care sunt supravegheați în permanență.
- ▶ Copiii nu trebuie să se joace cu aparatul.
- ▶ Nu lăsați copiii sau animalele de companie să se apropie de aparat atunci când ușa e deschisă.
- ▶ Nu depozitați agenții de spălare la îndemâna copiilor.
- ▶ Trageți fermoarele, reparați firele deșirate și aveți grijă de obiectele mici pentru ca rufe să nu se încâlcească. Dacă e necesar, folosiți un săculeț sau o plasă.
- ▶ Nu atingeți aparatul dacă nu sunteți încălțat sau cu mâini și picioare ude sau umede.
- ▶ Nu acoperiți sau nu încapsulați aparatul în timpul funcționării pentru a permite umezelii să se evaporeze.
- ▶ Nu puneți obiecte grele sau surse de căldură sau umezeală deasupra aparatului.
- ▶ Nu folosiți și nu depozitați detergenți inflamabili sau agenți de curățare uscată în vecinătatea aparatului.
- ▶ Nu folosiți spray-uri inflamabile în vecinătatea aparatului.
- ▶ Nu spălați rufe tratate cu solvenți în aparat fără a le fi uscat înainte la aer.

**AVERTIZARE!****Utilizare zilnică**

- ▶ Nu îndepărtați sau nu inserați ștecherul în prezența gazelor inflamabile
- ▶ Nu spălați cu apă fierbinte cauciucul sau materialele spongioase.
- ▶ Nu spălați rufe mânjite cu făină.
- ▶ Nu deschideți compartimentul de detergenți în timpul ciclului de spălare.
- ▶ Nu atingeți ușa în timpul procesului de spălare, este fierbinte.
- ▶ Nu deschideți ușa dacă nivelul apei este vizibil peste hublou.
- ▶ Nu forțați deschiderea ușii. Ușa este dotată cu un dispozitiv de autoblocare și se va deschide imediat după încheierea procedurii de spălare.
- ▶ Opriti aparatul după fiecare program de spălare și înainte de începerea oricărei întrețineri de rutină și deconectați aparatul de la alimentarea electrică pentru a economisi energie și pentru ca dumneavoastră să fiți în siguranță.
- ▶ Țineți de ștecher, nu de cablu, atunci când deconectați aparatul.

**Întreținerea / curățarea**

- ▶ Asigurați-vă că supravegheați copiii dacă aceștia efectuează operațiuni de curățare sau întreținere.
- ▶ Deconectați aparatul de la rețeaua electrică înainte să efectuați orice fel de operațiuni de rutină pentru întreținere.
- ▶ Păstrați partea de jos a deschiderii curată și deschideți ușa și compartimentul de detergenți dacă aparatul nu este în uz, pentru a evita acumularea mirosurilor.
- ▶ Nu folosiți spray cu apă sau jet pentru a curăța aparatul.
- ▶ Cablul de alimentare electrică trebuie înlocuit de producător, reprezentantul său de service sau persoane cu calificări similare pentru a evita orice pericol.
- ▶ Nu încercați să reparați aparatul singur. În caz de reparație, contactați departamentul nostru de relații cu clienții.
- ▶ Înlăturați din aparat toate obiectele străine precum obiectele metalice, chimice, bunuri fragile, lumânări aprinse, țigări aprinse etc.

**Instalare**

- ▶ Aparatul trebuie să fie plasat într-un loc bine aerisit. Alegeți un loc care permite deschiderea completă a ușii.
- ▶ Nu instalați niciodată aparatul în aer liber într-un loc umed sau într-o zonă care ar putea favoriza scurgerile de apă, de exemplu sub sau lângă o chiuvetă. În cazul unei scurgeri de apă, întrerupeți alimentarea și lăsați mașina să usuce natural.



## AVERTISMENT

### Instalarea

- ▶ Instalați sau folosiți aparatul doar în locuri unde temperatura depășește 5°C.
- ▶ Nu plasați aparatul direct pe covor, sau în apropierea unui perete sau a unei piese de mobilă.
- ▶ Nu expuneți aparatul la îngheț sau în lumina directă a Soarelui sau lângă surse de căldură (de exemplu, sobe, radiatoare).
- ▶ Asigurați-vă că informațiile electrice de pe plăcuța de identificare sunt conforme cu sursa de alimentare. În caz contrar, contactați un electrician.
- ▶ Nu folosiți adaptoare de prize și prelungitoare.
- ▶ Asigurați-vă că folosiți cablul electric și setul de furtunuri furnizat.
- ▶ Asigurați-vă că nu ați avariat cablul electric și ștecherul. Dacă este avariat, apălați la un electrician pentru înlocuire.
- ▶ Folosiți o priză separată cu împământare pentru sursa de alimentare care este ușor accesibilă după instalare. Echipamentul trebuie împământat.  
**Doar în Marea Britanie:** Cablul de alimentare al echipamentului este dotat cu un ștecher cu 3 fire (împământare) care se potrivește unei prize standard cu 3 fire (împământare). Nu tăiați sau nu deconectați niciodată al treilea fir (împământarea). După instalarea echipamentului, ștecherul trebuie să fie accesibil.
- ▶ Asigurați-vă că racordurile și conexiunile furtunurilor sunt bine strânse și nu prezintă scurgeri.

### Domeniu de utilizare

Acest aparat este destinat doar spălării rufelor care pot fi spălate la mașina de spălat. Urmați întotdeauna instrucțiunile de pe eticheta fiecărui articol. Este conceput exclusiv pentru uz casnic, în interior. Acesta nu este destinat utilizării în scopuri industriale.

Nu este permis să produceți schimbări sau modificări acestui dispozitiv. Folosirea în afara domeniului de utilizare poate provoca pericole, pierderea garanției și nulitatea răspunderii producătorului.

### **i** Notă: Abateri

Din cauza schimbărilor tehnice și a diferențelor dintre modele, ilustrațiile din următoarele capitole ar putea diferi față de modelul dumneavoastră.

## 2.1 Imaginea aparatului

Din față (Fig. 2-1):

Din spate (Fig. 2-2):

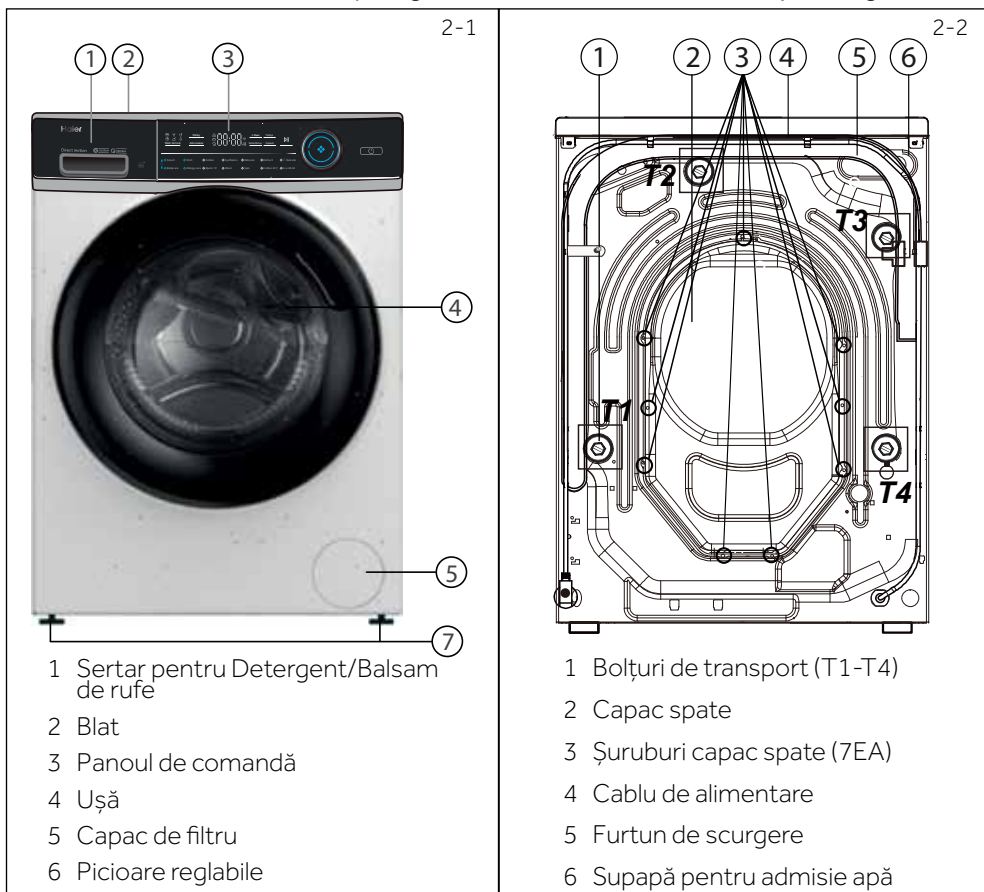

## 2.2 Accesorii

Verificați accesoriile și documentația conform listei. (Fig.:2.3):

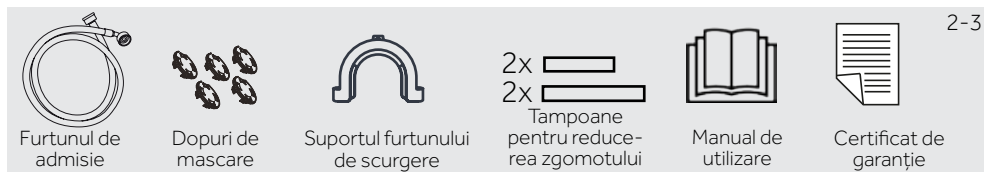

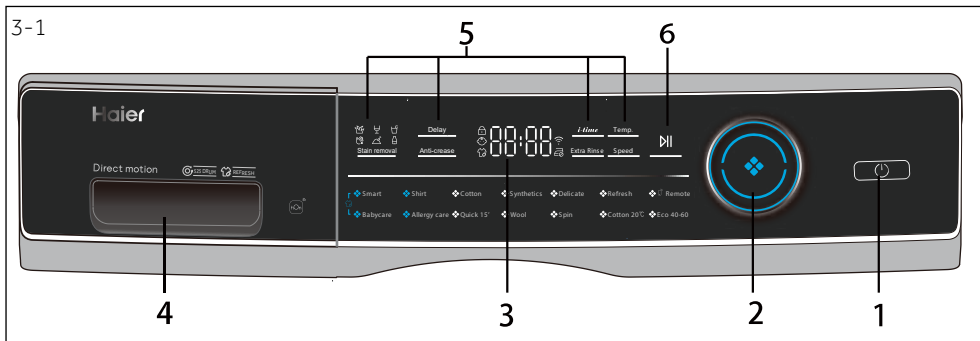

- 1 Buton „Power”      3. Afişaj      5. Buton funcție  
2 Selector pentru programe   4. Sertar pentru Detergent/Balsam de rufe   6. Buton „Start/Pauză”

## **i** Notă: Semnal acustic

În următoarele situații, nu se va auzi un semnal acustic în mod implicit:

- ▶ când este apăsat un buton
- ▶ la finalul unui program
- ▶ când este rotit selectorul de programe

După caz, semnalul acustic poate fi selectat; consultați UTILIZARE ZILNICĂ (P18 - 6.13).

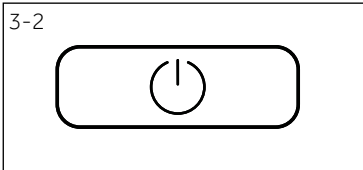

### 3.1 Buton „Power”

Atingeți ușor acest buton (Fig. 3-2) pentru a porni, ecranul se va aprinde, indicatorul butonului „Start/Pauză” va lumina intens. Apăsați-l din nou timp de 2 secunde pentru a opri. Dacă nu va fi activat niciun program sau element de pe panou, după o perioadă mașina se va opri automat.

## **i** Notă: Oprirea

Fără conexiune WIFI, aparatul pornit se oprește automat dacă nu este activat cu 2 minute înainte de începerea programului sau la sfârșitul acestuia.

Cu conexiune WIFI, timpul de așteptare este de 24 ore.

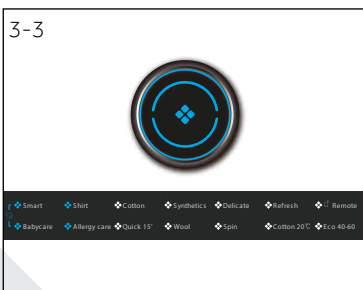

### 3.2 Selectorul pentru programe

Prin rotirea butonului (Fig. 3-3) poate fi selectat unul dintre cele 12 programe, indicatorul LED corespunzător va lumina, iar setarea implicită va fi afișată.





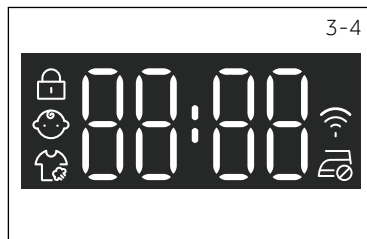

### 3.3 Afişajul

Afişajul (Fig. 3-4) arată următoarele informații:

- ▶ Timpul de spălare
- ▶ Întârziere pentru finalizare
- ▶ Codurile de eroare și informațiile de service
- ▶ Simbolurile afişajului
- ▶ Viteza, temperatura etc.



Simbol	Semnificație
	Ușa tamburului este blocată
	Panoul de control este blocat
	Anti-șifonare
	Aparatul este conectat la WIFI

### 3.4 Butoanele funcțiilor

Butoanele funcțiilor (Fig. 3-5) activează opțiuni suplimentare în programul selectat, înainte ca acesta să înceapă. Vor fi afișați indicatorii corespunzători. Prin oprirea aparatului, cât și la setarea unui nou program, toate opțiunile sunt dezactivate. Dacă un buton are opțiuni multiple, opțiunea dorită poate fi selectată prin apăsare succesivă a butonului.



#### Notă: Setările din fabrică

Pentru a obține cele mai bune rezultate în fiecare program Haier a definit anumite setări implicite. Dacă nu există cerințe speciale, sunt recomandate setările implicite.

#### 3.4.1-Butonul cu funcția „Întârziere”

Apăsați acest buton (Fig. 3-6) pentru ca programul să înceapă cu întârziere. Întârzierea finalizării poate fi crescută în etape de 30 de minute, de la 0,5 la 24 de ore (Timpul de finalizare va fi mai lungă față de timpul programului inițial). De exemplu, „Display off” 6:30 înseamnă că finalul ciclului programului va fi în 6 ore și 30 de minute. Atingeți butonul „Start/Pause” pentru a activa timpul de întârziere. Nu este disponibil pentru programele „Spin”, „Refresh”, „Remote”.



## **i** Notă: Detergent lichid

Nu este recomandat să activați finalizarea cu întârziere atunci când folosiți detergent lichid.



### 3.4.2-Butonul cu funcția „anti-șifonare”

Pentru programele pentru care se poate selecta funcția „Anti-șifonare” (Fig. 3-8) , apăsați butonul „Anti-șifonare” pentru a selecta această funcție și pictograma corespunzătoare se va aprinde. Apăsați din nou sau selectați alt program, iar această funcție va fi anulată. În cadrul funcției „Anti-șifonare”, viteza maximă de stoarcere va fi setată la 600 rpm. După stoarcere, mașina de spălat menține funcționarea intermitentă pentru a scutura rufele în scopul prevenirii mucegaiului și a mirosului, în scopul reducerii șifonării și pentru a le face mai netede după închidere. În timpul funcționării, afișajul LED va afișa " - " " - " " - " " - " " - " " - " " - " " - " " - " , iar această fază durează cel mult 12 ore, utilizatorii pot apăsa „Start/Pauză” pentru a încheia oricând programul.

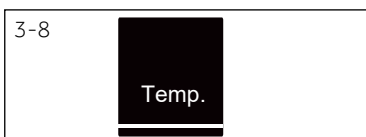

### 3.4.3 Butonul cu funcția. „Temp.”

Apăsați acest buton (Fig. 3-8) pentru a schimba temperatura programului de spălare. Dacă nu va fi iluminată nicio valoare (afișajul „ - - ”), apa nu va fi încălzită.



### 3.4.4 Butonul cu funcția „Speed”

Atingeți acest buton (Fig. 3-9) pentru a schimba sau a de-selecta etapa de stoarcere a programului. Dacă nu va fi iluminată nicio valoare (afișajul „D”), rufele nu vor fi stoarse.



### 3.4.5 Butonul cu funcția „Extra Limpezire”

Atingeți acest buton (Fig. 3-10) pentru a limpezi rufele mai intens cu apă proaspătă. Este recomandat pentru persoane cu piele sensibilă. Prin atingerea butonului de câte va ori poate fi selectat unul până la trei cicluri suplimentare. Pe ceran se va afișa: P--0 / P--1 / P--2 / P--3. Unele opțiuni de program sunt diferite.



### 3.4.6 Butonul cu funcția „ i-time ”

Această funcție (Fig. 3-11) intensifică diferiți timpi de spălare. Nu toate programele pot selecta această funcție. vedeți P12 pentru programe care pot selecta această funcție.



### 3.4.7 Butonul cu funcția. „Start/Pauză ”

Atingeți ușor acest buton (Fig. 3-12) pentru a porni sau a întrerupe programul actual afișat.

### 3.5 Blocare acces copil

Când alegeți un program și îl porniți, atingeți simultan pentru 3 secunde butoanele „Viteză” și „P” (Fig. 3-13) pentru blocarea tuturor elementelor de pe panou împotriva activării accidentale . Pentru deblocare vă rugăm să apăsați din nou cele două butoane. Indicatorul pentru funcția de blocare acces copil va lumina atunci când aceasta este activă. Această caracteristică este opțională atunci când mașina de spălat funcționează.

Când funcția de blocare acces copil este activată, iar un buton este apăsat, afișajul va indica **CL01** (Fig. 3-14). Modificarea nu va fi aplicată.

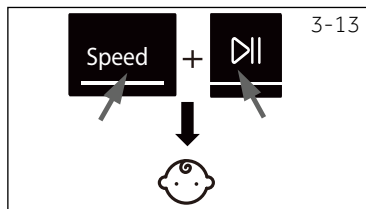

#### Notă: Blocare acces copil

- ▶ Blocarea accesului pentru copii, care este configurată manual, trebuie anulată manual sau va fi anulată automat la sfârșitul programului. Informații de oprire și de eroare nu vor anula blocarea accesului pentru copii. Funcția este încă activă atunci când mașina de spălat va fi pornită din nou.
- ▶ Dacă utilizați funcția de blocare a accesului pentru copii, mai întâi apăsați tasta de program, apoi funcția de blocare a accesului pentru copii va fi activă.
- ▶ Apăsați continuu 3 secunde, simbolul de blocare a accesului pentru copii va lumina și funcția va fi activată.
- ▶ Funcția de blocare a accesului pentru copii nu poate fi setată sau anulată prin aplicația hOn.

### 3.6 Sertarul pentru detergent

Deschideți sertarul pentru dozare, se vor vedea următoarele componente (Fig. 3-15):

1. Compartimentul principal de spălare, pentru detergent pudră sau lichid.
2. Clapa pentru selectarea tipului de detergent: ridicați-o pentru detergent pudră, lăsați-o jos pentru detergent lichid.
3. Compartimentul pentru balsam de rufe.
4. Compartiment de pre-spălare, pentru o cantitate mică de detergent pudră.
5. Blocați clapeta, apăsați-o în jos pentru a scoate sertarul pentru dozare.

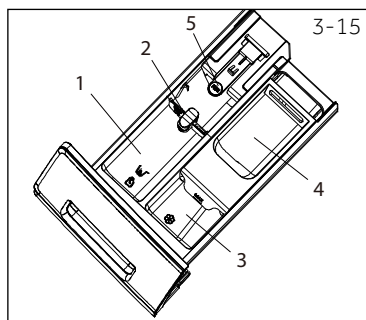

Recomandarea privind tipul de detergenți este potrivită pentru diferitele temperaturi de spălare; consultați manualul detergentului.

● Da, ○ Opțional, / Nu

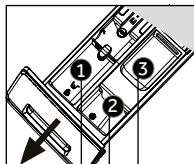

Compartimentul detergentului pentru:

- ❶ Detergent lichid sau pudră
- ❷ Balsam de rufe sau produs de întreținere
- ❸ Detergent <sup>3)</sup>

Program	Sarcină maximă	Temperatură	Presetat	1	2	3	Tip de țesătură	Prese-tare	Funcție					
	în kg	în °C <sup>1)</sup>						Viteză centri-fugare	„i-time”	Anti-șifonare	Extra Limpezire	Întârziere	Îndepărtarea petelor	
	HW80/ HW90	gamă selectabilă					în rpm							
Bumbac	8/9/10	*la 90	40	●	○	○	Bumbac	1400	●	●	●	●	●	●
Sintetice	4/4,5/5	*la 60	40	●	○	○	Țesături sintetice sau amestec	1200	/	●	●	●	●	●
Că-mășă	2/2,5/2,5	*la 40	40	●	○	○	Sintetice	1000	●	●	●	●	●	●
Lână	2/2,5/2,5	*la 40	*	●	○	/	Țesătură din bumbac sau cu conținut de bumbac, care poate fi spălată în mașină Rufe delicate sau din mătase	800	●	/	●	●	/	/
Delicat	2/2,5/2,5	*la 30	30	●	○	/	Rufe delicate sau din mătase	600	/	/	●	●	/	/
Aller-gyCare	8/9/10	*la 90	60	●	○	○	Bumbac/Sintetice	1000	●	●	●	●	●	●
Refresh	1	/	/	/	/	/	Bumbac/Sintetice	/	/	/	/	/	/	/
Îngrijire bebeluși	4/4,5/5	*la 90	40	●	○	○	Bumbac/Sintetice	1000	●	●	●	●	/	/
Inteligent	8/9/10	*la 60	30	●	○	○	Amestec de rufe din bumbac și sintetice, puțin murdare	1000	●	●	●	●	●	●
Quick 15 <sup>2)</sup>	2/2,5/2,5	*la 40	*	●	○	○	Bumbac/Sintetice	1000	●	/	●	●	/	/
Remote	/	/	/	/	/	/	/	/	/	/	/	/	/	/
Stoarcere	8/9/10	/	/	/	/	/	Rufe non sensibile	1000	/	/	/	/	/	/
Bum-bac 20°C	8/9/10	/	/	●	○	○	Bumbac	1000	●	/	●	●	/	/
Eco 40-60	8/9/10	/	/	●	○	○	/	/	/	/	/	/	/	/

\* Apa nu este încălzită.

1) Alegeți temperatura de spălare de 90°C pentru cerințe speciale de igienizare.

2) Reduceți cantitatea de detergent deoarece durata programului este scurtă.

3) Cantitate mică de detergent pudră sau deloc.





În vederea îmbunătățirii calității, designul și specificațiile pot fi modificate fără notificare prealabilă.

Scanați codul QR de pe eticheta energetică pentru informații despre consumul de energie. Consumul real de energie poate fi diferit de cel declarat, în funcție de cerințele locale.

### Notă: Auto-cântărirea

Aparatul este dotat cu sistem de recunoaștere încărcării. La sarcină scăzută, energia, apa și timpul pentru spălare vor fi reduse automat în cazul unor programe. Afișarea timpului implicit poate diferi în funcție de greutatea încărcăturii, implicând programele „Amestec, Sintetice, Bumbac, Bumbac 20°C, Eco 40-60”

### Informații orientative (conform Regulamentului Comisiei (UE) 2019/2023):

Capacitate nominală	Program			<b>ENERGY</b> 		Temperatură maximă	Viteza Efectivă	
		(kg)	(HH:MM)	(kWh/ciclu)	(L/ciclu)	(°C)	(RPM)	Umiditate reziduală (%)
8 kg	Eco 40-60	8,0	03:38	0,680	62,0	30	1400	53,2
	Eco 40-60	4,0	02:45	0,475	40,0	30	1400	53,0
	Eco 40-60	2,0	02:40	0,245	28,0	25	1400	55,0
	Bumbac 20°C	8,0	01:00	0,320	75,0	20	1000	65,0
	Bumbac 60°C	8,0	01:40	1,800	75,0	57	1400	55,0
	Lână 30°C	2,0	00:45	0,350	38,0	30	800	37,0
	Rapid15'30°C	2,0	00:23	0,350	38,0	30	1000	65,0
9 kg	Eco 40-60	9,0	03:48	0,760	70,0	30	1400	53,0
	Eco 40-60	4,5	02:52	0,525	44,0	30	1400	53,0
	Eco 40-60	2,5	02:45	0,248	33,0	25	1400	55,0
	Bumbac 20°C	9,0	01:10	0,330	80,0	20	1000	65,0
	Bumbac 60°C	9,0	01:57	2,000	80,0	57	1400	55,0
	Lână 30°C	2,0	00:50	0,380	40,0	30	800	37,0
	Rapid15'30°C	2,5	00:28	0,380	40,0	30	1000	65,0
10 kg	Eco 40-60	10,0	03:58	0,880	78,0	30	1400	52,8
	Eco 40-60	5,0	02:55	0,550	48,0	30	1400	53,0
	Eco 40-60	2,5	02:45	0,248	33,0	25	1400	55,0
	Bumbac 20°C	10,0	01:10	0,350	85,0	20	1000	65,0
	Bumbac 60°C	10,0	02:01	2,100	85,0	57	1400	55,0
	Lână 30°C	2,0	00:50	0,400	40,0	30	800	37,0
	Rapid15'30°C	2,5	00:28	0,400	40,0	30	1000	65,0

Valorile furnizate pentru programe, altele decât programul Eco 40-60, pentru ciclul de spălare și ciclul de uscare sunt cu caracter orientativ.

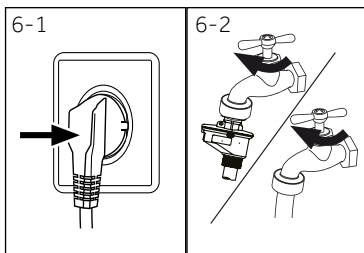

## 6.1 Alimentarea cu curent

Conectați mașina de spălat la o priză (220V - 240V~/50Hz; Fig. 6-1). Consultați și secțiunea INSTALARE (pagina 29)

## 6.2 Racordarea la rețeaua de alimentare cu apă

- ▶ Înainte de conexiune, verificați ca admisia de apă să fie curată și neobturată.
- ▶ Dați drumul la robinet (Fig.6-2).

### **i** Notă: Strâns

Înainte de utilizare, verificați dacă există scurgeri în articulații între robinet și furtunul de admisie pornind robinetul.

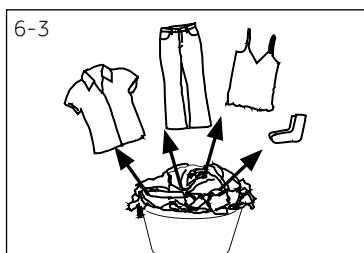

## 6.3 Pregătirea rufelor

- ▶ Sortați hainele după material (bumbac, sintetice, lână sau mătase) și după cât de murdare sunt (Fig. 6-3). Fiți atenți la indicațiile de spălare de pe etichetele rufelor.
- ▶ Separați hainele albe de cele colorate. Spălați textilele colorate mai întâi de mână pentru a vedea dacă se ia culoarea.
- ▶ Goliți buzunarele (chei, monede etc.) și îndepărtați elementele decorative grele (de exemplu broșele)
- ▶ Hainele fără tivuri, cele delicate și țesăturile fine, precum perdelele, trebuie puse într-un sac de spălare pentru a proteja acest tip de rufe (spălarea manuală sau chimică ar fi preferabile).
- ▶ Închideți fermoarele, scaiul și capsele, asigurați-vă că nasturii sunt bine cusuți.
- ▶ Amplasați articolele sensibile precum rufele fără tivuri dure, lenjeria intimă delicată (dresuri) și articolele mici precum ciorapii, curelele, sutienele etc. într-un sac pentru spălare.
- ▶ Desfășurați bucățile mari de textile precum cearșafurile, cuverturile etc.
- ▶ Întoarceți pe dos bugii, textilele decorate sau cu culori intense; spălați-le separat dacă este posibil.



### ATENȚIE!

Materialele non-textile, precum și obiectele mici, desfăcute sau ascuțite pot provoca defecte hainelor și aparatului.

## 6.6 Diagrama de îngrijire

Spălare					
	A se spăla până la 95°C proces normal		A se spăla până la 60°C proces normal		A se spăla până la 60°C proces delicat
	A se spăla până la 40°C proces normal		A se spăla până la 40°C proces delicat		A se spăla până la 40°C proces foarte delicat
	A se spăla până la 30°C proces normal		A se spăla până la 30°C proces delicat		A se spăla până la 30°C proces foarte delicat
	A se spăla de mână max. 40°C		A nu se spăla		
Înălbirea					
	Este permis orice înălbitor		Doar oxigen/fără clor		A nu se înălbi
Uscarea					
	Uscarea în uscător este posibilă la temperatură normală		Uscarea în uscător este posibilă la temperatură redusă		A nu se usca în uscător
	Uscare pe frânghie		Uscare pe orizontală		
Călcarea					
	Călcați la temperatura maximă de până la 200°C		Călcați la o temperatură medie de până la 150°C		Călcați la o temperatură redusă de până la 110°C; fără abur(călcarea cu abur poate provoca pagube ireversibile)
	A nu se călca				
Îngrijire profesională pentru textile					
	Curățare chimică cu tetracloretilenă		Curățare chimică cu hidrocarburi		A nu se curăța chimic
	Spălarea profesională alternativă		A nu se folosi spălarea profesională alternativă		

Nu sunt afișate toate aceste simboluri în meniul aparatului.















## 6.4 Încărcarea aparatului

- ▶ Puneți rufele una câte una în tambur
- ▶ Nu supraîncărcați. Țineți cont de capacitatea diferite ale programelor, pentru încărcarea maximă. Regula generală pentru încărcarea maximă: Lăsați o distanță de șase inci între încărcătură și cea mai înaltă parte a tamburului.
- ▶ Închideți ușa cu atenție. Asigurați-vă că nicio rufă nu rămâne prinsă.

## 6.5 Selectarea detergentului

- ▶ Eficiența și performanța spălării sunt determinate de calitatea detergentului folosit.
- ▶ Folosiți doar detergenți aprobați pentru mașina de spălat.
- ▶ După caz, utilizați detergenți special de exemplu pentru țesături sintetice sau din lână.
- ▶ Consultați sfaturile pentru autocolantele cu detergent de blat.
- ▶ Nu folosiți agenți de curățare chimică precum tricloroetilenă și alte produse similare.

### Alegeți cel mai bun detergent

Program	Tip detergent				
	Universal	Colorate	Delicate	Speciale	Balsam
 Bumbac	L/P	L/P	-	-	o
 Sintetice	-	L/P	-	-	o
 Cămașă	L/P	L/P	-	-	o
 Lână	-	-	L/P	L/P	o
 Delicat	-	-	L/P	L/P	o
 AllergyCare	L/P	L/P	-	-	o
 Refresh	-	-	-	-	-
 Îngrijire bebeluși	-	-	L/P	L/P	o
 AllergyCare	L/P	L/P	-	-	o
<b>Inteligent</b>	-	-	L/P	L/P	o
 Quick 15'	-	L	-	-	o
 Remote	L/P	L/P	-	-	o
 Stoarcere	-	-	-	-	-
 Bumbac 20°C	L/P	L/P	-	-	o
 Eco 40-60	L/P	L/P	-	-	o

L = detergent gel/lichid P = detergent pudră O = opțional - = nu

Nu este recomandat să activați finalizarea cu întârziere atunci când folosiți detergent lichid.

Recomandăm să folosiți:

- ▶ Detergent pudră: de la 20°C la 90°C\* (cea mai bună folosire: 40-60°C)
- ▶ Detergent rufe colorate: de la 20°C la 60°C\* (cea mai bună folosire: 30-60°C)
- ▶ Detergent lână/delicate: de la 20°C la 30°C (= cea mai bună folosire:)

\* Alegeți 90°C ca temperatură de spălare pentru cerințe speciale de igienizare.

\* Dacă optați pentru o temperatură a apei de 60°C sau peste, vă recomandăm să folosiți mai puțin detergent. Vă rugăm cu amabilitate să utilizați un dezinfectant special, potrivit pentru haine sintetice sau din bumbac.

\* Este mai bine să utilizați un detergent pudră cu spumare redusă sau chiar fără spumare.



### 6.6 Adăugarea detergentului

1. Glisați în afară sertarul pentru detergent.
2. Puneți soluțiile chimice necesare, în compartimentele corespunzătoare (Fig. 6- 4).
3. Împingeți sertarul ușor înapoi.

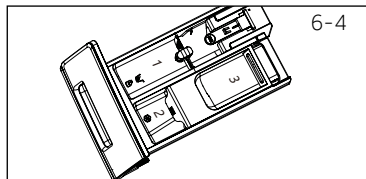

#### **i** Notă:

- ▶ Înainte de următorul ciclu de spălare, îndepărtați reziduurile de detergent din sertar.
- ▶ Nu folosiți detergent sau balsam în exces.
- ▶ Urmați instrucțiunile de pe pachetul de detergent.
- ▶ Puneți detergentul chiar înainte de începerea ciclului de spălare.
- ▶ Detergentul lichid concentrat ar trebui să fie diluat înaintea adăugării.
- ▶ Cea mai bună utilizare a detergentului lichid este folosirea unei bile dozatoare, care este introdusă în mașina de spălat împreună cu rufe.
- ▶ Dacă este selectată funcția „Delay” nu utilizați detergent lichid.
- ▶ Alegeți cu atenție setările programului în funcție de simbolurile de îngrijire de pe etichetele rufelor, în conformitate cu tabelul de programe.

### 6.7 Pornirea aparatului

Apăsați butonul „Power” pentru a porni aparatul (Fig. 6- 5). LED-ul butonului „Start/Pause” va lumina intermitent.

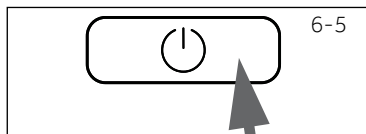

### 6.8 Selectarea unui program

Pentru a obține cele mai bune rezultate de spălare, selectați un program care se potrivește gradului de murdărire și tipului de rufe.

Rotiți butonul programelor (Fig. 6-6) pentru a selecta programul potrivit. LED-ul programului corespunzător se va aprinde și vor fi afișate setările implicite.

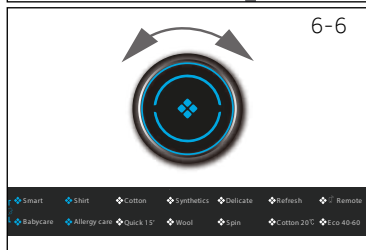

#### **i** Notă: Îndepărtarea mirosurilor

Înainte de prima utilizare, vă recomandăm să utilizați programul „COTTON+90°C”+ 600rpm, fără rufe și doar cu o mică cantitate de detergent în compartimentul agentului de spălare (2) sau un curățitor special pentru mașină de spălat, pentru a îndepărta potențialele reziduuri.

### 6.9 Adăugarea selecțiilor individuale

Selectați opțiunile și setările solicitate (Fig. 6-7); consultați Panoul de control.

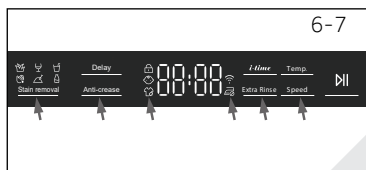

6-8



### 6.10 Pornirea programului de spălare

Atingeți butonul „Start/Pauză” (Fig. 6-8) pentru a începe. LED-ul butonului „Start/Pause” se oprește din clipire și va lumina intermitent. Aparatul funcționează în conformitate cu setările prestabilite. Schimbările sunt posibile numai prin anularea programului.

### 6.11 Întreruperea / anularea programului de spălare

Pentru a întrerupe un program în desfășurare apăsați ușor butonul „Start/Pause”. LED-ul de deasupra butonului va clipi. Apăsați din nou pentru a relua funcționarea.

Pentru a anula un program în derulare și toate setările individuale ale acestuia:

1. Atingeți butonul „Start/Pauză” pentru a întrerupe programul în derulare.
2. Atingeți butonul „Pornire” pentru 2 secunde iar aparatul se va opri.
3. Apăsați butonul „Pornire ” pentru a porni aparatul, utilizați programul „Spin” și selectați „no Speed” (luminile pentru viteză vor fi oprite) în acest mod veți scurge apa.
4. După ce ați programul pentru a reporni aparatul, selectați un program nou și activați-l.

### 6.12 După spălare



#### Notă: Zăvor ușă

- ▶ Din rațiuni de siguranță, pe perioada ciclului de spălare ușa va fi blocată parțial. Singura posibilitate de a deschide ușa este la finalizarea programului sau la anularea corectă a acestuia (vedeți descrierea de mai sus).
- ▶ În situații de nivel crescut al apei sau temperaturii acesteia, precum și în timpul stoarcerii, ușa nu poate fi deschisă; **Lac I-** este afișat pe ecran

1. La finalizarea ciclului programului, pe ecran va fi afișat **End**.
2. Aparatul se va opri automat.
3. Îndepărtați rufele cât mai curând pentru a evita șifonarea excesivă.
4. Opriți alimentarea cu apă.
5. Scoateți cablul de alimentare din priză.
6. Deschideți ușa pentru a evita acumularea de umezeală și mirosuri. Lăsați-o deschisă când nu este funcțione.



#### Notă: Modul „Standby” /Modul „Energy saving”

Aparatul pornit, va intra în modul „Standby” în situația în care nu va fi început un program în următoarele 2 minute, sau la finalul unui program. Ecranul se oprește Acest procedeu economisește energie. Pentru a întrerupe modul „Standby” apăsați butonul „Power”.

### 6.13 Activarea sau dezactivarea soneriei

După caz, semnalul acustic poate fi de selectat:

1. Porniți aparatul.
2. Selectați programul MIX.
3. Apăsați simultan butoanele „Steam” și „Speed” pentru aproximativ 3 secunde. **„bEEP onFF”** va fi afișat, iar soneria va fi dezactivată.

Pentru a activa soneria apăsați simultan cele două butoane din nou. **„bEEP on”** va fi afișat.

## Notă: Abateri

Datorită actualizărilor constante ale hOn, funcțiile și interfața de afișare a aplicației pot diferi de următoarea descriere.

### 7.1 Generalități

Acest aparat este prevăzut cu WiFi. Cu aplicația hOn puteți utiliza smartphone-ul dumneavoastră pentru a controla programul.

## AVERTIZARE!

Vă rugăm să respectați măsurile de siguranță din acest manual de utilizare și asigurați-vă că acestea sunt respectate chiar și atunci când utilizați aparatul prin intermediul aplicației hOn în timp ce sunteți departe de casă. De asemenea, trebuie să urmați instrucțiunile din hOn.

### 7.2 Cerințe

1. Un router wireless (protocol 802.11b/g/n) care acceptă numai banda de frecvență de 2.4 GHz. Lungimea SSID-ului router-ului este de 1-31 de caractere (inclusiv 1 și 31), iar parola este de 8-64 de caractere. Lungimea minimă a parolei trebuie să fie de 8 caractere. Metodele de criptare a router-ului includ open, WPA-PSK și WPA2-PSK.
2. Aplicația este disponibilă pentru dispozitivele cu Android, Huawei sau iOS, atât pentru tablete, cât și pentru smartphone-uri.
3. Mașina de spălat trebuie instalată într-o poziție în care poate primi un semnal Wi-Fi puternic. După ce mașina a fost corect asociată cu aplicația, dacă nu este conectată corect la routerul wireless, pe afișaj nu va apărea nicio pictogramă Wi-Fi.

### 7.3 Descărcarea și instalarea aplicației hOn:

Descărcați aplicația hOn pe dispozitivul dvs. prin scanarea codului QR:



sau accesând linkul: [go.haier-europe.com/download-app](http://go.haier-europe.com/download-app)

Rată de frecvență (OFR)	2400 MHz - 2483,5 MHz
Putere maximă (EIRP)	20dBm
Standard wireless	IEEE802.11b/g/n & BLE V4.2

## Notă: Înregistrare

Înregistrarea este necesară la prima utilizare sau când contul formal este șters/ închis. Pentru o utilizare ulterioară, trebuie să introduceți numele de utilizator și parola pentru autentificare.

## 7.4 Înregistrarea și asocierea aplicației

1. Conectați smartphone-ul la rețeaua WiFi de acasă la care doriți să conectați produsul.
2. Deschideți aplicația.
3. Creați profilul de utilizator (sau conectați-vă dacă este deja creat anterior).
4. Închideți ușa.
5. Asociați aparatul urmând instrucțiunile de pe afișajul dispozitivului.

### **Notă: Rețea WIFI**

Nu este posibilă conectarea mașinii de spălat la o rețea publică WIFI. Aceasta poate cauza defectțiuni.

### **Notă: Utilizați același WIFI**

Conectați-vă cu smartphone-ul la rețeaua la care doriți să conectați produsul.

## 7.5 Activați telecomanda

1. Verificați dacă routerul este pornit și conectat la Internet.
2. Încărcați rufele și închideți ușa.
3. Selectați programul „Remote”, ușa se blochează.
4. Porniți ciclul utilizând aplicația, panoul de control va fi dezactivat.
5. După finalizarea ciclului, ușa se deblochează și telecomanda se oprește.
6. După 2 minute aplicația trece în modul Off.

### **Notă: Expirarea „Telecomanda”**

Dacă utilizatorul final nu pornește niciun ciclu din aplicație în 10 minute, după activarea telecomenzii, mașina de spălat va trece în modul „Pornire întârziată în rețea” și va menține „Telecomanda” până la 24 ore, apoi se va opri.

## 7.6 Dezactivați telecomanda

1. Pentru a ieși din telecomandă în timpul funcționării unui ciclu, apăsați butonul „START/PAUZĂ” de pe panoul de control. Ciclul se va opri și telecomanda va clipi.
2. În cazul în care condițiile permit, ușa se va debloca.
3. Pentru a relua ciclul, închideți ușa și apăsați butonul START/PAUZĂ. „Telecomanda” va fi reactivată și telecomanda va fi fixată.
4. Controlați mașina de spălat cu ajutorul aplicației.

## 7.7 Finalizarea ciclului cu „Telecomanda” pornită

1. La terminarea ciclului, ușa se va debloca, iar „Remote Control” se va dezactiva.
2. După 2 minute, mașina se va opri automat.

## 7.8 Ștergerea informațiilor de configurare

1. Selectați programul „Remote”;
2. Se afișează „hOn”/„hOFF”.
3. Apăsăți lung butonul „Delay” pentru 5 secunde, până când este afișat „PAr r”.
4. Informațiile de configurare sunt șterse, resetați configurarea, rotiți butonul pentru a selecta alte programe sau opriți pentru a ieși.



### **Notă: Anularea/resetarea acreditărilor de rețea**

Urmați această procedură numai dacă intenționați să vindeți mașina de spălat.



## Utilizarea responsabilă cu mediul înconjurător

- ▶ Pentru a atinge cel mai bun consum de energie, apă, detergent și timp, trebuie să folosiți sarcina maximă recomandată de încărcare.
- ▶ Nu supraîncărcați (o lățime de o palmă spațiu deasupra rufelor).
- ▶ Pentru rufele doar puțin murdare selectați programul Quick 15'.
- ▶ Aplicați dozarea corectă a fiecărui agent de spălare.
- ▶ Alegeți cea mai joasă temperatură de spălare adecvată - detergentii moderni spală eficient sub 60°C.
- ▶ Măriți setările implicite numai pentru a îndepărta petele dificile.
- ▶ Selectați viteza maximă de stoarcere dacă folosiți și un uscător.



## Notă: Informații generale:

- ▶ Programul Eco 40-60 este capabil să curețe rufele din bumbac nu un nivel normal de murdărie etichetate ca fiind sigura pentru spălare la 40°C sau 60°C împreună în același ciclu, acest program este utilizat în evaluarea conformității cu legislația UE privind protecția mediului;
- ▶ Din punct de vedere al consumului de energie, cele mai eficiente programe sunt în general cele care se derulează la temperatură redusă și perioadă mai lungă;
- ▶ Zgomotul și umiditatea rămasă sunt influențate de viteza de stoarcere: cu cât zgomotul este mai mare și conținutul de umiditate rămas este mai mic.

### 9.1 Curățarea sertarului de detergent

Aveți întotdeauna grijă să nu rămână reziduuri de detergent.

Curățați sertarul de detergent cu regularitate (Fig. 9-1):

1. Trageți afară sertarul până se oprește.
2. Apăsăți butonul de eliberare și îndepărtați sertarul.
3. Clătiți sertarul cu apă până când este curat iar apoi introduceți-l înapoi în aparat.

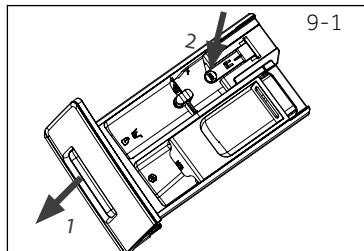

### 9.2 Curățarea mașinii

- ▶ Scoateți mașina din priză în timpul curățării și întreținerii.
- ▶ Folosiți o cârpă moale cu săpun lichid pentru a spăla carcasa mașinii (Fig. 9-2) și componentele de cauciuc.
- ▶ Nu folosiți substanțe chimice organice sau solvenți corozivi.



### 9.3 Supapa de admisie a apei și filtrul acesteia

Pentru a evita blocarea admisie de apă cu substanțe solide precum calcar, curățați regulat filtrul supapei de admisie.

- ▶ Scoateți din priză cablul de alimentare și opriți alimentarea cu apă.
- ▶ Deșurubați furtunul de admisie cu apă de la robinet (Fig. 9-3).
- ▶ Clătiți filtrele cu apă și o perie (9-4).
- ▶ Introduceți filtrul și instalați furtunul de admisie.

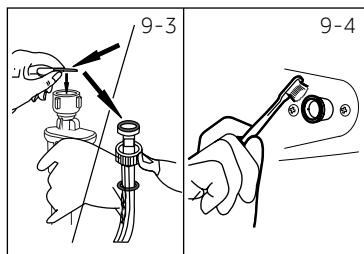

### 9.4 Curățarea tamburului

- ▶ Îndepărtați piesele de metal spălate accidental, precum ace, monede etc. din tambur (Fig. 9-5) deoarece pot provoca pete de rugină și daune.
- ▶ Folosiți un agent de curățare fără clor pentru îndepărtarea petelor de rugină. Respectați avertismentele producătorului agentului de curățare.
- ▶ Nu folosiți obiecte tari sau bureți de sârmă pentru curățare.

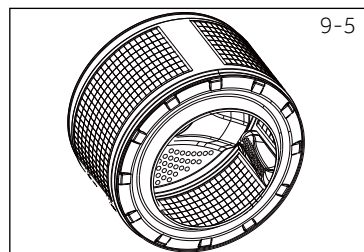

#### Notă: Igienizare

Pentru întreținere regulată, vă recomandăm să rulați programul „COTTON+90°C” + 600rpm în 100 de cicluri pentru a evita posibilele reziduuri corozive. Adăugați o cantitate mică de detergent în compartimentul pentru detergent (2) sau utilizați un agent de curățare special pentru mașina de spălat.

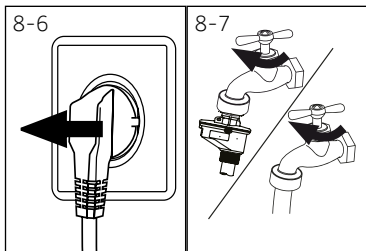

## 8.5 Perioade lungi de nefolosire

Dacă aparatul este lăsat fără neutilizat pentru o perioadă lungă:

1. Scoateți ștecherul din priză (Fig. 8-6).
2. Opriți alimentarea cu apă (Fig. 8-7).
3. Deschideți ușa pentru a evita acumularea de umezeală și mirosuri. Lăsați-o deschisă când nu este funcțiune.

Înainte de următoarea folosire, verificați cu atenție cablul de alimentare, admisia de apă și furtunul de scurgere. Asigurați-vă că totul este bine instalat și fără scurgeri.

## 8.6 Filtru pompei

Curățați filtrul o dată pe lună și verificați filtrul pompei în caz că aparatul:

- ▶ Nu scurge apa.
- ▶ Nu stoarce.
- ▶ Emite zgomote neobișnuite în timpul funcționării.



### AVERTIZARE!

**Risc de opărire! Apa din filtrul pompei poate fi foarte fierbinte! Înainte de orice acțiune, asigurați-vă că apa s-a răcit.**

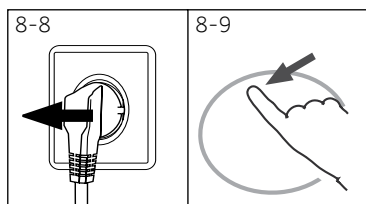

1. Opriți și deconectați mașina (Fig. 8-8).
2. Deschideți clapa de serviciu. Puteți folosi o monedă sau o șurubelniță (Fig. 8-9).

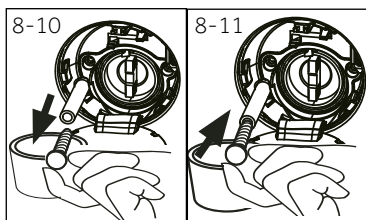

3. Aveți la îndemână un lighean pentru a colecta apa care va ieși (Fig. 8-10). Cantitatea ar putea fi mare!
4. Trageți afară furtunul de scurgere și țineți-l deasupra recipientului (Fig. 8-10).
5. Scoateți dopul de etanșare din furtunul de scurgere (Fig. 8-10).
6. După scurgerea totală a apei, închideți furtunul de scurgere (Fig. 8-11) și împingeți-l înapoi în mașină.

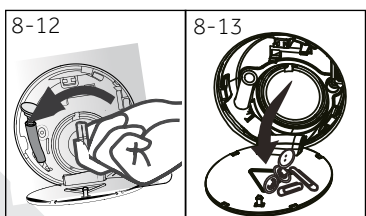

7. Deșurubați în sens invers al acelor de ceasornic și îndepărtați filtrul pompei (Fig. 8-12).
8. Îndepărtați agenții de contaminare și murdăria (Fig. 8-13).



9. Curățați cu atenție filtrul pompei, de exemplu cu apă curentă (Fig. 9-14).
10. Reașezați-l bine la locul lui (Fig. 9-15).
11. Închideți clapa de serviciu

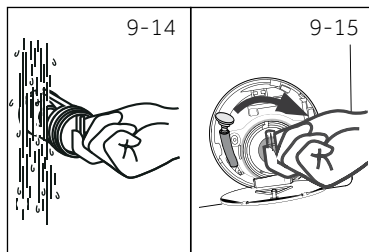

### ATENȚIE!

- ▶ Garnitura filtrului pompei trebuie să fie curățată și intactă. Dacă capacul nu este complet strâns, apa se poate scurge.
- ▶ Filtrul trebuie să fie pus la loc, altfel, pot apărea scurgeri.

Multe probleme care apar pot fi rezolvate de dumneavoastră fără vreo expertiză specifică. În caz de probleme, verificați toate posibilitățile indicate și urmați instrucțiunile de mai jos înainte să contactați service-ul post-vânzare. Consultați **SERVICIUL CLIENȚI**.



## AVERTIZARE!

- ▶ Înainte de operațiune de întreținere, dezactivați aparatul și deconectați-l de la priză.
- ▶ Echipamentul electric trebuie întreținut numai de către electricieni experți calificați, deoarece reparațiile necorespunzătoare pot cauza daune considerabile.
- ▶ Un cablu de alimentare avariat trebuie înlocuit doar de producător, de agentul său de service sau de alte persoane calificate similar pentru a evita un pericol.
- ▶ Pentru siguranța utilizatorului final, nu sunt recomandate acțiuni de reparare pe cont propriu sau de către neprofesioniști. Contactați serviciul post vânzare.

### 10.1 Coduri și informații

Următoarele coduri vor fi afișate doar ca informații despre ciclul de spălare. Nu trebuie luate măsuri.

Cod	Mesaj
<i>t:25</i>	Timpul rămas din ciclul de spălare este de 1 oră și 25 minute.
<i>6:30</i>	Timpul rămas din ciclul de spălare este de 6 ore și 30 min, incluzând și opțiunea de finalizare cu întârziere.
<i>End</i>	Ciclul de spălare este finalizat. Aparatul se va opri automat.
<i>LoCl -</i>	Ușa este încuiată datorită nivelului ridicat al apei, temperaturii sau a ciclului de stoarcere.
<i>bEEP oFF</i>	Soneria este dezactivată.
<i>bEEP on</i>	Soneria este activată.
<i>„[LOI -“</i>	Tastele pentru funcții sunt oprite. Schimbarea programului nu este posibilă.

### 10.2 Depanare cu ajutorul codului afișat

Problemă	Cauză	Soluție
<i>ELrFLtr</i>	<ul style="list-style-type: none"> <li>• Eroare de scurgere, apa nu este scursă complet în timp de 6 minute.</li> </ul>	<ul style="list-style-type: none"> <li>• Curățați filtrul pompei.</li> <li>• Verificați racordul furtunului de scurgere.</li> </ul>
<i>E2</i>	<ul style="list-style-type: none"> <li>• Eroare de blocare</li> </ul>	<ul style="list-style-type: none"> <li>• Închideți ușa bine.</li> </ul>
<i>E4</i>	<ul style="list-style-type: none"> <li>• Nivelul apei nu este atins în 12 minute.</li> <li>• Furtunul de scurgere are goluri de aer.</li> </ul>	<ul style="list-style-type: none"> <li>• Asigurați-vă că robinetul este complet deschis iar presiunea apei este normală.</li> <li>• Verificați racordul furtunului de scurgere.</li> </ul>
<i>EB</i>	<ul style="list-style-type: none"> <li>• Eroare privind nivelul de siguranță a apei</li> </ul>	<ul style="list-style-type: none"> <li>• Contactați serviciul post vânzare.</li> </ul>
<i>F3</i>	<ul style="list-style-type: none"> <li>• Eroare privind senzorul de temperatură</li> </ul>	<ul style="list-style-type: none"> <li>• Contactați serviciul post vânzare.</li> </ul>
<i>F4</i>	<ul style="list-style-type: none"> <li>• Eroare privind încălzirea</li> </ul>	<ul style="list-style-type: none"> <li>• Contactați serviciul post vânzare.</li> </ul>
<i>F7</i>	<ul style="list-style-type: none"> <li>• Eroare privind funcționarea motorului</li> </ul>	<ul style="list-style-type: none"> <li>• Contactați serviciul post vânzare.</li> </ul>
<i>FR</i>	<ul style="list-style-type: none"> <li>• Eroare privind senzorul pentru nivelul apei</li> </ul>	<ul style="list-style-type: none"> <li>• Contactați serviciul post vânzare.</li> </ul>

Problemă	Cauză	Soluție
FLD sau FC 1 sau FLC	<ul style="list-style-type: none"> <li>Eroare privind comunicarea anormală</li> </ul>	<ul style="list-style-type: none"> <li>Contactați serviciul post vânzare.</li> </ul>
Unb	<ul style="list-style-type: none"> <li>Eroare privind sarcina dezechilibrată</li> </ul>	<ul style="list-style-type: none"> <li>Verificați și echilibrați rufele încărcate în tambur.</li> <li>Reduceți sarcina.</li> </ul>

### 10.3 Depanare fărăcod de ecran

Problemă	Cauză	Soluție
Mașina de spălat eșuează în a funcționa	<ul style="list-style-type: none"> <li>Programul nu a început încă.</li> <li>Ușa nu este închisă bine.</li> <li>Mașina nu a fost pornită.</li> <li>Defect alimentare.</li> <li>Funcția de blocare acces copil este activată.</li> </ul>	<ul style="list-style-type: none"> <li>Verificați programul și porniți-l.</li> <li>Închideți ușa bine.</li> <li>Porniți mașina.</li> <li>Verificați alimentarea cu curent.</li> <li>Dezactivați funcția de blocare acces copil.</li> </ul>
Mașina de spălat nu se încarcă cu apă.	<ul style="list-style-type: none"> <li>Fără apă.</li> <li>Furtunul de admisie e încălzit.</li> <li>Filtrul furtunului de admisie e blocat.</li> <li>Presiunea apei este sub 0.03 MPa.</li> <li>Ușa nu este închisă bine.</li> <li>Defect alimentare cu apă.</li> </ul>	<ul style="list-style-type: none"> <li>Verificați apa de la robinet.</li> <li>Verificați furtunul de admisie.</li> <li>Deblocați filtrul furtunului de admisie.</li> <li>Verificați presiunea apei.</li> <li>Închideți ușa bine.</li> <li>Asigurați-vă că există alimentare cu apă.</li> </ul>
Mașina este în proces de scurgere a apei în timp ce este umplută.	<ul style="list-style-type: none"> <li>Înălțimea furtunului de scurgere este sub 80 cm.</li> <li>Capătul furtunului de scurgere nu ajunge în apă.</li> </ul>	<ul style="list-style-type: none"> <li>Asigurați-vă că furtunul de scurgere este instalat în mod adecvat.</li> <li>Asigurați-vă că furtunul de scurgere ajunge în apă.</li> </ul>
Defecțiuni de scurgere a apei.	<ul style="list-style-type: none"> <li>Furtunul de scurgere e blocat.</li> <li>Filtrul pompei este blocat.</li> <li>Capătul furtunului de scurgere este la mai mult de 100 cm deasupra nivelului podelei.</li> </ul>	<ul style="list-style-type: none"> <li>Deblocați furtunul de scurgere.</li> <li>Curățați filtrul pompei.</li> <li>Asigurați-vă că furtunul de scurgere este instalat în mod adecvat.</li> </ul>
Vibrații puternice la stocare.	<ul style="list-style-type: none"> <li>Nu au fost îndepărtate toate bolțurile de transport.</li> <li>Aparatul nu are o poziție solidă.</li> <li>Încărcătura mașinii nu este corectă.</li> </ul>	<ul style="list-style-type: none"> <li>Îndepărtați toate bolțurile de transport.</li> <li>Asigurați-vă că mașina stă pe o suprafață solidă, într-o poziție nivelată.</li> <li>Verificați greutatea încărcăturii și echilibrul.</li> </ul>
Funcționarea se oprește înaintea finalizării ciclului de spălare.	<ul style="list-style-type: none"> <li>Defecțiuni de alimentare cu apă sau electricitate.</li> </ul>	<ul style="list-style-type: none"> <li>Verificați alimentarea cu energie și cu apă.</li> </ul>
Operațiunea se oprește o vreme.	<ul style="list-style-type: none"> <li>Aparatul afișează un cod de eroare.</li> <li>Problemă din cauza tiparului de încărcare.</li> <li>Programul efectuează un ciclu de înmuiere.</li> </ul>	<ul style="list-style-type: none"> <li>Luați în considerare codurile afișate.</li> <li>Reduceți sau ajutați sarcina.</li> <li>Anulați programul și reporniți.</li> </ul>
Spuma în exces plutește în tambur și/sau în compartimentul detergentului.	<ul style="list-style-type: none"> <li>Detergentul nu este adecvat.</li> <li>Utilizare în exces a detergentului.</li> </ul>	<ul style="list-style-type: none"> <li>Verificați recomandările în legătură cu detergentul.</li> <li>Reduceți cantitatea de detergent.</li> </ul>
Ajustarea automată a timpului de spălare.	<ul style="list-style-type: none"> <li>Durata programului de spălare va fi ajustată.</li> </ul>	<ul style="list-style-type: none"> <li>Acest lucru este normal și nu afectează funcționalitatea.</li> </ul>

Problemă	Cauză	Soluție
Stoarcerea eșuează.	<ul style="list-style-type: none"> <li>Dezechilibru în așezarea rufelor.</li> </ul>	<ul style="list-style-type: none"> <li>Verificați nivelul de încărcare al mașinii și rufele apoi rulați un program de stoarcere din nou.</li> </ul>
Rezultat de spălare nesatisfăcător	<ul style="list-style-type: none"> <li>Gradul de poluare nu corespunde cu programul selectat.</li> <li>Cantitatea de detergent nu a fost suficientă.</li> <li>Sarcina maximă a fost depășită.</li> <li>Rufele sunt distribuite inegal în tambur.</li> </ul>	<ul style="list-style-type: none"> <li>Selectați un alt program.</li> <li>Alegeți detergentul conform gradului de poluare și potrivit specificațiilor producătorului.</li> <li>Reduceți sarcina.</li> <li>Desfășurați rufele.</li> </ul>
Rămân pe rufe reziduuri de detergent pudră.	<ul style="list-style-type: none"> <li>Particulele insolubile pot rămâne ca puncte albe pe rufe.</li> </ul>	<ul style="list-style-type: none"> <li>Efectuați o clătire suplimentară.</li> <li>Încercați să curățați punctele de pe rufele uscate.</li> <li>Alegeți alt detergent.</li> </ul>
Rufele au pete gri.	<ul style="list-style-type: none"> <li>Provocate de grăsimi precum uleiuri, creme sau unguente.</li> </ul>	<ul style="list-style-type: none"> <li>Tratați rufele cu un agent special de curățare.</li> </ul>

## **i** Notă: Informații legate de spumă

Dacă s-a creat prea multă spumă în timpul ciclului, motorul se oprește iar pompa de scurgere va fi activată pentru 90 de secunde. Dacă spuma nu a fost eliminată după 3 încercări, programul se va finaliza fără stoarcere.

În caz că reapar mesajele de eroare chiar și după măsurile luate, opriți aparatul, deconectați-l de la sursa de alimentare și contactați serviciul clienți.

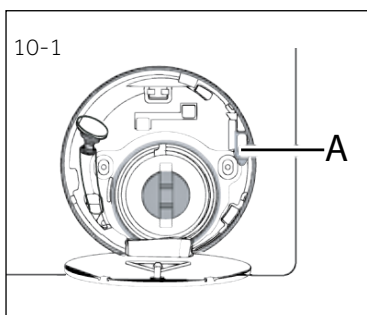

## 10.4 În cazul defecțiunii de pornire

Dacă întreruperea curentului electric, întrerupe un program de spălare în funcțiune deschiderea ușii este blocată mecanic.

Pentru a putea scoate rufele, nivelul apei nu trebuie să fie vizibil prin geamul hubloului de pe ușă.

**Pericol de arsuri!**

Nivelul apei trebuie scăzut așa cum este descris în „Filtrul pompei”. Până atunci, nu trageți maneta (A) de sub clapa de serviciu (Fig.10-1) până când ușa nu este deblocată printr-un ușor clic. Apoi, refixați toate părțile.

## **i** Notă: Deblocarea ușii

Când mașina de spălat este într-o stare sigură, (nivelul apei este sub nivelul ferestrei la un nivel sigur, temperatura în tambur este sub 55 °C, iar acesta nu se rotește) puteți debloca ușa mașinii.

### 11.1 Pregătirea

- ▶ Scoateți aparatul din ambalaj.
- ▶ Îndepărtați toate materialele de ambalare inclusiv baza de polistiren, nu le lăsați la îndemâna copiilor. Când deschideți pachetul, e posibil să vedeți picături de apă pe punga de plastic și pe hubloul. Acest fenomen normal apare în urma testelor cu apă din fabrică.



#### Notă: Eliminarea ambalajului

Nu lăsați materialele de ambalare la îndemâna copiilor și eliminați-le într-o manieră ecologică.

### 11.2 OPȚIONAL: Instalați tampoane pentru reducerea zgomotului

1. Când deschideți pachetul, veți găsi câteva tampone de reducere a zgomotului. Acestea se folosesc pentru reducerea zgomotului produs de mașina în funcțiune (Fig. 11-1).
2. Lăsați mașina de spălat pe spate, cu hubloul ridicat în sus, iar partea inferioară îndreptată spre operator (Fig. 11-2).
3. Scoateți tamponele de reducere a zgomotului și îndepărtați folia de protecție dublu adezivă; partea inferioară de reducere a zgomotului de sub cabina mașinii de spălat, așa cum se arată în Fig. 11-3 (două tampone mai lungi în poziția 1 și 3, două tampone mai scurte în poziția 2 și 4). Apoi reasați mașina în poziție dreaptă.

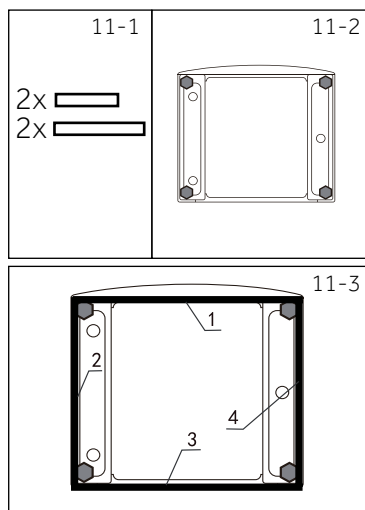

#### Notă: Tampone pentru reducerea zgomotului

Tamponul de reducere a zgomotului este opțional, ar putea ajuta la reducerea zgomotului, vă rugăm să îl asamblați sau nu în funcție de cerințele dumneavoastră.

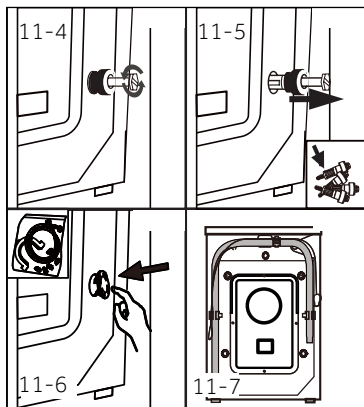

## 11.3 Demontarea bolțurilor de transport

Bolțurile de transport au scopul de a prinde componentele anti-vibrații din interiorul aparatului în timpul transportului, pentru a evita avarierea pieselor din interior.

1. Scoateți toate cele 4 bolțuri din partea din spate și scoateți distanțierele de plastic (Fig. 11-4/ Fig. 11-5).
2. Umpleți găurile rămase cu dopuri de acoperire (Fig. 11-6/ Fig. 11-7).



### Notă: Păstrați într-un loc sigur

Păstrați bolțurile de transport într-un loc sigur pentru a fi folosite ulterior. Când aparatul trebuie mutat, reinstalați bolțurile.

## 11.4 Mutarea aparatului

Dacă mașina trebuie mutată la mare distanță, puneți la loc bolțurile de transport îndepărtate înaintea instalării, pentru a evita posibile daune: Asamblarea se face în ordine inversă.

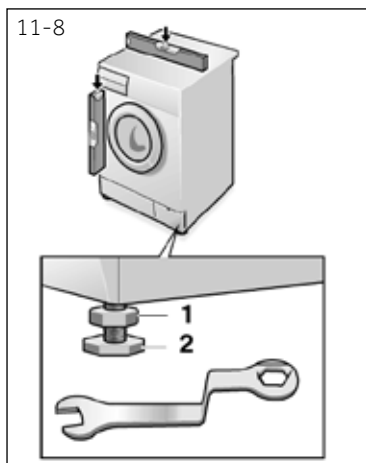

## 11.5 Alinierea aparatului

Ajustați toate picioarele (Fig. 11-8) pentru a obține o poziție plană. Acest fapt va minimaliza vibrațiile și zgomotul în timpul funcționării. De asemenea, va reduce uzura. Vă recomandăm folosirea unui poloboc pentru ajustarea nivelării. Podeaua trebuie să fie cât mai stabilă și mai plată.

1. Slăbiți piulița de blocare (1) cu o cheie.
2. Ajustați înălțimea prin rotirea piciorului (2).
3. Strângeți piulița de blocare (1) împotriva carcasei.

## 11.6. Racordarea la rețeaua de scurgere a apei

Racordați furtunul de scurgere a apei în mod adecvat la țevi. Furtunul trebuie să atingă la un moment dat o înălțime în jurul a 80-100 cm față de partea de jos a aparatului! Dacă este posibil, mențineți în permanență furtunul de scurgere prins de suportul din spatele aparatului.



### AVERTIZARE!

- ▶ Folosiți doar setul de furtunuri furnizat pentru conexiune.
- ▶ Nu refolosiți seturi de furtunuri vechi!
- ▶ Faceți conexiunea doar la sursa de apă rece.
- ▶ Înaintea conexiunii, verificați dacă apa e curată și limpede.

Sunt posibile următoarele conexiuni:

#### 11.6.1 Furtunul de scurgere în chiuvetă

- ▶ Țineți furtunul de scurgere cu suport U peste marginea unei chiuvete de o dimensiune adecvată (Fig. 11-9).
- ▶ Protejați suficient suportul în formă de U împotriva alunecării.

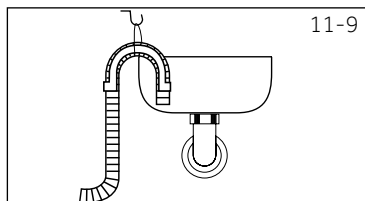

#### 11.6.2 Furtunul de scurgere conectat direct în scurgerea apelor menajere

- ▶ Diametrul intern al țevii cu aerisire trebuie să fie de minimum 40 mm.
- ▶ Introduceți aproximativ 80-100 mm din furtunul de scurgere în țeava de ape menajere.
- ▶ Atașați suportul în formă de U și prindeți-l în mod adecvat (Fig. 11-10).

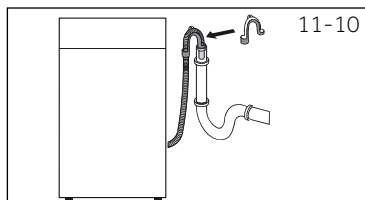

#### 11.6.3 Furtunul de scurgere la instalația chiuvetei

- ▶ Racordarea trebuie făcută deasupra sifonului.
- ▶ Un racord este de obicei închis cu un dop (A). Acesta trebuie îndepărtat pentru a evita orice disfuncționalitate (Fig. 11-11).
- ▶ Asigurați furtunul de scurgere cu o clemă.

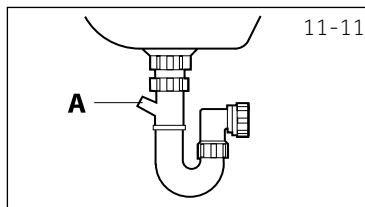

### ATENȚIE!

- ▶ Furtunul de scurgere nu trebuie scufundat în apă și trebuie să fie bine prins și să nu prezinte scurgeri. Dacă un furtun de scurgere este pus pe sol sau dacă țeava este la o înălțime mai mică de 80 cm, mașina de spălat va scurge în continuare în timp ce este umplută (auto șifonare).
- ▶ Furtunul de scurgere nu trebuie prelungit. Dacă este necesar, contactați serviciul de vânzare.

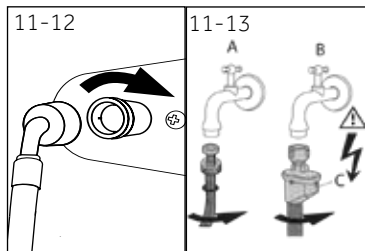

## 11.7 Racordarea la rețea de alimentare cu apă

Asigurați-vă că garniturile sunt introduse.

1. Conectați la mașina de spălat furtunul de admisie a apei cu capătul cotit (Fig. 11-12). Strângeți articulația manual.
2. Conectați celălalt capăt la un robinet de apă cu un filet de 3/4" (Fig. 11-13).

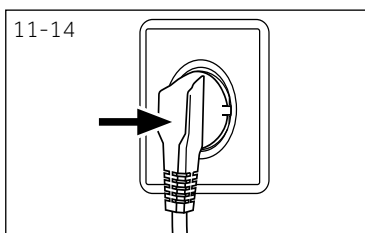

## 11.8 Conexiunea electrică

Înainte de fiecare conexiune, faceți următoarele verificări:

- ▶ alimentarea cu energie, priza și siguranța să corespundă plăcuței de identificare.
- ▶ priza de alimentare este împământată și nu are adaptoare de priză sau prelungitoare.
- ▶ ștecherul și priza să fie compatibile.
- ▶ **Doar în UK:** Ștecherul pentru UK îndeplinește standardul BS1363A.

Puneți ștecherul în priză (Fig. 11-14).



### AVERTIZARE!

- ▶ Asigurați-vă întotdeauna că toate conexiunile (sursă alimentare, furtun alimentare și scurgere) sunt asigurate, uscate și nu prezintă scurgeri!
- ▶ Aveți grijă ca aceste piese să nu fie niciodată strivite, încălcite sau răsucite.
- ▶ În cazul în care cablul de alimentare electrică este deteriorat, acesta trebuie înlocuit de un agent de service (a se vedea certificatul de garanție) pentru a evita orice pericol.



## 12.1 Date tehnice suplimentare

	HW90/HW80
Tensiune în V	220-240 V~/50Hz
Curent în A	10
Putere maximă în W	2000
Presiunea apei în MPa	$0,03 \leq P \leq 1$
Greutate netă în kg	61

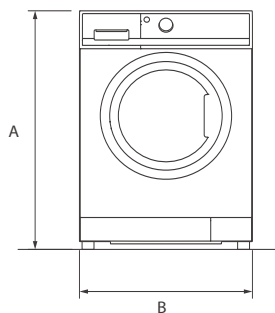

VEDERE DIN FAȚĂ

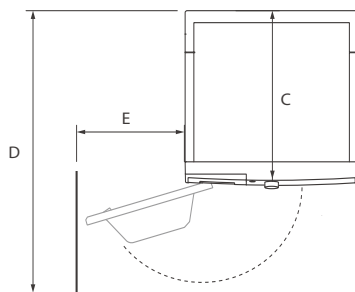

PERETE VEDERE DE SUS

Dimensiunile produsului	HW90/HW80
A: Înălțimea totală a produsului - mm	850
B: Lățimea totală a produsului - mm	595
C: Adâncimea totală a produsului (La dimensiunea plăcii de control principale) în mm	437
D: Adâncimea totală a produsului - mm	517
E: Adâncime ușă deschisă - mm	1025
F: Distanță minimă ușă la peretele adiacent în mm	300

**Notă: Dimensiuni**

Înălțimea exactă a mașinii de spălat depinde de înălțimea picioarelor de la baza acesteia. Spațiul în care instalați mașina de spălat trebuie să fie cu cel puțin 40 mm mai lat și cu 20 mm mai adânc decât dimensiunile sale.

Recomandăm serviciul clienți Haier și folosirea pieselor de rezervă originale.

Dacă aveți o problemă cu aparatul dumneavoastră, verificați mai întâi secțiunea DEPANARE.

Dacă nu găsiți o soluție acolo, contactați

- ▶ dealerul dumneavoastră local sau
- ▶ zona Service & Support de pe [www.haier.com](http://www.haier.com) unde puteți găsi numere de telefon și Întrebări și Răspunsuri Frecvente și unde puteți să înaintați cererea de service.

Pentru informații specifice despre produs, vă rugăm să accesați website-ul oficial Haier [https://www.haier-europe.com/en\\_GB/technical-assistance/](https://www.haier-europe.com/en_GB/technical-assistance/)

și căutați modelul utilizat de dumneavoastră, faceți clic pe produs pentru a merge în pagina cu detalii apoi faceți clic pe „documents” pentru a găsi manualul de utilizare și descărcați-l. De asemeni puteți găsi informații despre produs în această pagină.

Informațiile despre model sunt disponibile în baza de date a produsului la <https://eprel.ec.europa.eu/> prin căutarea identificatorului de model menționat pe eticheta produsului.

Pentru a contacta departamentul nostru de Service, asigurați-vă că aveți următoarele date la dispoziție.

Informațiile pot fi găsite pe plăcuța de identificare.

Model \_\_\_\_\_ Nr. serie \_\_\_\_\_

Verificați Certificatul de garanție furnizat împreună cu produsul în caz de garanție.

Pentru solicitări comerciale generale vă rugăm să consultați mai jos adresele noastre din Europa:

## Adrese Haier în Europa

Țară*	Adresa poștală	Țară*	Adresa poștală
<b>Italia</b>	Haier Europe Trading SRL Via De Cristoforis, 12 21100 Verese ITALIA	<b>Franța</b>	Haier France SAS 53 Boulevard Ornano – Pleyad 3 93200 Saint Denis FRANȚA
<b>Spania Portugalia</b>	Haier Iberia SL Pg. Garcia Faria, 49-51 08019 Barcelona SPANIA	<b>Belgia-FR Belgia-NL Olanda Luxemburg</b>	Haier Benelux SA Anderlecht Route de Lennik 451 BELGIA
<b>Germania Austria</b>	Haier Deutschland GmbH Konrad-Zuse-Platz 6 81829 München GERMANIA	<b>Polonia Cehia Ungaria Grecia România Rusia</b>	Haier Poland Sp. zo.o. Al. Jerozolimskie 181B 02-222 Varșovia Polonia
<b>Regatul Unit</b>	Haier Appliances UK Co.Ltd. One Crown Square Church Street East Woking, Surrey, GU21 6HR RU		

\*Pentru mai multe informații, consultați [www.haier.com](http://www.haier.com)



HW80-B14959U1,HW90-B14959U1, HW100-B14959U1, HW80-B14959S8U1, HW90-B14959S8U1, HW100-B14959S8U1

**Haier**